

CS55 PLUS

Manual del usuario

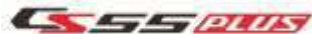

CHANGAN AUTO



PROLOGO

El Manual de usuario se revisa antes de entregarse para imprimir. Sin embargo, debido al continuo desarrollo y mejoras del producto y/o del Manual de usuario para satisfacer las necesidades del cliente, nos reservamos el derecho de modificar el Manual de usuario según sea necesario, sin previo aviso. No compare la configuración y el rendimiento de su vehículo con el contenido de otros manuales y reclame una compensación basada en la diferencia entre estos dos. Si tiene alguna pregunta sobre el producto o el contenido del Manual de usuario, consulte a un distribuidor autorizado por Vehículos Changan. Este manual se hace basándose en la versión tope de línea, por lo que alguna configuración y accesorios, puede ser distinta a la de su vehículo. Además, los lubricantes motores u otros, nombrados en este manual pueden cambiar, debido a la localidad en que se vaya a ocupar su unida, así como los intervalos de mantenimiento.

La Cía. de Vehículos Changan Ltda. se reserva el derecho de interpretar y posee los derechos de autor del Manual de usuario. Sin la autorización por escrito de la Compañía, ninguna parte del Manual de usuario deberá ser duplicada o almacenada en ningún texto, incluidas citas parciales o citas en otras publicaciones

Cía. De vehículos CHANGAN Chongqing, Ltda.

Junio 2021

© Cía. de Vehículos CHANGAN Ltda., Todos los Derechos Reservados.

DESCRIPCIÓN GENERAL DEL EXTERIOR



1. Focos delanteros
2. Capó del motor
3. Limpiaparabrisas
4. Espejo retrovisor exterior
5. Ventana eléctrica
6. Focos traseros
7. Neumático
8. Pestillo de la puerta
9. Tapa de recarga de combustible
10. Puerta trasera

DESCRIPCIÓN GENERAL DEL INTERIOR



1. Pestillo de la puerta
2. Palanca de control de luces
3. Instrumentos combinados
4. Palanca de control del limpiaparabrisas
5. Control de multimedia
6. Interruptor de luces de advertencia de peligro
7. Panel de control del A/C
8. Interruptor de alzavidrios eléctricos
9. Interruptor de cierre centralizado
10. Volante de conducir
11. Palanca de cambios
12. Perilla de ajuste de modo de conducción
13. Cargador inalámbrico

※ Este conjunto solo está equipado en algunos modelos, es solo para referencia. La configuración específica se basa en su vehículo.

PANEL DE INSTRUMENTOS



- ※ Este conjunto solo está equipado en algunos modelos, es solo para referencia. La configuración específica se basa en su vehículo.

COMPARTIMIENTO DEL MOTOR

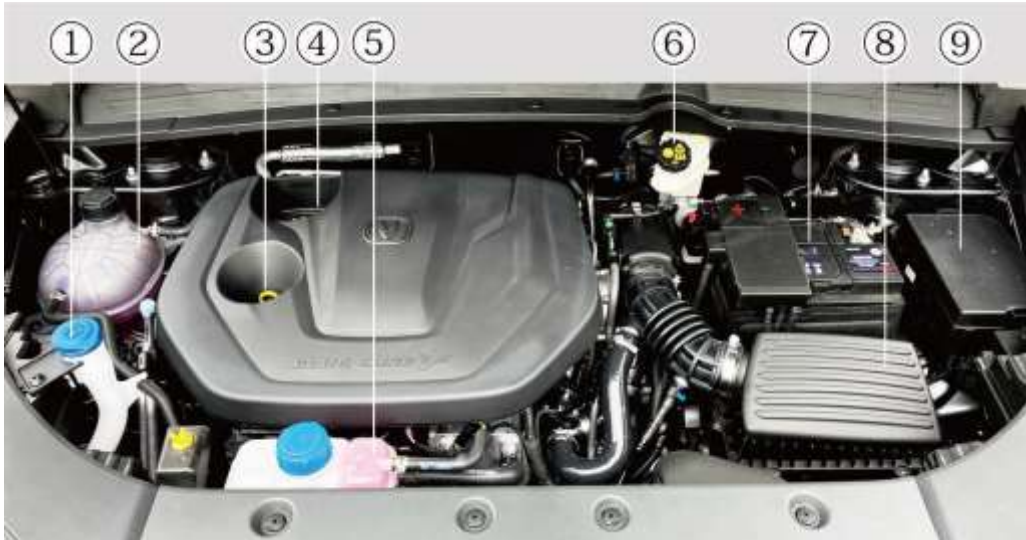

- ① Recarga de líquido de limpieza del parabrisas
- ② Deposito del refrigerante de motor (presión alta)
- ③ Varilla de nivel del aceite
- ④ Tapa de recarga de aceite de motor
- ⑤ Deposito del refrigerante de motor (presión baja)
- ⑥ Deposito del líquido de frenos
- ⑦ Batería
- ⑧ Filtro de aire
- ⑨ Caja de fusibles principal

※ Este conjunto solo está equipado en algunos modelos, es solo para referencia. La configuración específica se basa en su vehículo.

MANUAL DE PROPIETARIO

- **Operación**
- **Mantenición**
- **Especificaciones**

Toda la información de este manual de propietario está actualizada en el momento de su publicación. Sin embargo, CHANGAN se reserva el derecho de realizar cambios en cualquier momento para poder llevar a cabo nuestra política de mejora continua del producto.

Este manual se aplica a todos los modelos de este vehículo e incluye descripciones y explicaciones de equipos opcionales y estándar.

Como resultado, puede encontrar material en este manual que no aplica a su vehículo específico.

COMO USAR ESTE MANUAL

Queremos ayudarlo a obtener el mayor placer de conducción posible de su vehículo. Su manual de propietario le puede ayudar de muchas maneras. Le recomendamos encarecidamente que lea todo el manual. Para minimizar la posibilidad de muerte o

lesiones, debe leer las secciones de ADVERTENCIA y PRECAUCIÓN del manual.

Las ilustraciones complementan las palabras de este manual para explicar mejor cómo disfrutar de su vehículo. Al leer su manual, aprenderá acerca de las características, información de seguridad importante y consejos de manejo en diversas condiciones de la carretera. El diseño general del manual se proporciona en el índice.

Utilice el índice cuando busque un área o tema específico; tiene una lista alfabética de toda la información en su manual.

Secciones: Este manual tiene ocho capítulos más un índice. Cada sección comienza con una breve lista de contenidos para que pueda saber de un vistazo si esa sección tiene la información que desea.

Su seguridad y la seguridad de los demás es muy importante. Este manual de propietario le proporciona muchas precauciones de seguridad y procedimientos operativos.

Esta información lo alerta sobre peligros potenciales que pueden lastimarlo a usted o a otras personas, así como daños a su vehículo. Los mensajes de seguridad que se encuentran en las etiquetas del vehículo y en este manual describen estos peligros y qué hacer para

evitarlos o reducirlos.

Las advertencias e instrucciones contenidas en este manual son para su seguridad.

El incumplimiento de las advertencias e instrucciones de seguridad puede provocar lesiones graves o la muerte.

A lo largo de este manual se utilizarán PELIGRO, ADVERTENCIA, PRECAUCIÓN, AVISO y el SÍMBOLO DE ALERTA DE SEGURIDAD.



Éste es el símbolo de alerta de seguridad.

Se utiliza para alertar sobre posibles peligros de lesiones físicas. Obedezca todos los mensajes de seguridad que siguen a este símbolo para evitar posibles lesiones o la muerte. El símbolo de alerta de seguridad precede a las palabras de señalización PELIGRO, ADVERTENCIA y PRECAUCIÓN.

PRECAUCIÓN: MODIFICACIONES A SU VEHÍCULO CHANGAN

Su CHANGAN no debe modificarse de ninguna manera. Dichas modificaciones pueden afectar negativamente el rendimiento, la seguridad o la durabilidad de su vehículo CHANGAN y, además, pueden violar las condiciones de las garantías limitadas que cubren el vehículo. Ciertas modificaciones también pueden violar las regulaciones establecidas por el Departamento de Transporte y otras

agencias gubernamentales en su país.

INSTALACIÓN DE RADIO BIDIRECCIONAL O TELÉFONO CELULAR

Su vehículo está equipado con inyección electrónica de combustible y otros componentes electrónicos. Es posible que una radio bidireccional o un teléfono celular mal instalados/ajustados afecten negativamente a los sistemas electrónicos. Por esta razón, le recomendamos que siga cuidadosamente las instrucciones del fabricante de la radio o consulte a su distribuidor CHANGAN para obtener medidas de precaución o instrucciones especiales si decide instalar uno de estos dispositivos.

ADVERTENCIA DE SEGURIDAD Y DAÑOS AL VEHÍCULO

Este manual incluye información titulada PELIGRO, ADVERTENCIA, PRECAUCIÓN y PROHIBIDO. Estos títulos indican lo siguiente:

	PELIGRO
PELIGRO indica una situación peligrosa que, si no se evita, provocará la muerte o lesiones graves.	



ADVERTENCIA

ADVERTENCIA indica una situación peligrosa que, si no se evita, podría provocar la muerte o lesiones graves.

PRECAUCIÓN

PRECAUCIÓN indica una situación peligrosa que, si no se evita, podría provocar lesiones leves o moderadas.



La marca de seguridad que se muestra en la imagen de arriba se refiere a "Prohibir ...", "Prohibido hacer ..." o "La situación está prohibida"



La señal de seguridad en la figura anterior indica "PELIGRO de alto voltaje, tenga cuidado con las descargas eléctricas, por favor no lo desmonte para no profesionales".

Accesorios, Repuestos y Reacondicionamiento

No reacondicione los vehículos, ya que el reacondicionamiento puede afectar la seguridad, el control, el rendimiento y la vida útil de los vehículos, y también puede violar las leyes y regulaciones. Además, los daños y problemas de rendimiento causados por



reacondicionamiento no están cubiertos por la "Garantía". Para reemplazar cualquier parte del vehículo, siempre use piezas de repuesto y accesorios fabricadas por proveedores de soporte de la Compañía; de lo contrario, los problemas causados por el uso de piezas incorrectas no están cubiertos por la "Garantía".

Instalación del Sistema de Comunicación Móvil

La instalación del sistema de comunicación inalámbrico móvil bidireccional en el vehículo afectará los sistemas eléctricos, ABS, programa electrónico de estabilidad, control de asistencia de arranque en pendiente, SRS y sistema de pretensión del cinturón de seguridad. Consulte a un concesionario autorizado por Vehículos CHANGAN precauciones y sugerencias relacionadas previo a instalar.

Sistema PEPS

Los propietarios de cualquier dispositivo médico electrónico (como un marcapasos cardíaco) deben consultar al fabricante del dispositivo para obtener información sobre el uso de dicho dispositivo bajo efecto de onda de radio, ya que la onda de radio puede tener efectos imprevisibles en este tipo de dispositivos

médicos.

Consejos para Conducción en Carretera y Conducción Fuera de la Carretera

Como vehículo utilitario que puede salirse de la carretera, el control y maniobrabilidad de este vehículo son diferentes de los de vehículos de pasajeros regulares, al igual que la distancia al suelo y el centro de gravedad, son más grandes y altos que los normales. Las características distintivas de diseño hacen que sea más fácil para estos modelos de vehículos volcarse que los vehículos de pasajeros tradicionales. Por lo tanto, lea cuidadosamente las secciones "Precauciones para un Vehículo Utilitario" y "Precauciones para Conducir Fuera de la Carretera" por temor a accidentes y lesiones personales causadas por que el vehículo este fuera de control debido a funcionamiento incorrecto.

Información de Símbolos

Los significados de las letras involucradas en el Manual del Propietario se indican en la tabla a continuación:

Símbolo	Unidad de Referencia	Símbolo	Unidad de Referencia
L	Litro	km/h	Kilometro/hora
ml	Milímetro	kHz	Kilohertz
km	Kilometro	kPa	Kilopascal
m	Metro	r/min	Rotación/minute
cm	Centímetro	W	Watt
mm	Milímetro	kw/r/min	Kilowatt/rotación/minuto
min	Minute	°C	Grado celcius
s	Segundo	%	Porcentaje
kg	Kilogramo	N·m	Newton·metro
A	Amper	(°)	Grado
V	Voltio	(')	Minuto de arco

CONTENIDOS

I. BREVE INTRODUCCIÓN	1	LLAVE.....	42
ESPECIFICACIÓN DE COMBUSTIBLE Y NIVEL DE EMISIÓN	2	SISTEMA PEPS ※ (SI EQUIPA)	45
PLACAPATENTE Y NÚMERO DE IDENTIFICACIÓN DEL VEHÍCULO (VIN).....	4	ENGINE START STOP ※ (SI EQUIPA)	47
VENTANA MICROONDAS	6	IMMOBILIZADOR	48
SISTEMA DE REGISTRO DE DATOS DE EVENTOS	6	SEGURO DE LA PUERTA	50
MODELO DE MOTOR Y NÚMERO DE FABRICA.....	6	ALZAVIDRIOS ELÉCTRICOS	53
II. SEGURIDAD DE SU VEHÍCULO	8	ESPEJO RETROVISOR	56
IMPORTANTE PRECAUCIONES DE SEGURIDAD.....	9	SUNROOF ※ (SI EQUIPA)	58
ASIENTO.....	10	PUERTA TRASERA	64
CINTURON DE SEGURIDAD.....	15	CAPO DEL MOTOR	70
SEGURIDAD DE NIÑOS.....	18	RECARGA DE COMBUSTIBLE	71
AIRBAG	26	VOLANTE DE CONDUCIR.....	73
III. CARACTERÍSTICAS CONVENIENTES DE SU VEHÍCULO	40	PANEL DE INSTRUMENTOS.....	76
LLAVE Y MANDO A DISTANCIA.....	41	LIMPIAPARABRISAS Y ROCIADOR	95
		SISTEMA DE CONTROL DE CLIMA	98
		SISTEMA MULTIMEDIA	104
		IV. CONDUCIR SU VEHÍCULO	166
		PRECAUCIONES.....	167
		START ENGINE STOP	170

TRANSMISIÓN.....	174
------------------	-----

V. QUE HACER EN UNA EMERGENCIA197

REEMPLAZAR RUEDA.....	200
-----------------------	-----

PARTIDA CON CABLES PUENTE	204
---------------------------------	-----

VI. MANTENCIÓN Y REPARACIÓN210

FUSIBLES	230
----------------	-----

BATERÍA.....	235
--------------	-----

SISTEMA DE CONTROL DE EMISIONES DE ESCAPE	237
--	-----

DIMENSIONES DEL VEHÍCULO	239
--------------------------------	-----

MOTOR.....	240
------------	-----

RENDIMIENTO DEL VEHÍCULO	241
--------------------------------	-----

VEHICLE WEIGHT	242
----------------------	-----

LUBRICANTES RECOMENDADOS Y CAPACIDADES	242
--	-----

ESPECIFICACIÓN DE NEUMÁTICO Y RUEDA, Y

PRESIÓN DE INFLADO EN FRÍO	243
----------------------------------	-----

ALINEACIÓN DE LA RUEDA (SIN CARGA).....	244
---	-----

LISTADO DE ABREVIACIONES	244
--------------------------------	-----

VIII. MANTENCIÓN REGULAR	247
---------------------------------------	------------

CSS PLUS

I. BREVE INTRODUCCIÓN



ESPECIFICACIÓN DE COMBUSTIBLE Y NIVEL DE EMISIÓN

La emisión de gases de escape de los modelos CS55 PLUS cumple los requisitos de Euro VI (b).

Solo para la región de Arabia Saudita, se debe usar combustible sin plomo con un octanaje de RON (Número de Octano de Investigación) #91 /AKI (Anti golpeteo) #89 o superior.

Para otras regiones. Debe usar combustible sin plomo con un octanaje RON (Número de Octano de Investigación) #92 / AKI (Anti golpeteo) #89 o superior para el modelo.

Solo el combustible de la designación especificada le permite a su nuevo vehículo el mejor

rendimiento y minimiza la cantidad de gas expulsado y el depósito de carbono en la bujía.

PRECAUCIÓN

NUNCA USE COMBUSTIBLE CON PLOMO. El uso de combustible con plomo es perjudicial para el convertidor catalítico, dañará el sensor de oxígeno del sistema de control del motor y afectará el control de emisiones.

Nunca agregue ningún agente de limpieza de sistema de combustible al tanque de combustible que no sea el especificado (le recomendamos que consulte a un distribuidor autorizado de CHANGAN para obtener más detalles).

ADVERTENCIA

No "completar" después de que la boquilla se apague automáticamente al recargar. Siempre revise que la tapa de combustible esté instalada de forma segura para prevenir el derrame de combustible en caso de accidente

Combustible que contiene alcohol y metanol

Gasohol, una mezcla de combustible y etanol (también conocido como alcohol de grano), y combustible o gasohol que contiene metanol (también conocido como alcohol de madera) se están comercializando junto con o en lugar de combustible con plomo o sin plomo.

No use gasohol que contenga más del 10% de etanol, y no use combustible o gasohol que contenga metanol. Cualquiera de estos combustibles puede causar

problemas de conducción, daños al sistema de combustible, de control del motor y de control de emisiones. Deje de usar gasohol de cualquier tipo si ocurren problemas de conducción.

Los daños o problemas de conducción del vehículo pueden no estar cubiertos por la garantía del fabricante si resultan del uso de:

1. Gasohol que contiene más del 10% de etanol.
2. Combustible o gasohol que contiene metanol.

Combustible con plomo o gasohol con plomo.

PRECAUCIÓN

Nunca use gasohol que contenga metanol. Descontinuar el uso de cualquier producto gasohol que perjudique la conducción.

Otros combustibles

Usar aditivos para combustible como:

- Aditivo de combustible de silicona
- Aditivo de combustible MMT (Manganeso, Mn)
- Aditivo de combustible de ferroceno (base de hierro)
- Otros aditivos de combustible de base metálica pueden provocar fallos de encendido del cilindro, mala aceleración, bloqueo del motor, daño al catalizador o corrosión anormal, y pueden causar daños al motor y reducir la vida útil general del mecanismo de transmisión.

PRECAUCIÓN

Los daños en el sistema de combustible o los problemas de rendimiento causados por el uso de estos combustibles pueden no estar cubiertos por su Garantía

limitada para vehículos nuevos.

Uso de MTBE

CHANGAN recomienda evitar los combustibles que contienen MTBE (Metil Terciario Butil Éter) superior a 15.0% vol. (Contenido de Oxígeno 2.7% peso) en su vehículo.

Combustible que contiene MTBE superior a 15,0% vol. (contenido de oxígeno 2,7% de peso) puede reducir el rendimiento del vehículo y producir bloqueo de vapor o arranque duro.

PRECAUCIÓN

Es posible que su garantía limitada para vehículos nuevos no cubra los daños al sistema de combustible y cualquier problema de rendimiento causado por el uso de combustibles que contengan

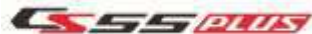

metanol o combustibles que contengan MTBE (metil terciario butil éter) superior a 15.0% vol. (contenido de oxígeno 2.7% de peso).

No usar metanol

Los combustibles que contienen metanol (alcohol de madera) no deben usarse en su vehículo. Este tipo de combustible puede reducir el rendimiento del vehículo y dañar los componentes del sistema de combustible, el sistema de control del motor y el sistema de control de emisiones.

Operación en países en el extranjero

Si conduce su vehículo en otro país, asegúrese de:

- Observar las regulaciones de

registro y seguro.

- Determinar que hay combustible aceptable disponible.

PLACA PATENTE Y NÚMERO DE IDENTIFICACIÓN DEL VEHÍCULO (VIN)

Placa de identificación

La placa de identificación se ubica debajo del pestillo de la cerradura del marco de la puerta trasera derecha, indica información como el número de identificación del vehículo y la masa total máxima autorizada.

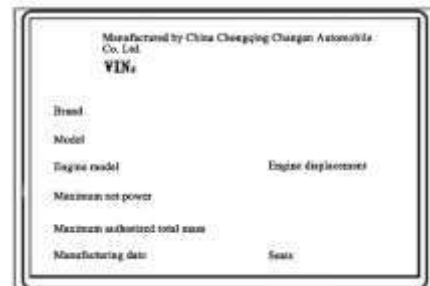

Número de Identificación del Vehículo

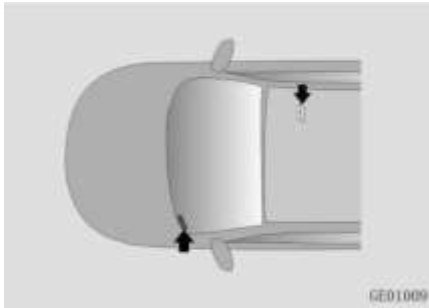

La identificación del vehículo se encuentra en las siguientes ubicaciones:

- En el panel de la cámara de presión del calentador en el lado derecho del compartimiento del motor.
- Unión del panel de instrumentos y el parabrisas
- Placa de identificación

Cómo leer el número de identificación del vehículo desde la ECU:



1. Conecte un escáner de diagnóstico general a la interfaz de diagnóstico OBD en la parte inferior izquierda de la consola;
2. Seleccione el modelo de vehículo actual en la interfaz del escáner de diagnóstico KT710 e ingrese el sistema EMS del motor;
3. Elija la opción "Leer información

de la versión" en la interfaz EMS para revisar el VIN.

PRECAUCIÓN

- La interfaz de diagnóstico OBD de vehículos CHANGAN admite comunicación CAN o comunicación K-line. Intentar primero con un escáner de diagnóstico general compatible con comunicación CAN. Si no se comunica con EMS, intentar con otro que admita comunicación K-line;
- Si ambos escáneres no logran establecer comunicación con EMS o no pueden leer el VIN, comuníquese con un distribuidor autorizado por Vehículos CHANGAN.

VENTANA MICROONDAS

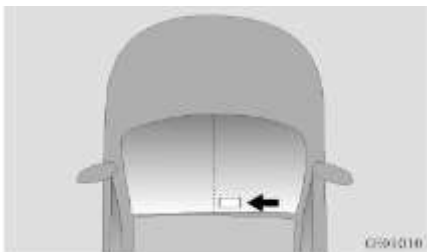

La ventana de microondas está en la parte superior derecha del parabrisas delantero. No debe estar cubierta por los soportes del sensor de lluvia o del sensor de salida de carril.

SISTEMA DE REGISTRO DE DATOS DE EVENTOS

El vehículo está equipado con un sistema de registro de datos de eventos (EDR), que puede registrar la velocidad de conducción, estado de frenado y otra información de datos en caso de accidente de colisión. Sin embargo, debido a la

diferente gravedad y tipo de colisión, es posible que no registre la información de datos. La información de datos registrada en EDR ayuda a comprender mejor la situación en caso de colisión y lesiones.

La empresa no divulgará la información de datos registrada por el EDR a un tercero a menos que:

- Consentimiento del propietario o arrendatario del vehículo;
- A solicitud oficial de la oficina de policía, tribunal o departamento gubernamental;
- Utilizado por la empresa en procedimientos judiciales.

Si es necesario, la información de datos registrada por EDR se utilizará para:

- Investigación y desarrollo del desempeño de seguridad de los vehículos;
- Divulgar datos a terceros con fines de investigación y desarrollo, pero no divulgar información sobre los

propietarios y sus vehículos.

La información de datos registrada en EDR se puede leer a través del puerto de diagnóstico OBD conectado con el instrumento de diagnóstico especial en un distribuidor autorizado de vehículos Changan.

MODELO DE MOTOR Y NÚMERO DE FABRICA

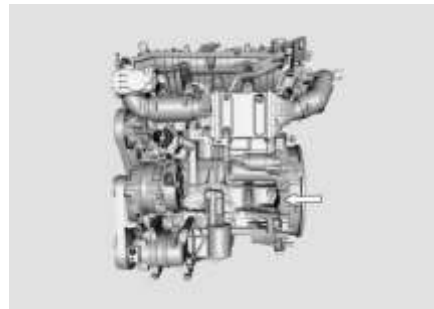

El modelo del motor y el número de fábrica están estampados en el bloque de cilindros del motor.

MOTOR

CON

SOBREALIMENTADOR

Evite dejar el motor en ralentí por mucho tiempo (1 hora o más) para garantizar el funcionamiento normal del sobrealimentador;

Consulte los requisitos pertinentes en "Mantenimiento" y realice la mantenimiento según lo programado para proteger el funcionamiento normal del sobrealimentador.

ADVERTENCIA

Si no sigue estas precauciones, puede causar daños en el turbocompresor o fugas de aceite, y estos daños o fugas de aceite no están cubiertos por la garantía.

MODIFICACIONES DEL VEHÍCULO

Este vehículo no debería ser modificado. La modificación de su vehículo podría afectar su desempeño, seguridad o durabilidad

e incluso podría violar las regulaciones gubernamentales de seguridad y emisiones.

Además, es posible que la garantía no cubra los daños o problemas de rendimiento que resulten de cualquier modificación.

Si utiliza dispositivos electrónicos no autorizados, puede hacer que el vehículo funcione de manera anormal, daños en los cables, descarga de la batería e incendio. Por su seguridad, no utilice dispositivos electrónicos no autorizados.

PROCESO DE RODAJE DEL VEHÍCULO

Si sigue algunas precauciones sencillas durante los primeros 1000 km (600 millas), puede aumentar el rendimiento, la economía y la vida útil de su vehículo.

No acelere el motor.

Mientras conduce, mantenga la velocidad del motor (rpm o revoluciones por minuto) entre 2,000 rpm y 4,000 rpm.

No mantenga una sola velocidad durante largos períodos de tiempo, ya sea rápido o lento.

Es necesario variar la velocidad del motor para un rodaje correcto.

Evite paradas bruscas, excepto en emergencias, para permitir que los frenos se asienten correctamente.

No arrastre un remolque durante los primeros 2000 km (1200 millas) de funcionamiento.

II. SEGURIDAD DE SU VEHÍCULO

IMPORTANTE PRECAUCIONES DE SEGURIDAD

Encontrará muchas precauciones y recomendaciones de seguridad en esta sección y en todo este manual.

Las precauciones de seguridad de esta sección se encuentran entre las más importantes.

Siempre use el cinturón de seguridad

El cinturón de seguridad es la mejor protección en todo tipo de accidentes. Los airbags están diseñados para complementar los cinturones de seguridad, no para reemplazarlos. Entonces, aunque su vehículo esté equipado con airbags, SIEMPRE asegúrese de que usted y sus pasajeros usen los cinturones de seguridad y úsenlos correctamente.

Asegure a todos los niños

Todos los niños menores de 12 años deben viajar en su vehículo debidamente sujetos en el asiento trasero, no en el asiento delantero. Los bebés y los niños pequeños deben estar sujetos con un sistema de retención infantil adecuado. Los niños más grandes deben usar un asiento elevador con el cinturón de regazo / hombro hasta que puedan usar el cinturón de seguridad correctamente sin un asiento elevador.

Peligros de los airbags

Si bien los airbags pueden salvar vidas, también pueden causar lesiones graves o fatales a los ocupantes que se sientan demasiado cerca de ellos o que no están debidamente sujetos. Los bebés, niños pequeños y adultos de baja estatura corren el mayor riesgo de lesionarse con airbag inflado. Siga todas las

instrucciones y advertencias de este manual.

Distracción del conductor

La distracción del conductor presenta un peligro grave y potencialmente mortal, especialmente para conductores sin experiencia. La seguridad debe ser la primera preocupación cuando están detrás del volante y los conductores deben ser conscientes de la amplia gama de distracciones potenciales, como somnolencia, alcanzar objetos, comer, aseo personal, otros pasajeros y el uso de teléfonos celulares. Los conductores pueden distraerse cuando apartan la vista y la atención de la carretera o las manos del volante para concentrarse en otras actividades además de conducir.

Para reducir el riesgo de distracciones y accidentes:

- SIEMPRE configure sus dispositivos móviles (es decir, reproductores MP3, teléfonos, unidades de navegación, etc.) cuando su vehículo esté estacionado o detenido de manera segura.
- SOLO utilice su dispositivo móvil cuando lo permitan las leyes y las condiciones permitan uso seguro. NUNCA envíe mensajes de texto o correos electrónicos mientras conduce. La mayoría de los países tienen leyes que prohíben a los conductores enviar mensajes de texto. Algunos países y ciudades también prohíben que los conductores utilicen teléfonos con la mano.
- NUNCA permita que el uso de un dispositivo móvil lo distraiga de la conducción. Tiene responsabilidad ante sus pasajeros y otras personas en la carretera por conducir siempre con seguridad, con las manos en el volante y la

vista y la atención en la carretera.

Controle su velocidad

La velocidad excesiva es un factor importante en lesiones y muertes por accidentes. Generalmente, cuanto mayor es la velocidad, mayor es el riesgo, pero también pueden ocurrir lesiones graves a velocidades más bajas. Nunca conduzca más rápido de lo que es seguro para las condiciones actuales, independientemente de la velocidad máxima indicada.

Mantenga su vehículo en condiciones seguras

Tener una rueda reventada o una falla mecánica puede ser extremadamente peligroso. Para reducir la posibilidad de tales problemas, revise la presión y el estado de los neumáticos con frecuencia, y realice todo el mantenimiento programado regularmente.

ASIENTO

Posición del Asiento

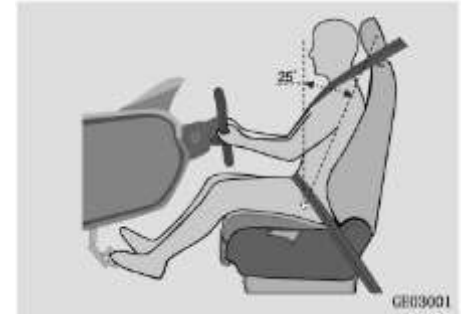

Posición preestablecida del asiento y ángulo del respaldo (para medir el grosor del cojín del asiento) de este modelo de vehículo:

- Capacidad de ajuste diseñada del asiento: el asiento se puede deslizar hacia adelante 10 mm desde la posición más hacia atrás.
- Ángulo diseñado del respaldo: con un maniquí en el asiento, se refiere al ángulo entre la línea del tronco del maniquí y la dirección

vertical, que está diseñado para ser de 25 ° para este modelo.

Postura de Sentado Correcta

Se puede obtener la máxima protección en caso de colisión del vehículo solo cuando el asiento, el apoyo cabeza, el cinturón de seguridad y el airbag se utilizan correctamente. Cuando el vehículo está en marcha, le sugerimos que:

- Ajuste la posición del asiento correctamente para asegurarse de que el asiento y el respaldo estén bloqueados en las posiciones adecuadas. No incline excesivamente el respaldo.
- Ajuste la altura del apoyacabeza para que su centro esté alineado con la parte superior de la oreja. Tras el ajuste, asegúrese de que él apoya

cabeza esté bloqueado en la posición deseada.

- El conductor debe mantener una suficiente distancia de seguridad del volante e inclinar el volante hacia abajo tanto como sea posible para mantener el airbag directamente frente al pecho del conductor.
- Ajústese a una postura sentada correcta para sentarse lo más derecho posible con la espalda apoyada en el respaldo.
- El cinturón de seguridad debe estar correctamente abrochado (consulte la sección "Uso del cinturón de seguridad").

PELIGRO

No conducir el vehículo antes de que los pasajeros se sienten

correctamente.

Los pasajeros no pueden sentarse en el respaldo de un asiento plegado, en el portamaletas ni en la carga.

Los pasajeros no pueden pararse o moverse entre los asientos mientras el vehículo está en marcha por temor a sufrir lesiones o la muerte a causa de un frenado de emergencia o colisión del vehículo.

No poner objetos afilados o de peso desigual (como agujas o clavos) en el asiento.

En caso de un asiento equipado con airbag lateral, no reparar, reemplazar o cambiar su funda; de lo contrario, la activación normal del airbag lateral podría verse afectada o el airbag podría desplegarse accidentalmente y provocar lesiones.

En caso de frenar de emergencia o colisión del vehículo, los pasajeros pueden sufrir lesiones si se sientan

incorrectamente o si se desabrochan el cinturón de seguridad.

PELIGRO

No poner las manos debajo del asiento ni cerca de una parte móvil cuando ajuste el asiento por temor a pellizcarse y lesionarse.

Está prohibida la inclinación excesiva del respaldo. Si el conductor o el pasajero se inclina contra el asiento inclinado, el cinturón de cintura puede ejercer presión directamente sobre el abdomen o el cinturón de hombro entrará en contacto con el cuello, causando lesiones graves en caso de colisión del vehículo.

Se generará una gran energía en el momento del despliegue del airbag. El uso incorrecto del cinturón de seguridad o una postura incorrecta al sentarse pueden causar lesiones en la cabeza, el cuello y otras partes vulnerables del cuerpo de los ocupantes del vehículo, y dicha

lesión puede ser mortal, en especial para niños

ADVERTENCIA

No se recomienda agregar almohadillas en la superficie del asiento. El tamaño, forma o disposición inadecuados de la almohadilla agregada en la superficie del asiento puede causar mal funcionamiento del SBR del asiento delantero (recordatorio del cinturón de seguridad).

Ajuste Manual de Asiento Delantero ✕ (si equipa)



1. Ajustar posición del asiento

Sostenga la parte central de la palanca de ajuste (elemento 1) y tire de ella hacia arriba, luego inclínese ligeramente contra el asiento y deslícela hasta la posición deseada. Suelte la palanca de ajuste.

2. Ajustar ángulo del respaldo

Tire hacia arriba de la manilla de ajuste del ángulo del respaldo (elemento 2) e inclínese ligeramente contra el respaldo

hacia atrás para ajustarlo al ángulo deseado y luego suelte la manilla.

Ajuste eléctrico de asiento delantero ✖ (si equipa)



1. Ajustar altura y posición de asiento

Mueva el interruptor de control 1 para ajustar la posición y la altura del asiento (solo para asiento del conductor).

2. Mango de ajuste del ángulo del respaldo

Interruptor de control de palanca 2 para ajustar el ángulo del respaldo.

Calentador de asiento (pantalla digital) ✖ (si equipa)



Los interruptores de calefacción de los asientos del conductor y del pasajero delantero se colocan en la pantalla del terminal de visualización inteligente.

En la página principal de la pantalla de visualización multimedia [Aire acondicionado]  → [Confort del asiento], ingrese a la interfaz de ajuste de la calefacción del asiento.

Haga clic en el interruptor de

calefacción una vez, la luz indicadora de tres rejillas se enciende y la función de calefacción del asiento está en el modo de trabajo "alto".

Haga clic en el interruptor de calefacción dos veces, la luz indicadora de dos rejillas se enciende y la función de calefacción del asiento está en el modo de trabajo "medio".

Haga clic en el interruptor de calefacción tres veces, la luz indicadora de una rejilla se enciende y la función de calefacción del asiento está en el modo de trabajo "bajo".

Haga clic en el interruptor de calefacción cuatro veces para apagar la función de calefacción.

El conductor y el pasajero delantero pueden iniciar el modo de calefacción al mismo tiempo o

por separado

PELIGRO

Es posible que se produzca un sobrecalentamiento o quemaduras mientras se utiliza la función de calefactor del asiento. Sea siempre cauteloso, especialmente si funciona de forma prolongada. Accione el interruptor de calefacción para ajustarlo según la situación real. Los siguientes ocupantes deben prestar especial atención al utilizar la función de calefacción:

- Ancianos, lactantes, niños, pacientes, en situación de discapacidad y embarazadas;
- Personas sensibles a la piel;
- Personas muy cansadas, borrachas o somnolientas debido al efecto de las drogas (como pastillas para dormir o medicamentos para el resfriado).

ADVERTENCIA

No cubra el asiento con mantas,

cojines u otros artículos aislantes térmicos mientras la función de calefacción esté encendida.

Uso del asiento trasero ✖ (si equipa)

Expansión del espacio del portamaletas



Tire hacia arriba la manilla de liberación del respaldo para desbloquear el respaldo y gírelo hacia adelante, luego bájelo para realizar la expansión del espacio.

Apoyabrazos del asiento trasero



Tire hacia abajo el apoyabrazos del asiento trasero para usarlo.

PELIGRO

Para reducir la posibilidad de lesiones personales en caso de accidente o freno de emergencia, el apoyabrazos se mantendrá cerrado cuando no se utilice.

CINTURON DE SEGURIDAD

Se producirá una gran fuerza de inercia en caso de colisión del vehículo o frenado de emergencia. Los cinturones de seguridad son los dispositivos de protección de seguridad más básicos y efectivos.

Los cinturones de seguridad pueden sujetar al conductor y los pasajeros a los asientos, y proteger eficazmente al conductor y a los pasajeros de impactos en los componentes internos del vehículo. También absorbe una gran cantidad de energía cinética, lo que reduce las lesiones del conductor y los pasajeros.

El uso correcto de los cinturones de seguridad es una condición previa importante para que los airbags ejerzan efectos protectores.

Usar los cinturones de seguridad de forma incorrecta o sentarse en una postura incorrecta puede causar lesiones en la cabeza, el cuello y otras partes vulnerables del cuerpo de los ocupantes debido a la gran energía que se produce al desplegarse el airbag.



Para maximizar la protección del cinturón de seguridad, antes de conducir, le sugerimos que:

- Use el cinturón de seguridad correctamente;
- Ajustar el asiento, y sentarse

correctamente.

PELIGRO

Revisar las piezas del cinturón de seguridad con regularidad y reemplazar cualquier cinturón de seguridad dañado o que no funcione correctamente.

Un cinturón de seguridad es para uso exclusivo de una persona. Después de un accidente, reemplazar los cinturones de seguridad usados y deformados.

Está prohibido volver a usar o quitar un cinturón de seguridad de cualquier forma sin autorización. Si es necesario reparar o reemplazar, comuníquese con un distribuidor autorizado por Vehículos CHANGAN.

PRECAUCIÓN

No pellizcar ni torcer el cinturón de seguridad mientras lo usa;

No permita que el cinturón de seguridad entre en contacto con nada afilado o vulnerable al usar; La función del cinturón de seguridad puede verse obstaculizada por un atuendo excesivamente holgado (como un abrigo sobre la vestimenta casual de hombres); El cinturón de seguridad debe estar limpio, ya que un cinturón sucio obstaculiza la función de retracción automático; La hebilla no deberá estar sujeta con papel u objetos similares; de lo contrario, el pestillo y la hebilla no pueden encajar entre sí.

Recordatorio de Cinturón de Seguridad ✖ (si equip)

La luz indicadora del cinturón de seguridad en el panel de instrumentos recuerda al conductor y al pasajero delantero que deben usar los cinturones de seguridad.

Cuando el vehículo está en marcha,

la luz indicadora del cinturón de seguridad sigue encendida y emite un tono de advertencia si el conductor o el pasajero delantero no usan el cinturón de seguridad, o el conductor o el pasajero delantero todavía no usan el cinturón de seguridad; el tono de advertencia se apagará unos 5 minutos después.

PRECAUCIÓN

Si el recordatorio del cinturón de seguridad no funciona de la forma antes mencionada, indica falla del dispositivo. Contacte un distribuidor autorizado por CHANGAN.



Advertencia de Cinturón de Seguridad

El cinturón de seguridad de tres puntos se debe usar lo más bajo posible en la entrepierna, no en la cintura;

El cinturón de hombro debe atravesar el cuerpo y por delante del pecho del ocupante, no debajo del brazo.

Uso

1. Tire el pestillo para sacar el cinturón de seguridad con suavidad;
2. Coloque el cinturón del hombro a través del hombro y el cinturón de la cintura a través de la entrepierna;
3. Insertar el pestillo en la hebilla del cinturón de seguridad hasta que escuche un "clic", lo que indica que el cinturón de seguridad está bien cerrado.



Desbloqueo

Presionar el botón rojo en la hebilla.



Uso por un Niño

Los cinturones de seguridad de

este modelo están diseñados para adultos. Se recomienda utilizar un sistema de retención infantil que cumpla con las normas de seguridad nacionales para niños menores de 12 años (consulte la sección "Seguridad infantil").

Si el niño es demasiado grande para usar el sistema de retención infantil, siempre debe sentarse en el asiento trasero y usar el cinturón de seguridad.

Uso por Mujer Embarazada

Coloque el cinturón a través de la entrepierna de una manera cómoda.

Coloque el cinturón de hombro a través del pecho y luego al lado del vientre.

PELIGRO

Utilice el cinturón de seguridad correctamente para garantizar la

seguridad de una mujer embarazada y su bebé.

Consulte a un médico para conocer las precauciones antes de usar el cinturón de seguridad.

Uso por personas lesionadas

Seguir las recomendaciones del doctor y usar el cinturón de forma apropiada basado en la situación real.

Cinturón de seguridad delantero

Función de limitación de fuerza

El retractor del cinturón de seguridad delantero tiene una función de limitación de fuerza. Cuando ocurre una colisión frontal de fuerza suficiente en frente del vehículo, y la tensión en la correa del pecho excede el valor establecido, el retractor liberará

una cierta longitud de la correa para reducir la lesión por aplastamiento de la correa en el pecho del ocupante.

Cinturón de seguridad tarsero

El cinturón de seguridad trasero es un cinturón de seguridad de tres puntos. El pestillo de bloqueo está oculto en la ranura del pestillo de bloqueo del cojín del asiento trasero. Cuando esté en uso, saque el pestillo de la cerradura e insértelo.

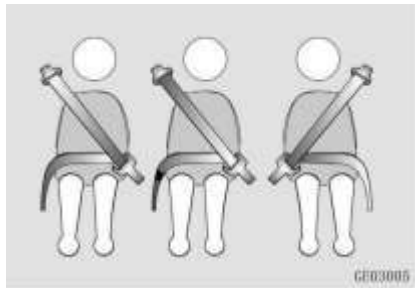

SEGURIDAD DE NIÑOS

Asiento Correcto para Niños

Los niños menores de 12 o 150 cm deben sentarse en los asientos traseros con sistema de retención infantil.

Si el niño es demasiado grande para usar el sistema de retención infantil y tiene más de 3 años, se debe usar el cinturón de seguridad del vehículo como protección.

No deje a un niño solo en el vehículo porque puede:

- Abrir una puerta, poner en peligro a otras personas u otros usuarios de la vía;
- Bajar del vehículo, interfiriendo con el tráfico o lastimándose;
- Operar el vehículo, causando riesgo de accidentes y lesiones.

Además, un vehículo hermético se calienta mucho y puede causar lesiones graves o incluso la muerte al niño si se baja del vehículo. El niño puede sufrir otro tipo de lesiones debido a que otras personas suben al vehículo.



PELIGRO

No dejar a un niño solo en el vehículo.

Está prohibido abrazar o sostener a un bebé en el muslo cuando el vehículo está en marcha.

Está prohibido que un pasajero comparta un cinturón de seguridad con un bebé o que dos o más niños

compartan un cinturón de seguridad.

Revisar el cinturón de seguridad de vez en cuando, ya que el cinturón puede desviarse de la posición correcta cuando el niño se mueva.

Seguro para niños

El seguro para niños en las puertas laterales traseras puede bloquear las puertas laterales traseras por separado. Cuando se aplica, las puertas laterales traseras no se pueden abrir desde el interior y solo se pueden abrir desde el exterior.



Activación: gire el seguro para niños de la puerta trasera a la posición de bloqueo.

Asegúrese de que el seguro para niños funcione normalmente después de su uso.

Desactivación: gire el seguro para niños de la puerta trasera a la posición de desbloqueo.

PELIGRO

El bloqueo de seguridad para niños se activará si hay un niño en el vehículo, de lo contrario, el niño puede abrir la puerta y provocarse lesiones u a otras personas.

Sistema de Retención Infantil

Le recomendamos que utilice un sistema de retención infantil que cumpla con las normas de seguridad nacionales.

Para seleccionar y comprar un

sistema de retención infantil adecuado, se deben tener en cuenta la altura, la edad y el peso del niño.

Instale y utilice el sistema de retención infantil estrictamente de acuerdo con las instrucciones del fabricante.

El niño puede sufrir lesiones graves o incluso la muerte si el sistema de retención infantil se instala y utiliza incorrectamente.



No use un dispositivo de retención infantil orientado hacia atrás en el asiento que está protegido por un

airbag delantera (activo).



PELIGRO

El sistema de retención infantil solo se puede instalar en el asiento exterior de la segunda fila, no en el asiento del pasajero delantero ni en los asientos de la tercera fila ✖ (si equipa).

El respaldo del asiento en la segunda fila debe estar bloqueado antes de la instalación del sistema de retención infantil.

Una vez instalado el sistema de retención infantil, agítelo hacia adelante y hacia atrás, hacia la izquierda y hacia la derecha para

comprobar si está bien fijado. El desplazamiento del sistema de retención infantil no debe exceder 25mm.

Antes de cada uso, asegúrese de que el sistema de retención infantil esté bien fijado.

En cuanto a un sistema de retención infantil sujetado con un cinturón de seguridad de tres puntos, asegúrese de que el cinturón de seguridad pase por el sistema sin torcerse y que el pestillo esté enchufado en la hebilla.

PELIGRO

Está prohibido colocar cojines u otros artículos debajo o detrás del sistema de retención infantil.

Si el sistema de sujeción para niños está expuesto directamente a la luz solar, la temperatura del cinturón de seguridad y del sistema de sujeción para niños puede aumentar y

causar quemaduras al niño. Revise la temperatura de la funda del asiento y la hebilla antes de usar.

Cuando ya no utilice el dispositivo de retención infantil, utilice sus puntos de fijación o el cinturón de seguridad para fijarlo de forma segura o retírelo del vehículo.

Si el sistema de seguridad u otros dispositivos de fijación se dañan en un accidente o se sobrecargan, comuníquese con un distribuidor autorizado por Vehículos CHANGAN para su inspección o reemplazo.

PELIGRO

¡Peligro extremo! ¡No utilice un sistema de retención infantil hacia atrás en un asiento protegido por un airbag delante de él!

- NUNCA use un sistema de retención infantil orientado hacia atrás en un asiento protegido por un

AIRBAG ACTIVO enfrente de él, el NIÑO puede sufrir la MUERTE o LESIONES GRAVES.

- Nunca coloque un sistema de retención infantil en el asiento del pasajero delantero. Si el airbag del pasajero delantero se infla, podría causar lesiones graves o fatales.

PELIGRO

Se debe utilizar un asiento para niños adecuado para la figura y el peso del niño.

El dispositivo de fijación ISOFIX del asiento solo se utiliza para el asiento infantil ISOFIX.

No conecte ningún cinturón de seguridad, asiento para niños que no sea ISOFIX o cualquier otro artículo al dispositivo de fijación ISOFIX.

La posición de fijación y el método de fijación del asiento para niños deben elegirse de acuerdo con el contenido especificado en la Tabla A.1 y A.2

Posición de Etiqueta ISOFIX

ISOFIX es un dispositivo de fijación estándar que se utiliza para instalar el sistema de retención infantil en el asiento de la segunda fila.

Los puntos de fijación para el sistema de retención infantil que cumplen con las especificaciones ISOFIX ya se han instalado en el respaldo del asiento de la segunda fila.

La etiqueta ISOFIX puede ayudarlo a encontrar rápidamente los puntos de fijación del sistema de retención infantil.

SS PLUS

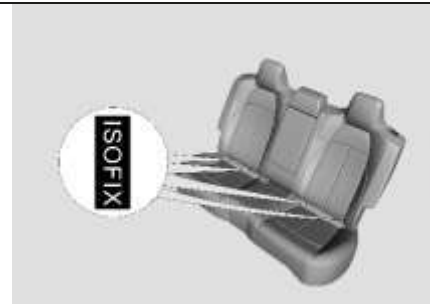

Punto de Fijación ISOFIX Inferior

Los puntos de fijación inferiores se encuentran en la unión entre el cojín y el respaldo del asiento en la segunda fila, fijados al armazón del asiento.



PELIGRO

Está prohibido fijar más de un sistema de retención infantil en un solo punto de fijación, ya que la carga añadida incorrectamente puede provocar la fractura del punto de fijación, lo que puede provocar lesiones graves o incluso la muerte del niño.

ADVERTENCIA

El sistema de retención infantil debe estar completamente fijo en el asiento del vehículo y puede ser necesario levantar o quitar el apoya

cabeza.

Cuando el sistema de retención infantil se fija en el punto de fijación superior con una correa, la correa debe pasar entre los dos conductos del apoyacabeza.

Antes de instalar el sistema de retención infantil, revisar si hay alguna barrera en la zona del punto de fijación ISOFIX.

Los puntos de fijación ISOFIX están diseñados únicamente para soportar la carga generada por un sistema de retención infantil correcto y adecuado. Está prohibido utilizarlos para fijar cinturones de seguridad, cordones u otros objetos o dispositivos adheridos al vehículo.

Aplicabilidad del Sistema de Retención Infantil

Tabla A.1 Aplicabilidad del sistema de retención infantil a diferentes posiciones de sentado

Grupo de peso	Posición sentada (u otras posiciones)			
	Asiento delantero del pasajero	Lado exterior en la segunda fila	Asiento del medio en la segunda fila	Asientos en la tercera fila ✕ (si equipa)
Grupo 0 (menos de 10 kg)	X	U/L	X	X
Grupo 0+ (menos de 13 kg)	X	U/L	X	X
Grupo I (9 kg a 18 kg)	X	U/L	X	X
Grupo II (15 kg a 25 kg)	X	U/L	X	X
Grupo III (22 kg a 36 kg)	X	U/L	X	X

Significado de las letras en la tabla:

U: Se aplica al sistema de retención infantil general aprobado para el grupo de peso;

OUF: Se aplica al sistema general de retención infantil orientado hacia adelante aprobado para el grupo de peso;

L: Se aplica al sistema de retención infantil especial de la lista. Dichos sistemas de sujeción pueden ser especiales, restringidos o semi-generales;

B: Se aplica al sistema de retención infantil integrado aprobado para el grupo de peso;

X: El asiento no se aplica al sistema de retención infantil para el grupo de peso.

Tabla A.2 Adaptabilidad del sistema de retención infantil ISOFIX en diferentes posiciones ISOFIX

Grupo de peso	Categoría de tamaño	Módulo de fijación	Posición ISOFIX en el vehículo			
			Pasajero del asiento delantero	Lado exterior en la segunda fila	Asiento del medio en la segunda fila	Asientos en la tercera fila ※ (si equipa)
Cama portátil	F	ISO/L1	X	IL	X	X
	G	ISO/L2	X	IL	X	X
		(1)	X	X	X	X
Grupo 0 (menos de 10 kg)	E	ISO/R1	X	IL	X	X
		(1)	X	X	X	X
Grupo 0+ (menos de 13 kg)	E	ISO/R1	X	IL	X	X
	D	ISO/R2	X	IL	X	X
	C	ISO/R3	X	IL	X	X
		(1)	X	X	X	X
Grupo I (9 kg a 18 kg)	D	ISO/R2	X	IL	X	X
	C	ISO/R3	X	IL	X	X
	B	ISO/F2	X	X	X	X
	B1	ISO/F2X	X	X	X	X
	A	ISO/F3	X	X	X	X
		(1)	X	X	X	X
Grupo II (15 kg a 25 kg)		(1)	X	X	X	X
Grupo III (22 kg a 36kg)		(1)	X	X	X	X

(1): En cuanto al sistema de retención infantil no marcado (A ~ G) según la categoría de tamaño ISO / XX, el fabricante del vehículo deberá, en función del grupo de peso que aplica, especificar el sistema de retención infantil ISOFIX especial recomendado para cada posición de asiento.

Significado de las letras en la tabla de arriba:

UITA: Se aplica al sistema general de retención infantil ISOFIX orientado hacia adelante aprobado para el grupo de peso;

IL: Se aplica al sistema de retención infantil especial ISOFIX de la lista. Dichos sistemas de sujeción pueden ser especiales, restringidos o semi-generales;

X: La posición ISOFIX no se aplica al sistema de retención infantil ISOFIX del grupo de peso y/o la categoría de tamaño.

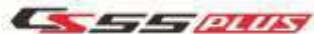

AIRBAG

El airbag es parte del sistema de sujeción suplementario (SRS).

SRS es solo una protección complementaria para el sistema de cinturón de seguridad y no puede reemplazar el cinturón de seguridad. Siempre use y abroche el cinturón de seguridad cuando el vehículo esté en marcha, ajuste la posición del asiento y siéntese en la postura adecuada (consulte la sección "Asiento").

El airbag se despliega y forma un amortiguador entre el ocupante y el revestimiento interior en caso de una colisión severa del vehículo, a fin de reducir las lesiones al ocupante.

ADVERTENCIA

PRECAUCIONES DE SEGURIDAD DEL AIRBAG

SIEMPRE use cinturón de seguridad y sistema de sujeción

para niños, ¡en cada viaje, en todo momento, para todos! Incluso con airbags, puede sufrir lesiones graves o morir en una colisión si se abrocha incorrectamente el cinturón o no usa el cinturón de seguridad cuando se infla el airbag.

NUNCA coloque a un niño en ningún asiento de seguridad para niños o asiento elevado en el asiento del pasajero delantero. Un airbag inflado podría golpear con fuerza al bebé o al niño y causar lesiones graves o fatales.

ABC - Siempre abroche a los niños menores de 12 años en el asiento trasero. Es el lugar más seguro para que viajen niños de cualquier edad. Si un niño de 12 años o más debe estar sentado en el asiento delantero, él o ella debe estar correctamente abrochado y el asiento debe moverse lo más atrás posible.

Todos los ocupantes deben sentarse erguidos con el respaldo en posición vertical, centrado en el

cojín del asiento con el cinturón de seguridad puesto, las piernas cómodamente extendidas y los pies en el piso hasta que el vehículo esté estacionado y el motor apagado. Si un ocupante está fuera de posición durante un accidente, el airbag que se despliega rápidamente puede entrar en contacto con el ocupante con fuerza y causar lesiones graves o fatales.

Usted y sus pasajeros nunca deben sentarse o inclinarse innecesariamente cerca de los airbags o apoyarse contra la puerta o la consola central.

Mueva su asiento lo más atrás posible de los airbags delanteros, mientras mantiene el control del vehículo.

PELIGRO

El airbag está especialmente configurado para este modelo de vehículo. No puede ser reemplazado por otros productos;

de lo contrario, se producirá una falla del sistema.

Después del despliegue del airbag o 10 años después de la operación del vehículo, el SRS debe reemplazarse para garantizar el funcionamiento normal del sistema.

Está prohibido quitar, reacondicionar o dañar el SRS y los componentes relevantes, ya que tal enfoque puede causar fallas en el sistema o mal funcionamiento del SRS, y no se puede lograr la protección esperada para el ocupante. ¡También es posible que se produzca un mal funcionamiento o despliegue accidental en caso de accidente, causando graves víctimas!

En cualquier falla del SRS, comuníquese con un distribuidor autorizado por vehículos CHANGAN para su revisión. ¡No inspeccione ni repare el sistema usted mismo por temor a lesiones

accidentales!

PELIGRO

El icono de airbag se encuentra en todos los lugares donde está instalado el airbag. No coloque ningún objeto en dicha área.

No se permite a ninguna persona, mascota u otro artículo entre el ocupante y el airbag.

No fume mientras conduce (por riesgo de quemaduras en caso de despliegue del airbag).

Los niños de 12 años o menos deben sentarse en los asientos de la segunda fila, con sistemas de retención infantil.

Operación del SRS

El SRS solo funciona cuando el vehículo está encendido (el airbag se despliega si es necesario).

La luz indicadora del SRS debe

estar en estado normal (consulte la sección "Luces e indicadores de ADVERTENCIA").

No existe una conexión positiva entre despliegue del airbag y la extensión del daño a la carrocería del vehículo, y la colisión del vehículo no es la condición previa para el despliegue del airbag. En otras palabras, el airbag puede no desplegarse necesariamente bajo ninguna condición de colisión y se despliega según una serie de factores que incluyen, entre otros, la velocidad del vehículo en la colisión, el ángulo de colisión y la desaceleración total generada durante la colisión del vehículo.

Si el vehículo choca con objetos deformables o móviles (como una barra protectora y un árbol) que pueden absorber la fuerza del impacto, la velocidad de despliegue del airbag es mayor

que cuando el vehículo choca con un objeto sólido e indeformable.

Si el conductor aplica el freno de emergencia en el momento de la colisión, la fuerza del impacto en el momento de la colisión puede ser menor que la fuerza de activación estándar del airbag, por lo que es posible que el airbag no se despliegue.

En caso de una continua colisión del vehículo, el airbag solo se desplegará la primera vez cuando se cumplan las condiciones de despliegue. Si se producen colisiones continuas, es posible que el airbag no se despliegue cuando la fuerza del impacto es relativamente baja en una colisión leve (①), mientras que, en una colisión fuerte siguiente, el airbag puede funcionar cuando la resistencia al impacto alcanza el estándar de despliegue del airbag (②).

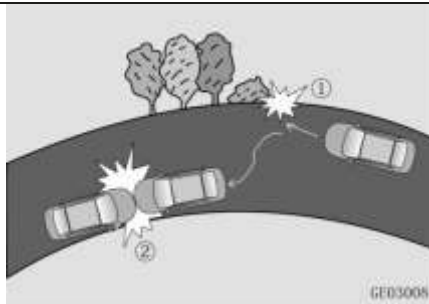

PELIGRO

Asegúrese de que el SRS funcione correctamente. Si la luz indicadora presenta fallas, envíe el vehículo a un distribuidor autorizado por Vehículos CHANGAN para su reparación inmediatamente; de lo contrario, es posible que el airbag no se despliegue en caso de colisión del vehículo, lo que puede provocar un accidente o daños.

Comuníquese de inmediato con un distribuidor autorizado por Vehículos CHANGAN para que inspeccione el controlador del airbag en caso de que el vehículo

funcione en agua o el compartimiento de pasajeros esté empapado de agua, a fin de evitar el mal funcionamiento del airbag, que puede resultar en accidentes y lesiones personales debido a un despliegue accidental o falla de despliegue del airbag.

Funcionamiento del SRS

1. En caso de colisión del vehículo, el sensor detecta que la fuerza del impacto excede un cierto grado y envía una señal al controlador del airbag que determina que se desplegará o no;
2. Después de recibir la señal de despliegue del controlador, el airbag se expande y se despliega, formando un amortiguador entre el ocupante y las molduras.



3. El airbag absorbe la fuerza del impacto y el cinturón de seguridad protege la cabeza y la parte superior del cuerpo del ocupante para reducir las lesiones del ocupante.



4. El airbag se desinfla rápidamente para aliviar el impacto del ocupante.

PELIGRO

El airbag hará un ruido relativamente fuerte y liberará humo cuando se despliegue. Esto sucede cuando se detona el generador de gas, y es normal.

Aunque el humo no es tóxico, puede causar molestias al respirar, por lo tanto, abrir las ventanas inmediatamente para mantener la ventilación y limpiar el polvo

adherido a los ojos y la piel lo antes posible.

Los componentes del SRS estarán bastante calientes después de que se despliegue el airbag. Por lo tanto, no toque el área ni los componentes relacionados. Si entra en contacto con dicho residuo por accidente, enjuague inmediatamente con abundante agua para evitar alergias.

El airbag se infla rápidamente con bastante fuerza, lo que puede causar lesiones, como hematomas, rasguños y fracturas de huesos.

El airbag es un producto desechable y debe reemplazarse por uno nuevo después del despliegue en caso de colisión.

Luz indicadora del SRS

La luz indicadora del SRS está en rojo.



Cuando la fuente de alimentación está encendida, la luz indicadora del SRS estará encendida durante aproximadamente 3s y luego se apagará. En estado de funcionamiento normal, la luz indicadora está apagada.

Componentes del Airbag

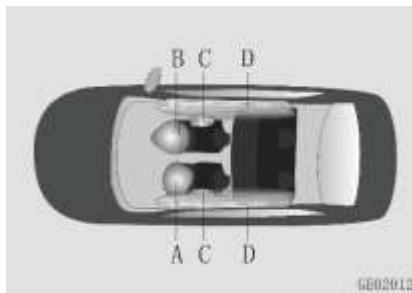

- A: Airbag del conductor
- B: Airbag del acompañante
- C: Airbag lateral ※ (si equipa)
- D: Airbags laterales de cortina ※ (si equipa)

Airbag Delantero

La etiqueta de precaución para el airbag delantero está en los lados delantero y trasero de la visera parasol del pasajero delantero. Lea

atentamente la etiqueta.

Airbag del Conductor

El airbag del conductor está instalado en el volante, con una cubierta que dice "AIRBAG". Se despliega cuando hay una colisión frontal y se cumplen las condiciones de despliegue.



Airbag del Pasajero Delantero

El airbag del pasajero delantero está instalado en el panel de instrumentos encima de la guantera, con la placa de cubierta que dice "AIRBAG". El airbag se despliega cuando hay una colisión

frontal y se cumplen las condiciones de despliegue.



de instrumentos.

No utilice la placa de cubierta del airbag del pasajero delantero como rejilla de almacenamiento.

Mantenga el panel de instrumentos y el parabrisas del lado del pasajero delantero sin cosas. No usar bandas adhesivas o revestimiento para cubrirlos ni instalar un soporte (como el de un equipo de navegación o un teléfono celular) en ellos.

PELIGRO

Está prohibido instalar un sistema de retención infantil orientado hacia atrás en el asiento delantero o tener un niño menor a 150 cm o de 12 sentado en el asiento delantero. El despliegue del airbag provocará lesiones al niño.

Cuando el vehículo está en marcha, el pasajero debe mantener una postura sentada correcta y no debe poner el pie o la pierna en el tablero

Condiciones de Despliegue del Airbag Delantero

Las siguientes son condiciones de prueba de colisión estándar de laboratorio en las que se puede desplegar el airbag delantero. Sin embargo, la posibilidad de que el airbag se despliegue en una colisión real depende de si la desaceleración generada en la colisión cumple con la condición de despliegue.

1. El vehículo choca con un muro de hormigón inamovible e indeformable a una velocidad puntual de más de 30 km/h:

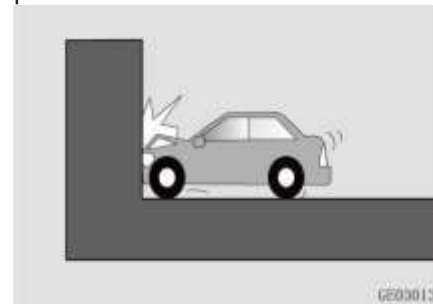

2. El vehículo choca con una columna de hormigón inamovible e indeformable a una velocidad puntual de más de 35 km/h:

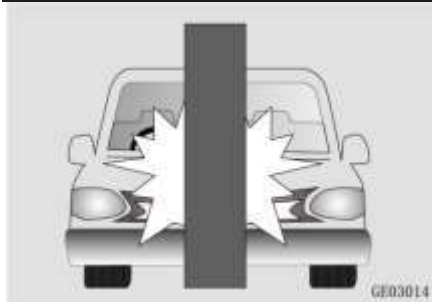

3. El vehículo choca con un muro de hormigón inamovible e indeformable que establece un ángulo de deriva de no más de 30 grados con la dirección vertical a la dirección de marcha del vehículo, a una velocidad puntual de más de 35 km/h:

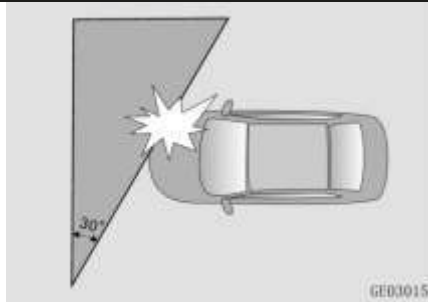

El airbag frontal puede desplegarse en las siguientes condiciones reales de funcionamiento:

1. El vehículo choca con escalones, bordes u obstáculos protuberantes similares:

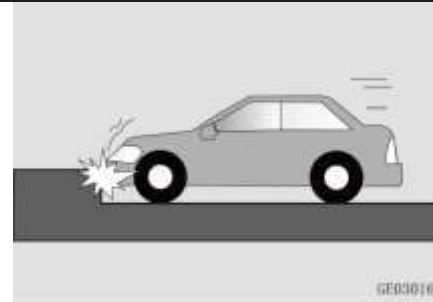

2. El vehículo circula cuesta abajo y golpea la superficie del suelo:



3. El vehículo cae en un pozo profundo o en una zanja profunda, o la parte principal del chasis se ve afectada:

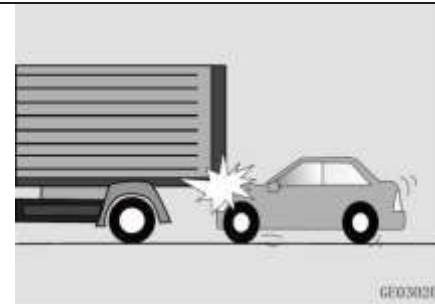
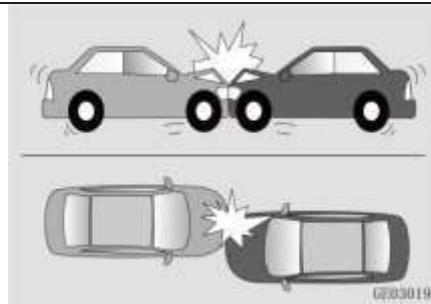

Es posible que el airbag delantero no se despliegue en las siguientes condiciones, incluso si la velocidad del impacto es relativamente alta. Sin embargo, la posibilidad de despliegue depende de si la desaceleración del vehículo generada en la colisión cumple con la condición de despliegue.

1. El vehículo choca con otro vehículo de frente o en una dirección de cierto ángulo:

El impacto impuesto al otro vehículo en la dirección de marcha se reducirá ya que ambos vehículos son flexibles y deformables.

2. El vehículo choca contra la parte trasera o el costado de un camión:

- ① El dispositivo de protección del camión es de baja resistencia y capaz de deformación flexible.
- ② Si la posición de golpe es en el capó del motor u otra área sobre el capó, la fuerza de impacto de la carrocería del vehículo no cumple con el estándar de despliegue del airbag.

3. El vehículo choca contra un árbol o una columna como un árbol:



Es posible que el airbag delantero no se despliegue ya que los objetos impactados pueden caerse o romperse.

4. El vehículo choca contra un muro de hormigón o la barandilla de la autopista:

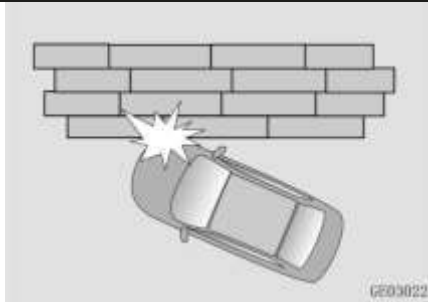

5. El vehículo es impactado por otro vehículo en su parte trasera, y la parte delantera y ambos lados del vehículo no se ven afectados:

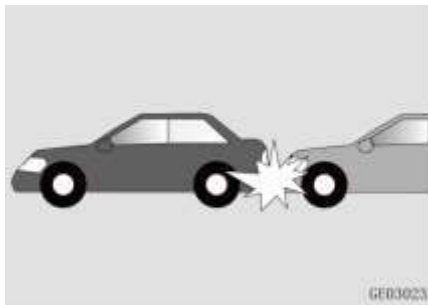

6. El vehículo choca contra otro vehículo en la misma dirección en

la parte trasera, y la parte trasera y ambos lados del vehículo no se ven afectados:

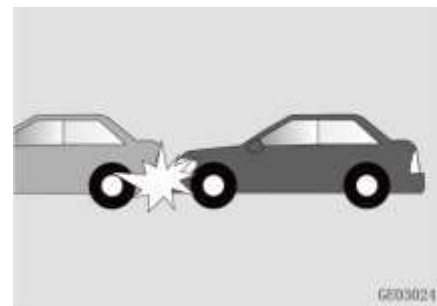

7. El vehículo se vuelca o se da vuelta:



8. El compartimiento del motor o la puerta trasera se golpean en una colisión lateral:



9. El vehículo choca contra objetos flexibles como una valla.

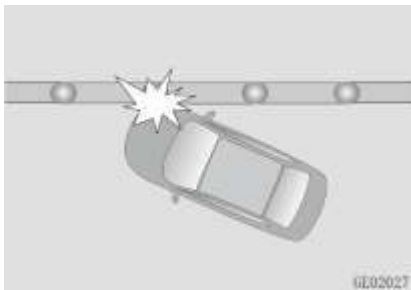

Airbag Lateral ✖ (si equipa)

Hay una etiqueta de precaución del airbag lateral en el umbral de la puerta delantera. Lea atentamente la etiqueta.

El airbag lateral está instalado en el respaldo del asiento, con una etiqueta que dice “**AIRBAG**” en el lateral del soporte. El airbag lateral se despliega en caso de colisión lateral y cuando se cumplen las condiciones de despliegue, formando un amortiguador entre el ocupante y las molduras, proporcionando protección lateral para el pecho del ocupante.



PELIGRO

No utilice una funda protectora para asiento o un cojín blando en los asientos instalados con airbag lateral, ni cambie el material del asiento sin permiso. ¡Puede causar fallas en el despliegue del airbag o causar lesiones en caso de despliegue accidental!

No cuelgue objetos como un abrigo en el respaldo.

Airbag de Cortina Lateral ※ (si equipa)

Los airbags laterales de cortina se instalan dentro de las molduras de los paneles de la pared lateral y el revestimiento del techo. Hay una etiqueta en el pilar B cerca del revestimiento del techo que dice "AIRBAG". Los airbags de cortina se despliegan en caso de colisión lateral y cuando se cumplen las condiciones de despliegue, formando un amortiguador entre el ocupante y la pared lateral para proteger la cabeza del ocupante.



PELIGRO

No está permitido apoyar la cabeza o el cuerpo contra el airbag de cortina / el área de despliegue del airbag de cortina en las ventanas.

No coloque ningún objeto entre el respaldo del asiento y la puerta lateral.

Condiciones de Despliegue del Airbag Lateral

Las siguientes son condiciones de prueba de colisión estándar de laboratorio bajo las cuales se puede desplegar el airbag lateral. La posibilidad de que el airbag se despliegue en una colisión depende de si la desaceleración generada en la colisión cumple con la condición de despliegue.

1. El vehículo es golpeado por otro vehículo con un peso muerto superior a 950 kg, que circula en la dirección vertical a la dirección de circulación del vehículo impactado,

y la velocidad puntual en el momento del choque es superior a 25 km/h:

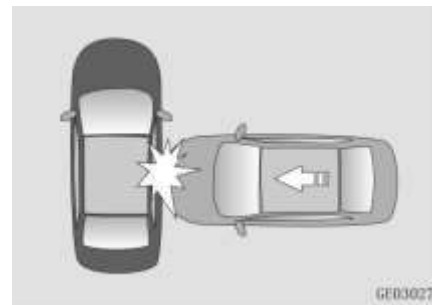

2. El vehículo, en movimiento de traslación lateral, choca contra una columna de hormigón inamovible e indeformable con un diámetro de más de 254 mm, a una velocidad puntual de más de 35 km/h:

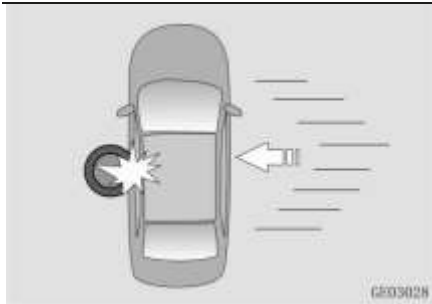

El airbag lateral puede desplegarse en las siguientes condiciones de funcionamiento:

1. El vehículo choca contra escalones, bordes u obstáculos protuberantes similares:

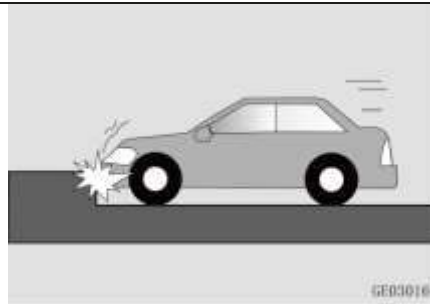

2. El vehículo circula cuesta abajo y golpea la superficie del suelo:



3. El vehículo cae en un pozo profundo o en una zanja profunda,

o la parte principal del chasis se ve afectada:



4. El vehículo choca con escalones.



Es posible que el airbag lateral no

se despliegue en las siguientes condiciones incluso si la velocidad del impacto es relativamente alta. Sin embargo, la posibilidad de despliegue depende de si la desaceleración del vehículo generada en la colisión cumple con la condición de despliegue.

1. El área en la parte delantera del parabrisas delantero o detrás del parabrisas trasero es golpeada por un vehículo que viene de un lado:



2. Cuando el vehículo sufre una colisión lateral y en cierto ángulo:



La velocidad de invasión en el lado del vehículo es relativamente baja.

3. Si el vehículo vuelca o se da vuelta:



4. Cuando el vehículo es golpeado por un objeto ligero en movimiento, como una motocicleta, desde un lado:

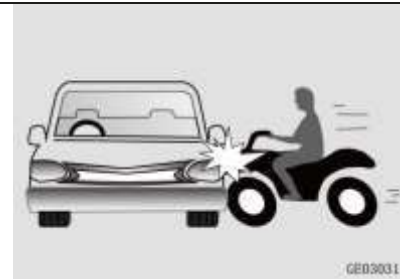

La energía del impacto es relativamente pequeña.

5. Si el costado del vehículo es golpeado por una columna de sección transversal pequeña:



Precauciones de seguridad adicionales

Los pasajeros no deben moverse ni cambiar de asiento mientras el vehículo está en movimiento.

Un pasajero que no use el cinturón de seguridad durante un choque o una parada de emergencia puede ser lanzado contra el interior del vehículo, contra otros ocupantes o ser expulsado del vehículo.

No utilice ningún accesorio en los cinturones de seguridad.

Los dispositivos que afirman mejorar la comodidad de los ocupantes o reposicionan el cinturón de seguridad pueden reducir la protección proporcionada por el cinturón de seguridad y aumentar la posibilidad de lesiones graves en un accidente.

No modifique los asientos delanteros.

La modificación de los asientos delanteros podría interferir con el funcionamiento de los componentes de detección del sistema de sujeción suplementario o los airbags laterales.

No coloque artículos debajo de los asientos delanteros.

La colocación de elementos debajo de los asientos delanteros podría interferir con el funcionamiento de los componentes de detección y los arneses de cableado del sistema de sujeción suplementario.

No provoque impacto en las puertas.

El impacto en las puertas cuando el interruptor de encendido está en la posición ON puede hacer que se inflen los airbags.

Agregar equipo o modificar su

vehículo equipado con airbag

Si modifica su vehículo cambiando el bastidor, el sistema de parachoques, la parte delantera o la chapa lateral o la altura de conducción de su vehículo, puede afectar el funcionamiento del sistema de airbags de su vehículo.

III. CARACTERÍSTICAS CONVENIENTES DE SU VEHÍCULO

LLAVE Y MANDO A DISTANCIA

Función del Mando a Distancia Inalámbrico

Con la función de mando a distancia inalámbrico, todas las puertas, incluida la puerta trasera, se pueden desbloquear o bloquear a una distancia de aproximadamente 10 m del vehículo.

PRECAUCIÓN

No doble la llave ni la use para golpear otros objetos.
No coloque la llave en un entorno con una temperatura excesivamente alta durante mucho tiempo (como en el panel de instrumentos o en el capó del motor bajo luz solar directa).
No permita que llave entre en contacto líquidos; de lo contrario, la

función del sistema puede verse afectada.

No coloque la llave junto con dispositivos que envían o cortan ondas electromagnéticas (como teléfonos celulares, computadoras, sellos de metal).

El mando a distancia no funciona en cualquiera de las siguientes situaciones:

- La fuente de alimentación del vehículo no está en la posición de OFF.
- Se supera el límite de mando a distancia.
- La batería del mando a distancia está baja.
- Las señales están obstruidas por otros vehículos u objetos.
- La temperatura externa es excesivamente baja o alta.
- El mando a distancia está cerca de una fuente de señal de radio (como una estación de radio, equipo militar,

aeropuerto, torre de lanzamiento, etc.).

Si el mando a distancia no funciona, el propietario puede usar la llave mecánica para desbloquear o bloquear las puertas. (Para vehículos con sistema PEPS, arranque el motor según el método de la sección "Sistema PEPS ※ (si está equipado) – Encendido Standby").

PRECAUCIÓN

No cambie la potencia de transmisión sin autorización y no agregue una antena externa ni use otra antena de transmisión sin autorización.

No está permitido aplicar interferencias dañinas en los negocios legales de comunicaciones inalámbricas mientras se usa el mando a distancia; Si hay alguna interferencia, deje de usar el

controlador inmediatamente y tome las medidas necesarias para eliminarla antes de volver a usarlo. No presione ningún botón de la llave casualmente después de salir del vehículo. Si presiona los botones más de 2,000 veces en total mientras está lejos del vehículo, la llave no estará emparejada con el vehículo, si sucede, comuníquese con un distribuidor autorizado por Vehículos CHANGAN para volver a emparejar la llave.

LLAVE

Llave Inteligente



A: Llave inteligente

B: Llave mecánica

La llave mecánica está incrustada en la llave inteligente. Para conocer el método de extracción, consulte "Reemplazar batería de la llave".

Llave Blue-tooth ※ (si equipa)

El teléfono móvil puede controlar el **arranque del vehículo**, desbloquearlo, bloquearlo, abrir la puerta trasera y consultar el estado de la ventana.

Numero de la Llave

El número está grabado en la placa de códigos de barras de los juegos de llaves.



PRECAUCIÓN

Si las llaves se pierden, comuníquese con un distribuidor autorizado por Vehículos CHANGAN para hacer una nueva llave con el número de llave.

Botones de la llave

Desbloqueo

Presione el botón de desbloqueo  para desbloquear todas las puertas del vehículo, y la luz de la señal de giro parpadeará una vez.

Bloqueo

Presione el botón de bloqueo  para bloquear todas las puertas del vehículo y la luz de la señal de giro parpadeará dos veces.

Si alguna de las puertas del vehículo, incluida la puerta trasera, no está correctamente cerrada o la fuente de alimentación no está OFF, las puertas no se pueden bloquear con

el botón de bloqueo.

Desbloqueo a Distancia de Puerta Trasera

Cuando la fuente de alimentación del vehículo esté apagada, presione el botón de desbloqueo de la puerta trasera  dos veces en 3S, y la puerta trasera se desbloqueará

PRECAUCIÓN

Asegúrese de que no haya ninguna persona o barrera alrededor de la puerta trasera antes de usar los botones del mando a distancia para la puerta trasera.

Encendido con Mando a Distancia ※ (si equipa)

Cuando el vehículo está bloqueado y en el estado de activación antirrobo (el indicador antirrobo parpadea), mantenga presionado el botón de inicio del mando a distancia

 durante 2 segundos.

Si el propietario necesita apagar el estado de inicio del mando a distancia, el propietario debe presionar y mantener presionado el botón de inicio  durante aproximadamente 2 s.

Cambio de Modo de Desbloqueo

Presione los botones desbloquear y bloquear al mismo tiempo durante más de 4s. El timbre sonará una vez y se cambiará el modo de desbloqueo. En este momento, presione el botón de desbloqueo y solo se desbloqueará la puerta del conductor. Presione el botón de desbloqueo nuevamente y las otras puertas se desbloquearán.

Presione los botones de desbloqueo y bloquear al mismo

tiempo durante más de 4s, y volverá al modo de desbloqueo de cuatro puertas.

Ubicación del vehículo

Con todas las puertas bloqueadas, presione el botón de bloqueo dos veces consecutivas en 2s para activar la función de localización del vehículo. La bocina sonará dos veces y la luz de la señal de giro parpadeará durante unos 10s para indicar la ubicación del vehículo. Presione el botón de desbloqueo mientras la luz parpadea y las puertas del vehículo se desbloquearán inmediatamente.

Mando a distancia de Sunroof / ventana ※ (si equipa)

Mando a Distancia de Ventana ※ (Si equipa)

Cuando el vehículo está OFF y

todas las puertas están bloqueadas:

1. Mantenga presionado el botón de bloqueo y todas las ventanas comenzarán a cerrarse; suelte el botón y todas las ventanas dejarán de cerrarse inmediatamente;

2. Mantenga presionado el botón desbloquear y todas las ventanas comenzarán a abrirse; suelte el botón y todas las ventanas dejarán de abrirse inmediatamente;

Para ventanas con función anti-pellizco, presione la tecla de bloqueo durante más de 2s (cuando la ventana se mueve, la tecla se puede soltar), la ventana se elevará automáticamente al estado cerrado; presione la tecla de desbloqueo durante más de 2s, la ventana bajara automáticamente al estado completamente abierto.

Mando a Distancia del sunroof* (si equipa)

Cuando el vehículo está apagado,

saca la llave (o la llave inteligente no está en el vehículo), cierra la puerta y el sunroof está abierto, presione el botón de bloqueo durante más de 2s y el sunroof se cerrará automáticamente.

Mando a Distancia de Ventana/Sunroof * (si equipa)

Cuando el vehículo está apagado y todas las puertas están bloqueadas:

Modelo de vehículo con alzavidrio eléctrico y sunroof:

1. Mantenga presionado el botón de bloqueo, el sunroof y todas las ventanas con función anti-pellizco comenzarán a cerrarse; suelte el botón y todas las ventanas se cerrarán automáticamente;

2. Mantenga presionado el botón de desbloquear y todas las ventanas comenzarán a abrirse; suelte el botón y todas las ventanas se abrirán automáticamente.

PRECAUCIÓN

La función de elevación con mando a distancia viene desactivada de fábrica para vehículos con función anti-pellizco solo en el lado del asiento del conductor. Para utilizar esta función, póngase en contacto con un distribuidor autorizado de vehículos Changan para activarla.

Reemplazar batería de llave inteligente



1. Presione la cubierta trasera y luego empújela en la dirección de la flecha para abrirla.

2. Reemplace la batería.

3. Instale la placa de circuito con la batería nuevamente en la caja de la llave y luego instale la tapa trasera de la llave inteligente.

SISTEMA PEPS ※ (SI EQUIPA)

El sistema PEPS tiene las siguientes funciones:

1. Mando a distancia inalámbrico
2. Entrada pasiva sin llave ※ (si equipar)
3. ENGINE START STOP ※ (si equipar)
4. Función de bloqueo de la dirección ※ (si equipar)

PRECAUCIÓN

Los usuarios de cualquier dispositivo médico electrónico (como un marcapasos cardíaco) deben consultar al fabricante del dispositivo para obtener

información sobre el uso del dispositivo bajo la influencia de ondas de radio. Las ondas de radio pueden tener efectos impredecibles sobre el uso de dichos dispositivos médicos.

Condiciones que Afectan la Función del Sistema PEPS

Es posible que el sistema PEPS no funcione en las siguientes situaciones. Si es así, utilice la llave mecánica para desbloquear/bloquear:

- La llave inteligente no está dentro del área de activación.
- Hay torres de televisión, estaciones de energía, estaciones de combustible, estaciones de radio, pantallas grandes, puertos aéreos u otras instalaciones que generan ondas electromagnéticas

fuertes o interferencias cerca del vehículo.

- Hay equipos electrónicos (como teléfonos celulares, computadoras personales y adaptadores de corriente) que emiten ondas de radio cerca.
- La llave inteligente entra en contacto con o está cubierta por un objeto metálico (como una membrana de protección de ventana que contiene contenido o sustancia metálica).
- Hay muchas llaves inteligentes que se operan simultáneamente cerca.
- La batería de la llave inteligente está agotada.

Área de Activación

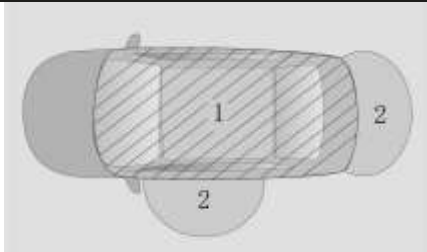

1. Área de activación de ENGINE START STOP- en el compartimento.

Si la llave inteligente está en el panel de instrumentos, en la cubierta, en el piso o en la guantera, es posible que la función de ENGINE START STOP no funcione.

2. Área de activación de PEPS: a una distancia aproximada de 0,8 m del botón PEPS en la manilla de la puerta del conductor o en la puerta trasera;

Si la llave inteligente está demasiado cerca de la manilla de la puerta, la ventana o el centro del parachoques trasero, es posible que no active la función PEPS.

Entrada Pasiva ※ (si equipa)

Solo cuando la llave inteligente está dentro del área de activación se puede habilitar la función.



Desbloqueo con PEPS

Cuando las cuatro puertas estén cerradas, presione el botón keyless en la manilla exterior de la puerta principal y todas las puertas se desbloquearán al mismo tiempo. La señal de giro parpadea una vez.

Bloqueo con PEPS

Cuando las cuatro puertas estén

desbloqueadas, presione el botón keyless en la manilla exterior de la puerta del conductor, todas las puertas se bloquearán simultáneamente y la luz de la señal de giro destellará dos veces.

En las siguientes condiciones, las puertas no se pueden bloquear con el botón PEPS:

- Alguna de las puertas o la puerta trasera no está cerrada.
- La fuente de alimentación no está en la posición de OFF.
- La llave inteligente se deja en el vehículo.
- La llave inteligente se deja a menos de 5 cm de la manilla de la Puerta, directamente en la manilla de la puerta o en el panel metálico de la puerta.

(Consulte la sección de "III. Función del vehículo - Sistema PEPS - Condiciones que afectan la función

del sistema PEPS".)

Apertura de Puerta Trasera con PEPS

Con la puerta trasera bloqueada, si la llave inteligente está dentro del área de activación de la puerta trasera, opere el botón PEPS en el extremo inferior de la puerta trasera para abrir la puerta trasera.



Con las cuatro puertas laterales bloqueadas, si la llave inteligente se deja en la puerta trasera, cierre la puerta trasera y las cuatro

puertas se desbloquearán automáticamente. La bocina sonará como indicación. Si ninguna de las puertas se abre en 30s, las cuatro puertas laterales se bloquearán automáticamente.

ENGINE START STOP ※ (SI EQUIPA)



Cuando la llave inteligente se encuentra en el área de activación de arranque con un botón, presione el interruptor "ENGINE START STOP" para arrancar o detener el

motor o cambiar posición de suministro de energía (ACC-ON-OFF).

Modo ACC / ON: El indicador del interruptor "ENGINE START STOP" es de color ámbar.

Modo OFF: El indicador del interruptor "ENGINE START STOP" se apaga.

Procedimiento de Cambio de Energía (AT)

1. Con el pedal del freno no presionado y la palanca de cambio de velocidades en la posición P, presione el interruptor "START ENGINE STOP" para cambiar el estado de energía en ciclo entre los modos "ACC-ON-OFF":

Si la fuente de alimentación del vehículo permanece en el modo

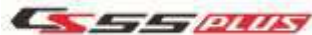

ACC durante aproximadamente 1 hora, volverá automáticamente al modo OFF para evitar que la batería se agote.

2. Si no se presiona el pedal del freno y la palanca de cambios está en una posición diferente a "P", y se presiona el interruptor "ENGINE START STOP", el estado de energía cambia cíclicamente de "ACC-ON".

Encendido Standby

El siguiente procedimiento se puede aplicar para arrancar el motor o cambiar el estado de la fuente de alimentación cuando no se puede detectar la llave inteligente o en caso de batería baja.

Arranque del motor: presione el pedal del freno y coloque la llave inteligente plana en el portavasos de la caja de control central. Cuando la luz indicadora del interruptor de ENGINE START STOP se ponga

verde, presione el interruptor de ENGINE START STOP y el motor arrancará como de costumbre.

Cambiar el modo de suministro de energía: Coloque la llave inteligente plana en el portavasos de la caja de control central, y luego presione el interruptor ENGINE START STOP, el modo de energía se cambiará en orden ACC-ON-OFF.

IMMOBILIZADOR

El vehículo sin sistema keyless está certificado por una llave ordinaria, un controlador de carrocería y una unidad de control del motor.

El vehículo de arranque y entrada keyless adopta un sistema antirrobo de motor avanzado para garantizar la seguridad del vehículo. Todo el sistema incluye: llave inteligente, conjunto de controlador inteligente del cuerpo, unidad de control del motor.

Solo los vehículos certificados con

un sistema antirrobo completo pueden arrancar el motor con normalidad.

Estado de Alerta

El estado de alerta no se puede activar si alguna de las puertas o la puerta trasera no está cerrada.

Para vehículos sin sistema keyless, ingrese el estado de alerta de acuerdo con los siguientes métodos:

1. Estacione el vehículo y detenga el motor.
2. Retire la llave del interruptor de encendido.
3. Asegúrese de que el capó del motor, la puerta trasera y todas las puertas estén bloqueadas.
4. Presione el botón de bloqueo en la llave, todas las puertas se bloquean y las luces direccionales parpadean dos veces.

Active el estado de alerta a través de

los siguientes métodos para un vehículo con sistema PEPS:

1. Estacione el vehículo y apague el motor, y opere el interruptor de ENGINE START STOP para cambiar la fuente de alimentación del vehículo a OFF. Luego, el indicador del interruptor ENGINE START STOP se apaga;

2. Saque la llave del vehículo;

3. Asegúrese de que el capó del motor, la puerta trasera y todas las puertas del vehículo estén cerradas;

4. Opere el botón PEPS en la manilla externa de la puerta para completar el bloqueo, o presione el botón de bloqueo del mando a distancia para bloquear; luego, la luz de la señal de giro parpadea dos veces.

Una vez realizados los pasos anteriores, el indicador del

inmovilizador  del instrumento se encenderá y parpadeará aproximadamente una vez después de un período de tiempo; entonces el inmovilizador del motor se activa con éxito y el vehículo está en estado de alerta

Salir del Estado de Alerta

Para vehículos sin sistema keyless, presionar el botón de desbloqueo para abrir la puerta puede eliminar el estado de alerta. Una vez eliminado el estado de alerta, el indicador antirrobo del instrumento se apaga.

Para vehículos con sistema keyless, presione el botón de desbloqueo o el botón keyless en la manilla de la puerta del conductor para abrir la puerta y liberar el estado de alerta. Cambie la fuente de alimentación al estado ON, la autenticación del inmovilizador del motor es exitosa y el indicador del inmovilizador en el

instrumento se apagará.

Con el estado de alerta liberado, si alguna de las puertas laterales o la puerta trasera está abierta, o la llave de encendido no se enciende en 30s, las puertas se bloquearán automáticamente y el inmovilizador entrará nuevamente en estado de alerta.

Estado de Alerta

El estado de advertencia se activará si ocurre alguna de las siguientes situaciones bajo el estado de alerta:

1. Cualquiera de las puertas del vehículo se abre sin usar el botón PEPS o la llave con mando a distancia (incluida la apertura de una puerta con la llave mecánica en el estado de alerta);

2. La puerta trasera se abre

ilegalmente;

3. La fuente de alimentación del vehículo está conmutada.

En estado de advertencia, el indicador del inmovilizador en el panel de instrumentos parpadea rápidamente, la bocina suena y la luz de la señal de giro sigue parpadeando.

PRECAUCIÓN

Inicie el sistema inmovilizador cuando no haya ningún pasajero en el vehículo para evitar que el sistema entre en estado de alarma cuando el pasajero se vaya.

El motor no funciona correctamente durante el estado de alarma, no arranque el motor.

Salir del Estado de Advertencia

Desbloquee la puerta con el botón keyless / mando a distancia / llave Bluetooth del teléfono móvil para

liberar el estado de advertencia. La luz indicadora del inmovilizador del instrumento está apagada, suena el zumbador del instrumento y la señal de giro parpadea 4 veces.

Cuando se libera el estado de advertencia, el indicador del inmovilizador en el panel de instrumentos se apaga, el zumbador emite un pitido y la luz de la señal de giro parpadea 4 veces.

ADVERTENCIA

No vuelva a instalar ni añada otros sistemas antirrobo en el vehículo, ya que podría dañar la unidad de control central del vehículo y afectar a otros dispositivos eléctricos.

El propietario asumirá todas las responsabilidades por las pérdidas causadas por el reacondicionamiento o la adición de otros sistemas eléctricos sin autorización, y cualquier daño causado por ello no estará

cubierto por la garantía.

SEGURO DE LA PUERTA

Operación Exterior del Seguro de la Puerta



Desbloquear: Deslice la tapa trasera de la llave → saque la llave mecánica → tire hacia arriba de la manilla exterior e inserte la llave mecánica de manera oblicua → gire la llave mecánica en sentido antihorario → saque la llave mecánica y suelte la manilla exterior → abra la puerta normalmente.

Bloqueo: abra la puerta, deslice la

cubierta trasera de la llave → saque la llave mecánica → tire hacia arriba de la manilla → inserte la llave → gire la llave en el sentido de las agujas del reloj → cierre la puerta → gire la llave en el sentido de las agujas del reloj nuevamente, saque la llave y suelte el mango después

PRECAUCIÓN

En un ambiente frío y húmedo, la cerradura de la puerta y el dispositivo mecánico de la puerta se congelarán, y el nivel de comodidad al operar las puertas del vehículo se reducirá ligeramente.

ADVERTENCIA

No deje la llave de repuesto en el vehículo.

Siempre lleve la llave cuando deje

el vehículo desatendido, cierre todas las ventanas y bloquee todas las puertas

Operación Interior del Seguro de la Puerta

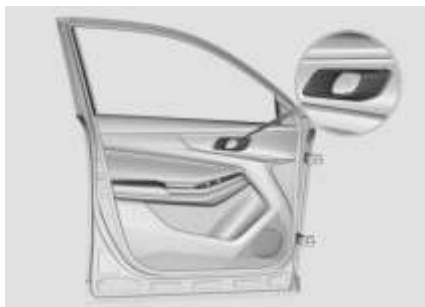

Desbloqueo: cuando la puerta esté bloqueada, tire de la manilla interior para desbloquear y abra la puerta por segunda vez.

Bloqueo: cuando el vehículo está encendido, se puede operar el interruptor de cierre centralizado de

la puerta; cuando el vehículo esté apagado, inserte la llave en la cerradura de la puerta y gírela en el sentido de las agujas del reloj para bloquear la puerta delantera (excepto el conductor).

Cuando las puertas estén cerradas, presione el botón de cierre centralizado de la puerta principal a la posición de desbloqueo / bloqueo para desbloquear / bloquear todas las puertas.

Anti-desbloqueo de la puerta del conductor

Después de abrir la puerta del conductor, coloque el botón de la cerradura de la puerta en el estado bloqueado, y el botón de la cerradura volverá automáticamente al estado desbloqueado cuando la puerta esté cerrada.

Interruptor de Cierre Centralizado



Presione el interruptor de cierre centralizado (artículo 1), y luego se bloquearán todas las puertas;

Presione el interruptor de cierre centralizado (elemento 2), y luego todas las puertas se desbloquearán.

PRECAUCIÓN

El interruptor del cierre centralizado solo funciona cuando todas las puertas están cerradas.

PELIGRO

- Las puertas del vehículo se bloquearán cuando el vehículo esté en marcha, para evitar que se abran accidentalmente.
- Revise si hay vehículos o peatones cerca de la puerta antes de abrir la puerta.

Desbloqueo en una Colisión

Cuando la fuente de alimentación del vehículo está encendida, todas las puertas del vehículo se desbloquearán automáticamente (bajo la condición de que la función de bloqueo de la batería y la puerta sea correcta) si se detecta una colisión.

PRECAUCIÓN

Al desbloquear / bloquear de forma continua y rápida durante más de 10 veces en 10s, se activará la

función de protección contra sobrecalentamiento del motor del vehículo, se prohibirá la acción de bloqueo de la puerta, y volverá a la normalidad después de 1 minuto. En caso de conflicto con la función de desbloqueo en colisión, la función de desbloqueo en colisión tiene prioridad.

Bloqueo Automático Sensible a la Velocidad

Todas las puertas se bloquearán automáticamente cuando la velocidad del vehículo sea superior a 20 km/h.

PRECAUCIÓN

La función de bloqueo automático sensible a la velocidad está desactivada de fábrica. Para activarla, comuníquese con un distribuidor autorizado de Changan.

ALZAVIDRIOS ELÉCTRICOS

Las ventanas se pueden operar cuando la fuente de alimentación está en la posición ON o dentro de 1 minuto después de que la fuente de alimentación se cambia a la posición ACC/ON desde la posición ON.

En cada puerta hay un interruptor de alzavidrio eléctrico para controlar. En la puerta del conductor, hay un interruptor de bloqueo de la ventana y un interruptor que controla las ventanas de los pasajeros.



- 1- Interruptor del alzavidrio eléctrico delantero izquierdo;
- 2- Interruptor del alzavidrio eléctrico trasero izquierdo;
- 3- Interruptor del alzavidrio eléctrico trasero derecho;
- 4- Interruptor del alzavidrio eléctrico delantero derecho;
- 5- Interruptor de bloqueo del alzavidrio eléctrico;

Interruptor de Bloqueo de Ventanas

Presione el interruptor para evitar que los pasajeros controlen las ventanas.

Presione el interruptor nuevamente para liberar el bloqueo de la ventana.

Abrir y Cerrar las Ventanas

Abierto: presione el interruptor hacia abajo;

Cerrar: levante el interruptor.

PRECAUCIÓN

En un ambiente frío y húmedo, es posible que los alzavidrios eléctricos no funcionen normalmente debido a la congelación.

Para prolongar la vida útil del

fusible y evitar daños en el sistema de alavidrios eléctricos, no regule dos o más ventanas al mismo tiempo.

No intente abrir y cerrar la misma ventana al mismo tiempo o la ventana dejará de funcionar.

Abrir/Cerrar con un Botón ※ (si equipa)



El interruptor del regulador de ventana de un botón tiene cinco posiciones para acciones desde

abajo hacia arriba, a saber:

1. Descenso con un botón
2. Descenso manual
3. Posición intermedia
4. Ascenso manual
5. Ascenso con un botón

Para abrir o cerrar la ventana, presione hacia abajo o tire hacia arriba el extremo frontal del interruptor correspondiente a la posición de detención.

PRECAUCIÓN

Durante el movimiento ascendente / descendente con un botón de la ventana, opere el interruptor en la dirección opuesta y la ventana dejará de moverse inmediatamente.

Función Anti-pellisco ※ (si equipa)

La ventana tiene función anti-pellisco para operación de descenso/ascenso con un botón. Si el vidrio encuentra una resistencia cuando está ascendiendo, se detendrá y descenderá una cierta distancia automáticamente. La función anti-pellisco del área de activación está 4 ~ 200 mm por debajo del marco de la ventana.

ADVERTENCIA

The anti-pinch function may be disabled due to improper window closing operation, resulting in risk of personal injury.

Función de Restricción Anti-pellizco:

Si la función anti-pellizco se activa continuamente dos veces en la misma posición en 10 segundos, la función se desactivará. Si es así, solo está disponible el ascenso o descenso manual para la regulación de la ventana. La función se restablece después de 10s.

PRECAUCIÓN

La función anti-pellizco se desactivará temporalmente si se detecta algún obstáculo en dos operaciones continuas de cierre de la ventana. En tal caso, asegúrese de eliminar el obstáculo antes de la

próxima operación de cierre de la ventana.

Las siguientes condiciones pueden implicar el reinicio de la función anti-pellizco:

1. La función anti-pellizco se ha activado 3 veces seguidas en la misma posición y no se ha podido restaurar;
2. La fuente de alimentación de la batería está desconectada o el voltaje de la fuente de alimentación es inferior a 6 V;
3. El marco de la ventana está severamente deformado debido a acción exógena y el vidrio de la ventana ya está fuera del área anti-pellizco;
4. La probabilidad de una falsa reversa es superior al 5%.

Reinicialización de la Función

Anti-pellizco

1. Levante el interruptor hasta que la ventana esté completamente cerrada;
2. Suelte el interruptor;
3. Vuelva a levantar el interruptor durante más de 1s y repítalo una vez;
4. Presione el interruptor hasta que la ventana esté completamente abierta;
5. Levante el interruptor hasta que la ventana esté completamente cerrada;

Si el vidrio de la ventana no puede ascender o descender automáticamente, repita los procedimientos anteriores para configurarlo o comuníquese con un distribuidor autorizado de Changan.

PELIGRO

El riesgo de pellizco aún existe a pesar de la protección anti-pellizco. Asegúrese de que el área de movimiento del vidrio no esté obstaculizada. La función anti-pellizco no funciona contra los siguientes objetos y condiciones:

- Objeto flexible, ligero y delgado, como un dedo meñique.
- Un espacio libre de 4 mm.
- Operación ascendente manual justo después de un movimiento automático opuesto.

La función anti-pellizco no brinda protección en tales condiciones. Para cerrar las ventanas, asegúrese de que ninguna parte del cuerpo esté dentro del área de movimiento del vidrio.

Sensor de lluvia que cierra las ventanas del vehículo ✖ (si equipa)

Para modelos con sensor de luz ambiental de lluvia, en entorno

lluvioso, cuando el propietario olvida cerrar la ventana, la ventana se cierra automáticamente y, al mismo tiempo, la aplicación del teléfono móvil del propietario presionará "Lluvia detectada, la ventana se ha cerrado para ti "o" Se detectó lluvia, ve y cierra las ventanas del vehículo".

ESPEJO RETROVISOR**Espejo Retrovisor Exterior**

El espejo retrovisor exterior es un espejo convexo que proporciona una vista más amplia.

Ajuste el espejo retrovisor exterior antes de conducir para ver exactamente los lados del vehículo.

El espejo retrovisor exterior se puede ajustar cuando la fuente de alimentación está en la posición ACC/ON.

PELIGRO

El objeto en el espejo retrovisor exterior parece más cercano de lo

que realmente está. No evalúe la distancia al vehículo que va detrás en función de la imagen en el espejo. Siempre confirme la distancia real al vehículo que viene detrás observando el vehículo que va detrás; de lo contrario, será más probable un accidente.

No opere el espejo retrovisor exterior cuando el vehículo esté en marcha; de lo contrario, el vehículo puede perder el control y provocar accidentes o incluso víctimas.

Ajuste del Espejo Retrovisor Exterior

1. Seleccionar espejo retrovisor: Gire la perilla del interruptor principal para cambiar el espejo retrovisor exterior izquierdo (L) / derecho (R).

2. Ajuste la dirección: Presione el interruptor de control (2) en la dirección de la flecha.

PRECAUCIÓN

Si el espejo retrovisor exterior está congelado, no ajuste ni raye la superficie del espejo violentamente.

Detenga el ajuste cuando el espejo retrovisor exterior alcance el ángulo máximo posible, para evitar daños al motor.

No ajuste el retrovisor exterior eléctrico a la fuerza con la mano; de lo contrario, los componentes del espejo pueden resultar dañados.

Ajuste Manual

Presione los bordes del vidrio del

espejo retrovisor exterior en caso de fallas, por ejemplo, falla eléctrica.

Plegado manual del espejo retrovisor exterior ✖ (si equipa)



El espejo retrovisor debe doblarse hacia adelante y atrás con la mano.

Plegado eléctrico del espejo retrovisor exterior ✖ (si equipa)

Presione el botón de plegado del espejo retrovisor exterior ③  del espejo retrovisor exterior, el espejo retrovisor exterior se plegará o

desplegará automáticamente

ADVERTENCIA

Si el vehículo no está equipado con plegado eléctrico, no gire la perilla hacia atrás para evitar dañar el interruptor de ajuste.

PRECAUCIÓN

No use sus manos para romper el espejo retrovisor durante el proceso de plegado eléctrico, para no causar que el espejo retrovisor no pueda reiniciarse o aflojarse, o incluso dañar los componentes. Si no se puede restablecer o aflojar, intente iniciar la función de plegado eléctrico para recuperar.

PELIGRO

No conduzca sin desplegar el espejo retrovisor.

Plegado automático del espejo retrovisor exterior ✖ (si equipa)

Cuando la fuente de alimentación del vehículo está OFF, el vehículo se bloquea con mando a distancia o keyless, y el espejo retrovisor exterior se pliega automáticamente al mismo tiempo; cuando el vehículo se desbloquea con mando a distancia o keyless, el espejo retrovisor exterior se desplegará automáticamente al mismo tiempo.

Defroster del espejo retrovisor exterior ✖ (si equipa)

Cuando la fuente de alimentación del vehículo esté en la posición de ON, presione el botón de defroster trasero  (consulte la sección "III. Función del vehículo - Sistema de aire acondicionado"), y el espejo retrovisor exterior se calentará automáticamente

PELIGRO

Una vez activada la función de

defroster, no lo toque porque el espejo retrovisor exterior se calentará.

Asistencia de Carril del Espejo Retrovisor ✖ (si equipa)

Al conducir, especialmente cuando el vehículo está doblando o cambiando de carril, hay luces indicadoras en los espejos exteriores (consulte Función de asistencia de carril).

Espejo Retrovisor Interior

Antes de conducir, ajuste el espejo retrovisor interior para obtener el máximo campo de visión trasera. No coloque objetos que interfieran con la vista trasera en el asiento trasero o en el área de carga.

Tire de la manilla debajo del espejo retrovisor interior en la dirección que se muestra en la figura, para reducir el deslumbramiento

durante la conducción nocturna.

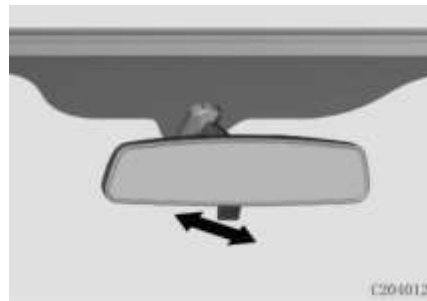

SUNROOF ✖ (SI EQUIPA)

Con la fuente de alimentación del vehículo en la posición ON o cambiar a ACC/OFF desde la posición ON en 1 minuto, el sunroof se puede ajustar.

PELIGRO

Existe el riesgo de lesiones, si una parte del cuerpo muy cerca del sunroof y se pellizca cuando se cierra el sunroof.

Aléjese del área en movimiento del sunroof cuando el sunroof se esté

cerrando.

Si un niño opera el sunroof puede quedar atrapado. Por lo tanto, nunca deje a un niño solo en el vehículo, ya que existe el riesgo de lesiones.

Hay dos formas de abrir el sunroof: deslizándolo de adelante hacia atrás o levantándolo de la parte trasera.

Cuando el sunroof se abre deslizándose, la fluctuación de presión en el vehículo puede producir ruido. Estos ruidos se pueden reducir o eliminar cambiando ligeramente la posición del sunroof o abriendo ligeramente la ventana.

PRECAUCIÓN

El sunroof solo se abre cuando no hay hielo, nieve u otros artículos diversos; de lo contrario, puede haber una falla.

El parasol del sunroof está

diseñada para deslizarse junto con el. Cuando se abre el vidrio del sunroof, la visera se abrirá en primer lugar.

No presione el botón de control del sunroof durante mucho tiempo, de lo contrario, el sunroof podría inicializarse o su motor y las partes del sistema podrían dañarse.

Durante el lavado del vehículo, asegúrese de que el sunroof esté cerrado en su lugar, no use un gigante hidráulico para enjuagar la tira de sellado del vidrio del sunroof o para enjuagar alrededor.

Realice un mantenimiento regular del sunroof (cada 3 meses). Limpie oportunamente el polvo y otras suciedades si las hubiera en la superficie de la tira de sellado del vidrio del sunroof y en el riel guía.

Sunroof ordinario ※ (si equip)

Manual: presione el botón de control del sunroof durante un breve período de tiempo y se moverá paso a paso.

Automático: presione el botón de control del sunroof durante mucho tiempo y funcionará automáticamente.

Durante el funcionamiento automático del sunroof, el propietario puede presionar cualquier botón del sunroof para detener el movimiento del vidrio.

PRECAUCIÓN

La visera del sunroof ordinario está diseñada para deslizarse junto con el sunroof. No cierre la visera cuando el sunroof se esté deslizando y abriendo.

No presione el botón de control del sunroof por demasiado tiempo, de lo contrario, el sunroof se inicializará o el motor y los componentes del sistema se dañarán.



Deslizamiento del Sunroof

Sunroof slides backward to open:

Presionar “”;

Sunroof slides forward to close:

Presionar “”.

Cuando el sunroof se abre, la visera del sunroof se abrirá

automáticamente con el vidrio del sunroof; después de cerrar el sunroof, la visera se puede apagar o sunroof encender manualmente.

.Inclinación del Sunroof

Sunroof tilts to open: Sunroof slides forward, press “”;

Sunroof tilts to close: Sunroof slides backward, press “”.

Inicialización del Sunroof

La interrupción de la batería o la batería baja pueden causar una anomalía en la lógica de funcionamiento del sunroof, y es posible que el sunroof no funcione correctamente si es así. Con la batería funcionando correctamente y la fuente de alimentación del vehículo en la posición ON, ejecute la inicialización con los siguientes pasos:

1. Presione el botón  y manténgalo presionado hasta que el sunroof se eleve al máximo y luego suéltelo;

2. Presione el botón “” y manténgalo presionado durante 3 segundos hasta que el sunroof salte hacia arriba y hacia abajo una vez, continúe funcionando durante un ciclo de apertura y cierre, y suelte el botón después de detener el movimiento para completar la inicialización.

Sunroof Panorámico ✳ (si equipa)

El sunroof panorámico solo tiene modo de función automático. En el proceso de operación automática del sunroof, el movimiento puede detenerse moviéndose hacia adelante o hacia atrás o presionando el botón del sunroof.

1. Marcha I: mueva hacia atrás a la marcha I, y el vidrio o el parasol se abrirán; mueva hacia adelante a la marcha I y el vidrio o la visera se cerrarán;

2. Marcha II: mueva hacia atrás a la posición de marcha II, y el vidrio y el parasol se abrirán al mismo tiempo; mueva a la marcha II y el vidrio y la sombrilla se cerrarán al mismo tiempo.

PRECAUCIÓN

No utilice el sunroof panorámico durante mucho tiempo. El motor del sunroof panorámico tiene función de protección térmica. Si el motor funciona continuamente más allá de la temperatura de protección, dejará de funcionar y se reanudará después de enfriarse a una temperatura segura.

Deslizamiento del Sunroof



Deslizamiento del Sunroof

Deslice para abrir el sunroof: cuando el parasol esté completamente abierto, presione el botón " " hacia atrás para cambiar la marcha I o marcha II.

Quando el parasol no esté completamente abierto, mueva el

botón " " hacia atrás a la marcha II, y el vidrio del sunroof y el parasol se abrirán al mismo tiempo.



Deslice para abrir el sunroof: mueva el botón " " hacia atrás a la marcha I.

Deslice para cerrar el sunroof: mueva el botón " " hacia adelante hasta la marcha I.

Cierre el parasol: cuando el sunroof esté cerrado, mueva el botón " " hacia adelante hasta la posición de la marcha I o la marcha II; Cuando el vidrio del sunroof no esté completamente cerrado, mueva el botón " " a la marcha II, el vidrio del sunroof y la visera se cerrarán al mismo tiempo.

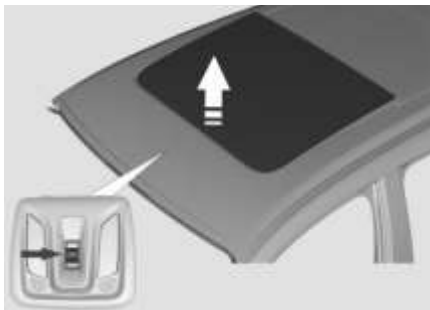
Inclinación Sunroof



Presione el botón "  " hacia arriba para hacer que el sunroof se incline hacia arriba; Luego, presione el botón "  " hacia la marcha I y el sunroof se cerrará.

Sunroof se Cierra con Sensor de Lluvia

Para el vehículo con sensor de luz ambiental de lluvia, si el sunroof está abierto, cuando el sensor de lluvia detecta lluvia, el sunroof se cerrará automáticamente.

PRECAUCIÓN

El sensor de lluvia se encuentra en la parte superior del parabrisas delantero, no bloquear.

Si la suciedad contamina la superficie del sensor de luz ambiental de lluvia, provocará la continua falsa activación del limpiaparabrisas. Si la suciedad persiste durante mucho tiempo, se reducirá la sensibilidad de respuesta del sistema automático de iluminación y lluvia. Los residuos de sal, insectos y manchas de agua causarán la contaminación de la superficie del sensor. Cuando el parabrisas delantero está dañado y necesita ser reemplazado, el sensor también necesita ser reemplazado.

Inicialización de Sunroof Panorámico

Cuando la batería está apagada o baja, es posible que la función lógica del sunroof sea anormal y no

funcione normalmente. Cuando la batería funciona normalmente y la fuente de alimentación del vehículo está en marcha, inicialícela de acuerdo con los siguientes pasos:

1. presione y mantenga presionado

el botón "  " hacia adelante y mantenga presionado el botón cuando el sunroof panorámico vibra y se acompaña de un movimiento mecánico;

2. El vidrio panorámico del sunroof y la sombrilla se abrirán automáticamente por completo;

3. Presione y mantenga presionado el botón, luego el vidrio del sunroof panorámico se moverá a la posición cerrada automáticamente y la persiana se moverá a la posición cerrada automáticamente;

4. cuando el vidrio del sunroof y la visera están funcionando en la posición completamente cerrada, la inicialización se completa

PRECAUCIÓN

Asegúrese de que el vidrio del sunroof y la visera estén completamente cerradas antes de la inicialización.

Sunroof con mando a distancia ✖ (si equipa)

PRECAUCIÓN

Después de conducir o pasar la noche en un área fría y helada en invierno, el sunroof debe abrirse después de descongelarse. No lo opere por la fuerza.

Cuando conduzca por carreteras con baches o montañas escarpadas, no deslice el sunroof por completo durante mucho tiempo.

No abra el sunroof si la velocidad del vehículo supere los 120 km/h.

Función Anti-pelizco

A una temperatura entre -20°C y 80°C , el sunroof se detendrá y moverá en la dirección opuesta cuando encuentre una resistencia durante el cierre.

La función anti-pelizco del sunroof solo se puede activar para el movimiento automático del vidrio del sunroof.

PELIGRO

Para proteger la seguridad de los pasajeros, no extienda la cabeza, las manos, etc. fuera del sunroof para evitar lesiones.

Si hay pequeños obstáculos en el riel guía del sunroof, puede activar la función anti-pelizco durante el funcionamiento del sunroof, de modo que no se pueda cerrar. Asegúrese que no haya obstáculos durante el cierre del sunroof.

PELIGRO

Aunque existe el riesgo de lesiones por pelizco debido a la protección anti-pelizco, debe tener en cuenta que el área de cierre del sunroof no está obstruida. La función anti-pelizco no funciona en las siguientes condiciones:

Toca objetos suaves, ligeros y delicados, como dedos meñiques.

Solo queda un espacio de 4 mm.

Cuando el sunroof se vuelve a cerrar de inmediato manualmente después del movimiento de retroceso automático. Esto significa que la función anti-pelizco no puede desempeñar un papel protector en este tipo de situación. Al cerrar, asegúrese de que ninguna parte del cuerpo esté en el área cerrada.

PUERTA TRASERA

Desbloquear Desbloqueo de la puerta trasera



La puerta trasera se puede desbloquear accionando el botón de apertura de la puerta trasera en el parachoques trasero dentro de los 30 segundos posteriores a la apertura del vehículo. En este momento, levante la puerta trasera. Cuando la puerta trasera alcance la posición de equilibrio, se abrirá automáticamente y la luz del portamaletas estará encendida.

Cerrar Puerta del Portamaletas

Tire la puerta del portamaletas hacia abajo hasta el punto de equilibrio y luego presione la puerta con fuerza para cerrarla y bloquearla.

PELIGRO

- Para cerrar la puerta trasera, presiónela hacia abajo desde el exterior. No use la manilla auxiliar para cerrar la puerta trasera directamente para evitar pellizcos.
- Los niños no pueden operar el interruptor de la puerta trasera porque existe el riesgo de pellizcarse.
- La puerta trasera se puede usar solo cuando está completamente abierta. El uso de la puerta trasera semiabierta puede causar lesiones si la puerta se cae.

Desbloqueo de Emergencia de la Puerta Trasera

Abra la puerta trasera desde el interior cuando la puerta trasera esté bloqueada y el interruptor de desbloqueo haya fallado.

Después de dejar el asiento trasero, busque la placa de la cubierta en la posición que se muestra en la figura y retírela. Después de quitar la placa de la cubierta, busque la perilla en el cuerpo de la cerradura de la puerta trasera, use un destornillador plano o herramientas similares para girar la perilla en sentido antihorario hasta la posición límite y empuje hacia arriba para desbloquear la puerta.

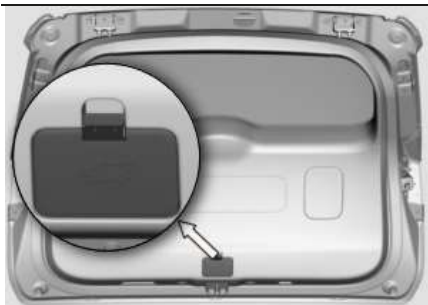

PRECAUCIÓN

Si la puerta trasera tiene una falla cuando se requiere desbloqueo de emergencia, envíe el vehículo a un

distribuidor autorizado por vehículos CHANGAN para inspección.

Puerta Trasera Eléctrica ✖ (si equipa)

Abrir Puerta Trasera Eléctrica

Si se abre, el panel de instrumentos mostrará que la puerta trasera está abierta, la luz del portamaletas estará encendida, la luz de advertencia con doble parpadeo se ilumina una vez y suena una alarma hasta que la puerta trasera se abre a la posición máxima.

PRECAUCIÓN

Cuando la puerta trasera esté abierta, gírela hacia atrás y luego hacia arriba. Tenga cuidado de abrir con suficiente espacio para la puerta trasera, de lo contrario causará lesiones.

Interruptor de la Manija de la

Puerta Trasera

- Presione el interruptor de botón de la puerta trasera para abrir la puerta trasera eléctrica automáticamente.



- Durante el proceso de apertura de la puerta trasera eléctrica, presione el interruptor de la manilla de la puerta trasera o el interruptor interior de la puerta trasera nuevamente, y se elevará;
- Después de elevarse, presione el interruptor fuera de la puerta

trasera o el interruptor interior de la puerta trasera nuevamente, y la puerta trasera eléctrica se cerrará en reversa.

- Cuando el vehículo está en estado de bloqueo, el mando a distancia debe estar en el área de activación de la puerta trasera (es decir, dentro de 0,8 m de la puerta trasera) para abrir la puerta trasera eléctrica a través del interruptor de la manilla de la puerta trasera.
- Cuando la fuente de alimentación está en la marcha ON, solo cuando la marcha de la transmisión es la marcha N y el freno de mano está activado o la transmisión está en la marcha P, la puerta trasera eléctrica se puede abrir a través del interruptor de botón externo.

Interruptor de la Puerta Trasera en el Lado del Conductor

- Mantenga presionado (aprox. 2 segundos) el interruptor de la puerta trasera del lado del

conductor en el vehículo, y la puerta trasera eléctrica se abrirá automáticamente.



- Durante el proceso de apertura de la puerta trasera eléctrica, presione nuevamente el interruptor de la puerta trasera del lado del conductor y la puerta trasera eléctrica se elevará; después de elevarse, presione el interruptor de la puerta trasera del conductor nuevamente y la puerta trasera eléctrica continuará abriéndose.
- Cuando la fuente de alimentación está en ON, solo cuando la transmisión está en la posición N y

el freno de mano está activado o la transmisión está en la posición P, la puerta trasera eléctrica se puede abrir a través del interruptor de la puerta trasera del conductor.

Mando a Distancia para Abrir la Puerta Trasera Eléctrica

Presione el botón de desbloqueo de la puerta trasera  de la llave dos veces rápidamente y la puerta trasera eléctrica se abrirá automáticamente.

Durante el proceso de apertura de la puerta trasera eléctrica, presione rápidamente el botón de desbloqueo

de la puerta trasera  del mando a distancia dos veces para elevar la puerta trasera eléctrica;

Después de su elevación, presione rápidamente el botón de desbloqueo

de la puerta trasera  dos veces y la puerta trasera eléctrica continuará abriéndose.

Cuando la fuente de alimentación del vehículo está en OFF, la puerta trasera eléctrica se puede abrir con la llave del mando a distancia.

Cerrar Puerta Trasera Eléctrica

Cuando la puerta trasera eléctrica está cerrada: la luz intermitente de peligro parpadea dos veces, acompañada de un sonido de alarma sonora hasta que se cierra la puerta trasera, la luz del portamaletas está apagada y el medidor muestra que la puerta trasera está cerrada.

PRECAUCIÓN

Al cerrar la puerta trasera eléctrica, asegúrese de que no haya nadie ni ningún elemento en la ruta de cierre, de lo contrario, habrá riesgo de pellizco.

PELIGRO

- Para cerrar la puerta trasera, presiónela hacia abajo desde el exterior. No use la manilla auxiliar para cerrar la puerta trasera directamente para evitar pellizcos.
- No se permite que los niños operen el interruptor de la puerta trasera porque existe el riesgo de pellizcarse al cerrar el portamaletas/la puerta trasera.
- La puerta trasera se puede usar solo cuando está completamente abierta. El uso de la puerta trasera semiabierta puede causar lesiones si la puerta se cae.
- Mientras la puerta trasera se cierra automáticamente, no se acerque al tirante eléctrico ni intente detener manualmente el movimiento de la puerta trasera; de lo contrario terminará con una lesión por pellizcos.

- Antes de abrir/cerrar la puerta trasera eléctrica desde el interior, confirme que hay suficiente espacio para abrir/cerrar la puerta, sin afectar el tráfico normal de vehículos y peatones, para evitar accidentes o fallas mecánicas de la puerta trasera.
- No desmonte el soporte eléctrico; de lo contrario, el resorte de alta presión dentro del soporte puede causar lesiones.

Interruptor Interior de Puerta Trasera

- Presione brevemente el botón interior de la puerta trasera, la puerta trasera eléctrica se cerrará automáticamente
- Presione el botón interior de la puerta trasera dos veces rápidamente, y la puerta trasera ejecutará el comando de bloqueo después de cerrar para bloquear

todo el vehículo. Si no se cumple la condición de bloqueo, se dará una alarma.



- Durante el proceso de cierre de la puerta trasera eléctrica, presione el interruptor de la manilla o el interruptor interior de la puerta trasera nuevamente, y la puerta trasera eléctrica se elevará;
- Después de elevarse, presione el interruptor de botón fuera de la puerta trasera o el interruptor interior de la puerta trasera nuevamente, y la puerta trasera eléctrica se abre en reversa

- Cuando la fuente de alimentación está en la posición ON, solo cuando la marcha de la transmisión está en N y el freno de mano está activado o la marcha de la transmisión está en P, la puerta trasera eléctrica se puede cerrar a través del interruptor interior de la puerta trasera.

Interruptor del conductor de la puerta trasera

- Presionar y mantener presionado el interruptor del conductor de la puerta trasera, y la puerta trasera eléctrica se cerrará automáticamente. En el proceso de cierre, suelte el interruptor del conductor de la puerta trasera y la puerta trasera se desplazará; Cuando vuelva a realizar la operación anterior, la puerta trasera seguirá cerrándose.
- Durante el proceso de cierre de la puerta trasera eléctrica, suelte el interruptor del conductor de la

puerta trasera. Después de que se eleve, presione el interruptor nuevamente y la puerta trasera eléctrica se abrirá en reversa.

- Cuando la fuente de alimentación está en ON, solo cuando la transmisión está en N y el freno de mano está activado o la transmisión está en P, se puede cerrar la puerta trasera eléctrica a través del interruptor principal de la puerta trasera.

Función anti-pellizco de la puerta trasera eléctrica

Para evitar lesiones personales o accidentes, la puerta trasera eléctrica está equipada con función anti-pellizco. En el proceso de apertura o cierre de la puerta trasera eléctrica, cuando encuentra una gran resistencia, iniciará la función anti-pellizco y se mantendrá suspendida después de una cierta distancia de movimiento inverso.

La función anti-pellizco es solo una

función auxiliar. Al utilizar la puerta trasera eléctrica, debe prestar atención en todo momento para evitar personas u obstáculos en el proceso de apertura y cierre automático.

PELIGRO

Aunque hay protección contra pellizcos, todavía existe el riesgo de lesiones por pellizcos. Asegúrese de que el área de cierre de la puerta trasera eléctrica no esté obstruida. La función anti-pellizco no funciona en las siguientes situaciones:

- Toque objetos suaves, ligeros y delgados, como los dedos.
- El área a solo 15 mm de la posición completamente cerrada de la puerta trasera eléctrica.
- Esto significa que la función anti-pellizco no protege en tales casos. Al cerrar, asegúrese de que ninguna parte del cuerpo esté en el

área de cierre.

Función de Anti-juego de la Puerta Trasera Eléctrica

En un período de tiempo, si presiona el mismo interruptor más de 10 veces seguidas, la puerta trasera eléctrica entrará en el modo de protección anti-juego y ya no responderá a la operación. Saldrá de este modo después de unos 10 segundos y la función vuelve a la normalidad.

Inicialización de la puerta trasera eléctrica

Cuando la batería se enciende nuevamente, si la puerta trasera está abierta, no se puede abrir ni cerrar eléctricamente en este momento. Es necesario cerrar manualmente la puerta trasera a la posición completamente cerrada para completar la inicialización. Si la puerta trasera está cerrada, no hay

necesidad de ocuparse de ella.

Después de reemplazar el controlador ECU de la puerta trasera eléctrica, es necesario realizar el aprendizaje de inicialización de apertura de la puerta trasera eléctrica. Comuníquese con el distribuidor autorizado de vehículos Changan para la inicialización.

Ajuste de altura de la puerta trasera eléctrica

La puerta trasera eléctrica tiene la función de memoria de altura máxima de apertura, que se utiliza para establecer la altura máxima de apertura cuando se abre.

Coloque la puerta trasera eléctrica a la altura requerida, presione y mantenga presionado el botón interior de la puerta trasera durante más de 3 segundos, la señal de giro parpadea 3 veces, el timbre suena durante mucho tiempo y la función

de memoria de altura se configura con éxito.

CAPO DEL MOTOR

Abrir el Capó del Motor

1. Dentro del vehículo, levante la manilla de desbloqueo del capó del motor en el lado inferior izquierdo del panel de instrumentos.



2. Mueva la lengüeta de desbloqueo en el centro delantero del capó del motor hacia la derecha hasta que se pueda levantar el capó.

ADVERTENCIA

Abra el capó del motor cuando la fuente de alimentación esté en la posición OFF y el freno de mano esté aplicado.

Asegúrese de que el limpiaparabrisas delantero esté conectado al parabrisas antes de abrir el capó del motor; de lo contrario, el limpiaparabrisas o el capó del motor pueden resultar dañados.



3. Levante el capó del motor y apóyelo con la varilla de soporte.



PELIGRO

La varilla de soporte debe estar completamente insertada en la ranura para evitar que la tapa se caiga repentinamente

No mueva el vehículo cuando el capó del motor esté abierto.

Nunca abra el capó del motor si sale vapor del compartimiento del motor por temor a lesiones.

Cerrar el capó del motor

1. Levante levemente el capó, saque la varilla de soporte y fíjela en el clip.

2. Baje el capó del motor y déjelo caer libremente a una altura de unos 30 cm. Inspeccione y revise que el capó del motor esté completamente bloqueado.

PELIGRO

Asegúrese que el capó del motor esté completamente bloqueado antes de conducir, para evitar accidentes debido al cambio de velocidad en caso que el capó del motor se abra de repente.

RECARGA DE COMBUSTIBLE

La recarga está en el lado trasero izquierdo del vehículo.

La manilla de desbloqueo de la tapa de recarga de combustible se encuentra en el umbral de la puerta izquierda del asiento del conductor.

PELIGRO

El combustible es muy inflamable. Se prohíbe la ignición, el fuego

abierto, el humo y evitar las chispas. Apague el motor antes de llenar el tanque.

Abrir

1. Gire la llave de encendido a la posición OFF. Cierre todas las puertas y ventanas.

2. Abra el tubo de recarga de combustible.

Tire hacia arriba de la manilla de desbloqueo de la cubierta de recarga y la cubierta de recarga se abrirá ligeramente.

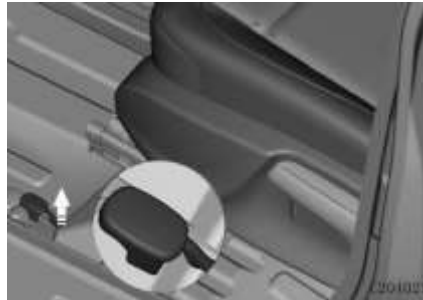

3. Abra completamente la tapa de recarga.

4. Gire la tapa en sentido antihorario para quitarla.



5. Coloque la tapa en la parte posterior de la tapa del tanque de combustible.

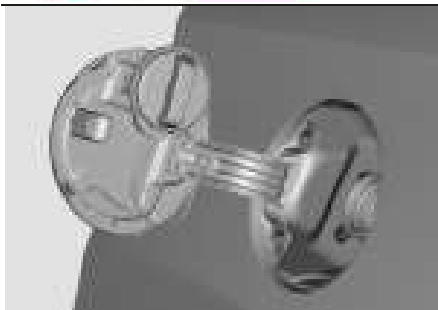

6. Coloque la boquilla de la pistola de combustible completamente en el tanque de combustible, luego fíjela y comience a llenar.

ADVERTENCIA

Si se utiliza combustible no calificado, el sistema de suministro de combustible del motor se dañará o la fuga de combustible provocará peligro para seguridad. En casos graves, el motor se dañará mucho y el catalizador de tres vías se envenenará o sobrecalentará, perdiendo la función de purificación externa de gas.

PRECAUCIÓN

- Utilice combustible sin plomo. El sistema de combustible y motor pueden resultar dañados si un combustible inadecuado fluye hacia el sistema de combustible.
- No rocíe combustible sobre la superficie de la pintura; de lo contrario, podría dañarse.
- Si la tapa del tanque de combustible no se puede abrir debido a la congelación, empuje o golpee ligeramente la tapa para quitar el hielo y abra la tapa.

PELIGRO

- Abra la tapa de llenado lentamente para evitar inyección de combustible debido a presión de combustible excesiva.
- Estire la pistola de combustible en el tanque de combustible lo más profundo posible, o el combustible se puede derramar del tanque y habrá riesgo de

incendio y explosión.

- Significa que el tanque de combustible está lleno si la pistola de combustible se apaga automáticamente. No continúe llenando; de lo contrario, el combustible podría derramarse y dañar el sistema de combustible.
- Toque la carrocería del vehículo para descargar la electricidad estática antes de quitar el tapón de llenado o hacer contacto con la boquilla de combustible. No suba al vehículo durante el llenado por temor a la regeneración de electricidad estática.

OFF

1. Vuelva a instalar el tapón de recarga y gírelo en el sentido de las agujas del reloj para cerrarlo, hasta que escuche un clic con claridad.
2. Cerrar la tapa de recarga.

ADVERTENCIA

Asegúrese de que la tapa de

recarga de combustible esté apretada. Si no está apretado, puede activar la alarma de luz de falla del motor.

VOLANTE DE CONDUCIR

Función de bloqueo del volante

Después de apagar el motor, la fuente de alimentación del vehículo está en OFF. Abra cualquier puerta, el volante se bloqueará. Presione el interruptor "ENGINE START STOP", el bloqueo electrónico de la dirección se desbloqueará automáticamente.

PRECAUCIÓN

Si la luz de "ENGINE START STOP" parpadea en verde al arrancar, el volante no puede girar y "el bloqueo de la dirección no está liberado" se muestra en el instrumento, esto indica que el volante todavía está bloqueado. En

este momento, gire el volante suavemente para cambiar la fuente de alimentación a la marcha OFF, y luego presione el interruptor "ENGINE START STOP". Cuando escuche el sonido del motor, presione el pedal del freno y la luz de "ENGINE START STOP" se iluminará en verde durante mucho tiempo. En este momento, se ha liberado el bloqueo del volante.

Ajuste del Volante

PELIGRO

Mantenga una postura correcta al sentarse. Está prohibido ajustar el volante con el vehículo en marcha; de lo contrario, se puede producir un accidente ya que el bloqueo de la columna de dirección falla repentinamente.

1. Tire de la palanca de ajuste del volante hacia abajo para liberar el mecanismo de bloqueo de la

columna de dirección;



2. Ajuste el volante a la posición apropiada;
3. Empuje la manilla de ajuste del volante a la posición original y bloquee el volante.

PRECAUCIÓN

Agite el volante hacia arriba y abajo antes de conducir para asegurarse de que esté completamente bloqueado.

Botones de Control en el Volante

Modo 1※ (equipado con IACC)



Modo 2※ (equipado con ACC)



Modo 3※ (equipado con CC)



El diseño del volante de los diferentes modelos es diferente. Consulte el modelo que compró.

1.  Botón de menú (oprima hacia la izquierda o hacia la derecha):

Pulsación corta: abrir / salir del menú del instrumento / vuelve al menú anterior.

Pulsación larga: vuelve a la página inicial.

2.  Canción anterior / colgar

Pulsación corta: anterior / colgar

Pulsación larga: retroceder

3.  Siguiente / contestar el teléfono

Pulsación corta: siguiente/responder

Pulsación larga: avance rápido

4.  Aumentar el volumen / Avanzar página en el menú del instrumento.

5.  (volante a la derecha) Pulsación breve: bajar el volumen









Pulsación larga durante 1s: silencio
Pulsación larga de 8s: reinicia la máquina multimedia.

Avanzar página en el menú del instrumento

6.  Confirmar la tecla

Pulsación corta: confirmación del elemento del menú; Pausa / reproducción de música;

Restablecimiento de la información del conductor

7.  Entrar en Control por Voz
8.  Botón personalizado
 - Activar funciones personalizadas.
9.  : Activar el control cruceo
Cambiar de IACC a ACC.
10.  Activar el IACC
11.  : Cancelar ACC o IACC ※ (si equipa).
12.  Restaurar el ACC
 - Aumentar la velocidad cruceo
13.  (volante a la izquierda)
Configuración de ACC
Reducir la velocidad cruceo
14. 
Ajuste el intervalo de tiempo y

distancia del vehículo delantero.

Los botones y funciones anteriores cubren toda la configuración del vehículo, consulte la configuración real.

Botón de Interruptor del Grupo del Volante



Botón del instrumento de combinación del volante

 Botón del menú
Pulsación corta: entrar o salir del menú del instrumento; Regresar al

menú anterior

Pulsación larga: vuelve a la página inicial.



Página arriba

Página arriba del menú del instrumento.



Página abajo

Página abajo del menú del instrumento



Confirmar

Confirmación de elemento en menú

Pausa / reproducción de música

Restablecimiento de la información del conductor

PANEL DE INSTRUMENTOS



<p>1. Medidor de combustible</p>	<p>Indica la cantidad aproximada de combustible que queda en el tanque de combustible. Si la luz de alarma de combustible bajo se enciende o el nivel de combustible es muy bajo, recargue lo antes posible.</p>
<p>2. Velocímetro</p>	<p>Indica la velocidad del vehículo en km/h.</p>
<p>3. Pantalla de visualización</p>	<p>Muestra todo tipo de información sobre conducción, advertencias y demás.</p>
<p>4. Indicador</p>	<p>Mostrar varios indicadores.</p>

5. Tacómetro	La velocidad de rotación actual (rpm) del motor es igual al valor indicado $\times 1,000$. Conducir a la máxima velocidad de rotación todo el tiempo puede dañar el motor.
6. Medidor de temperatura de refrigerante de motor	Se muestra la temperatura del refrigerante del motor. Cuando la temperatura del agua del motor aumenta y la luz de alarma se enciende, significa que el motor está sobrecalentado y debe detenerse inmediatamente. Después de que el motor se enfríe, averigüe la causa del sobrecalentamiento.

PELIGRO

Está prohibido volver a arrancar el motor antes de eliminar las fallas que provocan el sobrecalentamiento.

Luz Indicadora

Luces Altas

La luz indicadora se enciende cuando las luces altas están encendidas.

Luces Bajas

La luz indicadora se enciende cuando las luces bajas están encendidas.

Indicador de Luces Altas / Bajas

Automáticas

Blanco: modo de espera.

Verde: activo.

Naranja: estado de falla.

Cuando la luz indicadora es naranja, comuníquese con el distribuidor autorizado de Changan para revisar el sistema.

Luz Antiniebla Trasera

La luz indicadora se enciende cuando la luz antiniebla trasera se activa.

Luces de Posición

La luz indicadora se enciende cuando la luz de posición se activa.

Luces de Señal de Giro

Encendido: la señal de giro izquierda/derecho está encendida.

Encendidas simultáneamente: la luz intermitente de emergencia está encendida.

Presión de Aceite

Encendido: ¡No siga conduciendo!
Baja presión de aceite del motor.

Apague el motor y revise el nivel de aceite del motor de acuerdo con la operación de revisión del nivel de aceite.

Si la luz de advertencia sigue parpadeando, incluso si el nivel de aceite del motor es normal, deténgase y comuníquese con el distribuidor autorizado de Vehículos CHANGAN para revisar el sistema.

Carga de la Batería

Si la luz de advertencia está encendida mientras está conduciendo el vehículo, indica que el sistema de carga de la batería tiene falla. Cierre todos los equipos eléctricos innecesarios y comuníquese con un distribuidor autorizado de vehículos CHANGAN para su inspección.



Airbag

Indica que el sistema está realizando una autoinspección y la luz indicadora funciona correctamente. Si la luz indicadora sigue encendida o no se enciende, indica que hay una falla en el sistema. Póngase en contacto con un distribuidor autorizado por vehículos CHANGAN para su inspección



Cinturón de Seguridad

Cuando la fuente de alimentación está encendida, esta luz indicadora se encenderá inmediatamente si el conductor y el pasajero delantero (por ejemplo, alguien en el asiento del pasajero delantero) no están usando los cinturones de seguridad. Se apagará cuando el

conductor/pasajero delantero se abroche el cinturón de seguridad.

Si se colocan artículos en los asientos delanteros, la luz estará encendida, retírelos de inmediato.



Falla del Motor

Cuando la fuente de alimentación del vehículo está ON, la luz de advertencia se encenderá y apagará después de arrancar el motor. Si la luz de advertencia se mantiene encendida después de arrancar el motor, indica que el módulo de control del motor o el sistema de control de emisores están defectuosos, detenga el vehículo y comuníquese con un distribuidor autorizado de vehículos CHANGAN para su inspección.



Nivel de Combustible Bajo

Indicador encendido: el nivel de combustible en el tanque de combustible es bajo, aproximadamente 1/8.

Indicador parpadea: casi no hay combustible en el tanque de combustible.

Vaya a la estación de combustible para recargar lo antes posible.

Temperatura del Anticongelante



Si la luz indicadora permanece encendida y no se apaga cuando el motor está funcionando, significa que la temperatura del refrigerante es alta. Comuníquese con un distribuidor autorizado de vehículos CHANGAN para realizar mantenimiento lo antes posible

Control de Crucero※ (si equipa)



Luz indicadora encendida: la función de control de cruceo está encendida, lo que permite al conductor establecer la velocidad de cruceo.

Advertencia de Presión de Neumáticos

Si la luz indicadora está encendida, significa que la presión de los neumáticos no es suficiente. La ubicación específica del neumático con baja presión se visualiza en panel de instrumento.

Cuando el vehículo se pueda conducir con seguridad, llévelo al taller más cercano para revisar la presión de los neumáticos y luego continúe conduciendo después de asegurarse de que la presión de los neumáticos sea normal.

Si el indicador de presión de los

neumáticos se enciende normalmente después de parpadear: falla del sistema de superficie. Comuníquese con un distribuidor autorizado de vehículos Changan para realizar mantenimiento lo antes posible.

Indicador de Cruceo Adaptativo (ACC) ※ (si equipa)



Blanco: se puede activar el modo de espera.

Verde: activo.

Naranja: estado de falla.

Gris: en estado de adelantamiento, pise el acelerador para acelerar el adelantamiento durante un breve periodo de tiempo y luego reanude la conducción inteligente.

Cuando la luz indicadora sea naranja, comuníquese con un distribuidor autorizado de

vehículos Changan para revisar el sistema.

Indicador de Cruceo Adaptativo Integrado ※ (si



equipa)

Blanco: se puede activar el modo de espera.

Verde: activo.

Naranja: estado de falla.

Naranja (3 parpadeos): la activación falló.

Gris: en estado de adelantamiento, pise el acelerador para acelerar el adelantamiento durante un breve periodo de tiempo y luego reanude la conducción inteligente.

Cuando la luz indicadora sea naranja, comuníquese con un distribuidor autorizado de vehículos Changan para revisar el sistema.

Indicador Antirrobo



Parpadeo lento: en estado de defensa, lo que indica que ha entrado a estado de alerta.

Parpadeo rápido: el antirrobo está activado, lo que indica que ha entrado en estado de alarma.

Encendido: estado de defensa preestablecido, 15s.

Apagado: desarma el estado.

Cuando la luz indicadora parpadea rápido, puede activar el encendido de vehículo para liberar el estado antirrobo y desbloquear de forma remota el estado antirrobo fuera del vehículo.

Sistema Start-Stop (en espera)



Encendido: se ha activado la

función Start-Stop en reposo, pero no se cumple la condición de detención actual.

Intermitente: falla del Sistema Start-Stop.

Cuando la luz indicadora parpadea, indica que el Sistema tiene falla. Comuníquese con un distribuidor autorizado de vehículos Changan para inspección.

Sistema Start-Stop



Cuando la luz indicadora está encendida, el motor está en estado de ralentí normal.

Falla del Freno se Estacionamiento Eléctrico (EPB)



Si el indicador está encendido, muestra falla del sistema EPB.

Diríjase a un distribuidor autorizado de Vehículos Changan.

Falla de Transmisión※ (si equipa)



Si la luz indicadora está encendida, indica que el sistema está fallando. Para reducir la carga del motor y detenerlo lo antes para garantizar su seguridad, comuníquese con un distribuidor autorizado de vehículo Changan para revisión.

Freno de Estacionamiento

Eléctrico (EPB)



Si el indicador está encendido, muestra el freno de estacionamiento.

ADVERTENCIA

Está prohibido aplicar el freno de mano mientras el vehículo funciona normalmente; de lo contrario, es posible que el vehículo no funcione de manera estable y que se dañe el sistema de freno de estacionamiento.



AUTO HOLD

Cuando el indicador es blanco, la función está activada.

Cuando el indicador es verde, la función está activa.

Falla del Sistema de Frenos



Si el indicador se enciende, indica que hay un problema con el sistema de frenos. Revise la falla en el siguiente orden.

1. El nivel de líquido de frenos es

bajo. Conduzca el vehículo al distribuidor autorizado más cercano de vehículos Changan para reponer el líquido de frenos y averiguar el motivo de la disminución del líquido de frenos.

2. En caso de falla de EBD, comuníquese con un distribuidor autorizado de vehículos Changan lo antes posible para revisar el sistema.

3. En caso de falla de HBB, comuníquese con un distribuidor autorizado de vehículo Changan lo antes posible para revisar el sistema.

ABS



Si la luz de advertencia está encendida cuando el vehículo está en marcha, indica falla del sistema ABS. Comuníquese con un distribuidor autorizado por vehículos CHANGAN para inspección.

Control Eléctrico de Estabilidad



(ESC)

Indicador parpadea: activo.

Luz indicadora encendida: falla del sistema, comuníquese con un distribuidor autorizado de vehículos Changan para mantenimiento lo antes posible.

Control Electrónico de Estabilidad OFF (ESC_OFF)



Cuando el indicador está encendido, ESC está apagado.

Puerta Abierta



Cuando se abre cualquier puerta delantera izquierda, delantera derecha, trasera izquierda, trasera derecha y puerta trasera, la luz indicadora estará encendida.

Luz Indicadora de EPS

Si el indicador está encendido, muestra falla del sistema EPS. Dirjase a un distribuidor autorizado de vehículos Changan.

Control de Descenso en Pendientes **※(si equipa)**

Luz de control está encendida: la función está activada.

Luz indicadora está parpadeando: funcionando.

Indicador de Falla del Sistema Automático de Frenos de Emergencia (AEB) **※ (si equipa)**



Si el indicador está encendido, muestra la falla del sistema.

Dirjase al distribuidor autorizado de vehículos Changan.

Indicador de Apagado del Sistema Automático de Frenos de Emergencia (AEB) **※ (si equipa)**



Si el indicador está encendido, muestra que la función está apagada.

Indicador de Salida de Carril (LDW) **※ (si equipa)**

Blanco: modo de espera.

Verde: activo.

Naranja: estado de falla, comuníquese con un distribuidor autorizado de vehículos Changan para revisar el sistema.

Indicador de Sistema Auxiliar

Paralelo **※ (si equipa)**

Si el indicador está encendido, muestra la falla del sistema. Comuníquese con un distribuidor autorizado de vehículos Changan.

Advertencia y Sonido de Aviso

Puerta Abierta

Si alguna puerta no está cerrada, el sonido de aviso sonará dos veces con un intervalo de 500ms.

Llave en el Vehículo

Si la llave está en el vehículo después de apagar el motor, el tono de aviso sonará tres veces con un intervalo de 500 ms.

Recordatorio de Vehículo Encendido

Cuando el vehículo no está

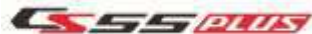

apagado, el bloqueo con mando a distancia o presionar el interruptor de desbloqueo en la manilla de la puerta hará que el vehículo no pueda bloquearse, y el tono de aviso sonará 5 veces con un intervalo de 1 s.

Recordatorio de Cinturón de Seguridad Desabrochado

Cuando la alimentación del vehículo está en ON o START, si el conductor o pasajero (según la configuración del vehículo) no se abrocha el cinturón de seguridad, una vez que la velocidad del vehículo supera el valor preestablecido (7km/h), el tono de aviso sonará durante 5 segundos y se detendrá durante 9 segundos, con una duración de 20 ciclos, hasta que se abroche el cinturón de seguridad o apague el vehículo.

Focos

Si las luces bajas o de posición no se apagan después de apagar el

vehículo, el tono de advertencia sonará continuamente.

Desbloqueo de Puerta

Cuando se apaga el interruptor de encendido y se abre cualquier puerta, capó y puerta trasera, presione el botón de bloqueo de la llave. Si la puerta no se bloquea, el tono de aviso sonará tres veces con un intervalo de 500 ms.

Batería Baja de la Llave

Cuando la fuente de alimentación del vehículo está en ACC o OFF, presione el botón de desbloqueo de la llave y abra la puerta del conductor, y la carga de la batería del mando a distancia es demasiado baja, el tono de aviso sonará 9 veces, con un intervalo de 500 ms.

Llave No Detectada

La fuente de alimentación está en cualquier posición. Cuando la llave no está en el vehículo, el tono

de aviso sonará tres veces con un intervalo de 500 ms.

Cambiar a marcha P

Cuando se arranca el motor si el cambio no está en la posición P, el tono de aviso sonará una vez.

Sunroof Abierto

Con el interruptor de encendido en la posición OFF, si el sunroof no está cerrado, se escuchará un tono de aviso continuo.

Advertencia por Salida del Estado Activado del Inmovilizador

Con la fuente de alimentación del vehículo en la posición ACC / OFF, el tono de aviso sonará 9 veces cuando el vehículo salga del estado de inmovilizador activado.

Nivel de Combustible Bajo

Cuando el combustible está bajo y la luz de alarma baja se vuelve

amarilla, el tono de advertencia sonará una vez.

Falla del Radar de retroceso

Con la fuente de alimentación en la posición ON, el tono de aviso sonará 3 veces si el radar de retroceso no funciona.

Obstáculos Detectados Por Radar

Con la fuente de alimentación en la posición ON, cuando el radar de retroceso reconozca el obstáculo, se emitirá un sonido de alarma con diferentes frecuencias de acuerdo

con la distancia entre el vehículo y el obstáculo.

Tono de Aviso de Señal de Giro

Encienda la señal de giro izquierda / derecha y sonará el aviso.

Aviso de Batería Baja

Si la carga de la batería del vehículo es demasiado baja, el tono de aviso sonará una vez.

Aviso para Volver a la Posición Normal

La fuente de alimentación del vehículo cambia de ON a OFF y el ángulo de dirección es de aproximadamente 40°. Si no vuelve a la normalidad dentro del rango, el tono de aviso sonará una vez.

Pantalla de información

Información de aviso

Cuando la pantalla del panel de instrumentos tiene los siguientes recordatorios o alarmas de texto, revise de acuerdo con las siguientes medidas.

- En un entorno de baja temperatura, la pantalla de visualización puede tener un reflejo lento, pantalla blanca y otros fenómenos, que pertenecen al rendimiento normal del cristal líquido. Cuando la temperatura alcanza la temperatura ambiente, se puede recuperar.
- En un entorno de alta temperatura (como la exposición a la luz solar), el brillo de la pantalla puede disminuir, lo que pertenece al rendimiento normal del cristal líquido. Cuando la temperatura disminuye, se puede restaurar el brillo.

Llave y sistema keyless

Información	Medida	Información	Medida
Batería baja de la llave	Reemplazar la batería de la llave	Llave en el vehículo	Saque la llave antes de cerrar la puerta.

Advertencia

Información	Medida	Información	Medida
Presión de aceite insuficiente	Detenga el vehículo de forma segura y revise la cantidad de aceite. Si la cantidad de aceite es insuficiente, agregue aceite. De lo contrario, comuníquese con un distribuidor autorizado de vehículos Changan para mantenimiento.	Alta temperatura del refrigerante	Detenga el vehículo de manera segura, revise la cantidad de refrigerante, si el refrigerante es insuficiente, llene el refrigerante, si es suficiente y la temperatura es alta, el mensaje no se quitará, comuníquese con un distribuidor autorizado de vehículos Changan para revisión. Precaución: no encienda el interruptor del dispositivo de refrigeración cuando el vehículo esté caliente para evitar quemaduras.
Falla del sistema de salida de carril	Comuníquese con un distribuidor autorizado de vehículos Changan.	Falla la autenticación del inmovilizador	1. Revisar si la llave es correcta. 2. Póngase en contacto con un distribuidor autorizado por Changan.
Falla del sistema de asistencia de carril	Comuníquese con un distribuidor autorizado de vehículos Changan.		



Monitor de presión de neumáticos

Información	Medida	Información	Medida
Falla del sistema de control de la presión de los neumáticos	Comuníquese con un distribuidor autorizado de vehículos Changan.	Advertencia de presión de neumáticos	Mientras conduce de forma segura, dirija el vehículo al garaje más cercano para revisar la presión de los neumáticos y asegurarse de que sea seguro. Mantenga la presión de los neumáticos normal antes de conducir.

Información de Pantalla LCD

Odómetro de viaje



Registre la distancia de los viajes individuales. El rango de visualización es de 0,0 a 9999,9 km, y el odómetro de viaje se reiniciará automáticamente y volverá a contar el kilometraje del viaje cuando el valor mostrado exceda 9999,9 km.

Restablezca de acuerdo con las indicaciones relevantes.

Odómetro (ODO)

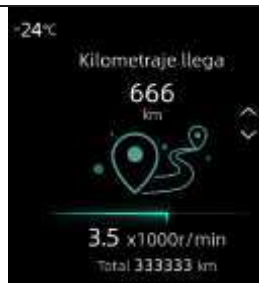

Registre el total de kilómetros. Rango de visualización: 0-999999 km, cuando el kilometraje total supera los 999999 km, mantiene los 999999 km sin cambios.

Kilometraje de Resistencia



Muestra el kilometraje aproximado que puede recorrer el vehículo con el combustible restante.

Si la luz de alarma de combustible bajo está encendida o el nivel de combustible es muy bajo, recargar lo antes posible.

Velocidad Promedio



Muestra la velocidad promedio del vehículo durante un período de tiempo.

Viaje Individual

El consumo medio de combustible, el kilometraje y el tiempo de viaje del vehículo durante la conducción a corto plazo, la conducción a largo plazo, última recarga y esta conducción se muestran respectivamente.



Información de asistencia de carril

Muestra la detección de líneas de carril y la información de alarma del

sistema Lane Assist. Consulte "Sistema de advertencia de cambio de carril" ※ (si equipa) para obtener una descripción detallada de la función.



Información de cruce

Muestra la situación de seguimiento, distancia de tiempo, velocidad de cruce y otra información durante el cruce. Consulte "sistema de cruce" (si equipa) para obtener una descripción detallada de la función.



Interfaz de Alarma de Radar



CONTROL DE LUCES

Manilla de control de luces

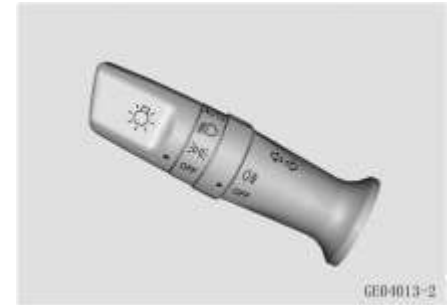

AUTO ※ (si equipa): Con la manilla en la posición AUTO, el foco se enciende y apaga automáticamente según la luminosidad ambiental.

OFF : Cuando la fuente de alimentación del vehículo está en la posición OFF / ACC, todas las luces se apagan; cuando la fuente de alimentación del vehículo está en la posición ON / START, todas las



Cuando se detecta un obstáculo, se mostrará la distancia desde el obstáculo hasta el vehículo hasta que se active la alarma.

Información Sobre la Presión de los Neumáticos

Muestra el estado de los neumáticos del vehículo.

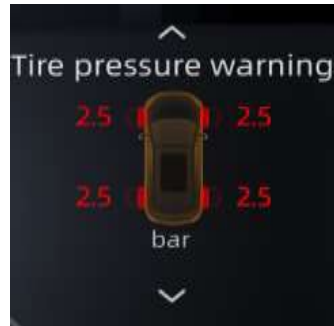

Luces se apagan excepto la luz de circulación diurna.

 : Luz de posición, luz de matrícula.

 : Foco delantero, luz de posición, luz de matrícula.

PRECAUCIÓN

El sensor de brillo ambiental está instalado en el medio de la ventilación del desempañador frontal; No coloque ningún objeto aquí para cambiar el sensor.

Interruptor de Luz de Conducción Diurna

Cuando se arranca el motor y la manilla de control de la luz está en la posición OFF/AUTO, la luz de conducción diurna está encendida (el foco no está encendido).

Ajustar Altura de Luces de Cruce



Cuando la postura del vehículo cambia con el estado de carga del vehículo, la aceleración o desaceleración, etc., la inclinación de la luz de cruce se puede ajustar a través de este interruptor.

Marque hacia arriba, ajuste el ángulo de luz de cruce hacia arriba (-> 0, la luz de cruce más lejana brilla).

Marque hacia abajo, ajuste el ángulo de luz de cruce hacia abajo (-> 5, la

luz de cruce es la más cercana).

Función de Retardo de Apagado de los Focos

La función se puede activar o desactivar a través de la página principal de la pantalla de visualización multimedia [Centro del vehículo] → [Luces], y se pueden seleccionar diferentes tiempos de retardo (10 s / 30 s / 60 s / 120 s).

Luces de Señal de Giro

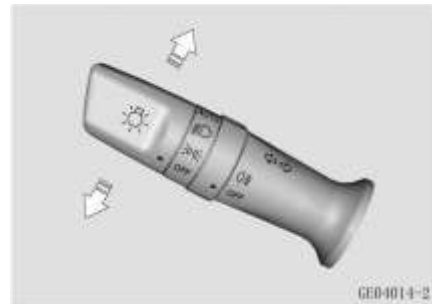

Tire hacia arriba / presione hacia abajo la manilla de control de la luz cuando la fuente de alimentación del vehículo esté en la posición de ON, y

la luz de señal de giro derecha / izquierda parpadeará. Si la manilla de control de la luz se mueve hacia arriba o abajo brevemente y luego regresa a la posición central, la luz de señal de giro de la dirección correspondiente parpadea 3 veces. Encienda una luz de señal de giro, si parpadea dos veces más rápido como lo hace normalmente, indica una falla en la luz de señal de giro.

Luces altas / bajas

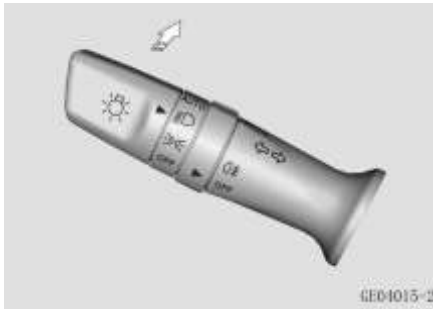



Gire la manilla de control de la luz

hacia  y se encenderán las luces bajas. Empuje la manilla de control de luces hacia adelante para encender las luces altas.

Las luces altas parpadean mientras se tira hacia atrás de la manilla de control de luces; cuando se utiliza durante un adelantamiento, el mango volverá a su posición original tan pronto como se suelte el mango.

Luces antiniebla traseras



Gire la manilla de control de luces a , gire el interruptor de luces  en sentido antihorario a , la luz antiniebla trasera estará encendida.

Cuando la manilla de las luces está en la posición AUTO (※), después de encender el foco, gire el interruptor de la luz antiniebla en sentido antihorario a . Encienda la luz antiniebla trasera.

Luces altas automáticas (FAB) ※ (si equipa)

La función de luces altas automáticas (FAB) comparte la cámara con el sistema de asistencia de carril. Cuando el sistema detecta que las luces traseras del vehículo de adelante, el foco del vehículo que viene en sentido contrario o la luz ambiental es alta, las luces altas se

apagarán automáticamente; cuando la luz ambiental se oscurece y no hay ningún vehículo delante, las luces altas se encienden automáticamente.

ADVERTENCIA

FAB es una función auxiliar y no puede garantizar que sea aplicable a todas las situaciones de conducción. Debe mantener el control del vehículo, conducir con cuidado y asumir toda la responsabilidad.

En las condiciones adecuadas, el FAB ayuda a cambiar el estado de las luces altas. En las siguientes condiciones de trabajo o secciones de la carretera, la función no puede cambiar el estado de las luces altas, controle manualmente:

- Conducir con lluvia intensa, niebla, nieve o lodo.
- Hay peatones o bicicletas en la

carretera o cerca de ella.

- Hacer giros cerrados.

Es posible que el sistema no apague las luces altas si las luces de los vehículos que se aproximan están bloqueadas (por ejemplo, el cinturón de aislamiento).

Haga clic en la interfaz de la pantalla multimedia [Centro del vehículo] - Iluminación] para activar o desactivar la función.

Una vez activada la función, se mostrará un icono blanco  en el panel de instrumento. En este momento, el interruptor de la luz se colocará en la posición "AUTO" y la función entrará en el modo de espera.



Si la función está en modo de espera, cuando el vehículo circula en la oscuridad y la velocidad es superior a 30 km/h, la función se activará automáticamente y el icono verde



se mostrará en la parte superior del instrumento.

Cuando la luz se enciende en una posición que no sea "AUTO", la función entrará en el modo de espera y ya no apagará automáticamente las luces altas.

Incluso después de activar la función, el conductor puede cambiar manualmente entre luces altas y luces bajas.

Ajustar luz de fondo



Haga clic en **Mostrar pantalla** → [Configuración del sistema] → [Pantalla] para ajustar el brillo del fondo.

Luz de lectura delantera ✖ (si equipa)



1	Micrófono
2	Luz de lectura e interruptor
3	Interruptor de apertura / cierre / inclinación del sunroof ✖ (si equipa) o interruptor de apertura / cierre de la visera parasol
4	USB

Luz de lectura trasera ✖ (si equipa)

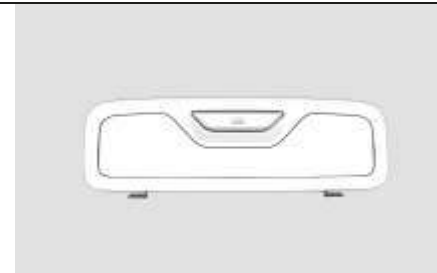

Presione el interruptor para encender la luz y presiónelo nuevamente para apagar la luz.

LIMPIAPARABRISAS Y ROCIADOR

Mango de control de limpiaparabrisas

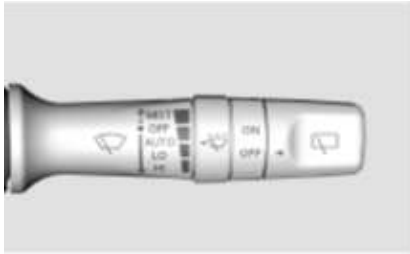

La manilla de control del limpiaparabrisas consta del interruptor del limpiaparabrisas delantero, el interruptor del limpiaparabrisas trasero y una rueda para ajustar el tiempo intermitente del limpiaparabrisas.

Interruptor de limpiaparabrisas delantero

OFF: El limpiaparabrisas delantero deja de funcionar.

MIST: Empuje hacia arriba suavemente y vuelve a la posición automáticamente. El limpiaparabrisas funciona una vez.

INT/AUTO ✖ (si equipa): el limpiaparabrisas delantero funciona en modo intermitente / modo automático

LO: El limpiaparabrisas delantero funciona a baja velocidad estable.

HI: El limpiaparabrisas delantero funciona a alta velocidad estable.

Ajuste del intervalo de limpieza ✖ (si equipa)

Con la rueda girada a un rango más amplio, el intervalo se acorta gradualmente y el limpiaparabrisas pasa a mayor velocidad.

Limpieza automática ✖ (si equipa)

La velocidad de limpieza varía automáticamente junto con la cantidad de lluvia. Con la rueda girada a un rango más amplio, la sensibilidad de la detección de la cantidad de lluvia cae a un nivel más bajo.

PRECAUCIÓN

El sensor de lluvia está dispuesto en la parte superior del parabrisas delantero, no bloquear.

Si la suciedad contamina la superficie del sensor de luz ambiental de lluvia, provocará la activación continua falsa del limpiaparabrisas. Si la suciedad persiste durante mucho tiempo, reducirá la sensibilidad de respuesta del sistema automático de iluminación y lluvia. Los residuos de sal, insectos y manchas de agua contaminarán la superficie del sensor. Cuando el parabrisas delantero está dañado y necesita ser reemplazado, el sensor también necesita ser reemplazado.

Interruptor del limpiaparabrisas trasero ✖ (si equipa)

OFF: apagar

ON: el limpiaparabrisas trasero está en modo intermitente.

Función de vinculación del limpiaparabrisas de la ventana trasera y la marcha R (marcha de retroceso)

La fuente de alimentación del vehículo está en ON, el interruptor del limpiaparabrisas delantero está en modo intermitente, de baja velocidad o de alta velocidad. Después de poner el vehículo en la marcha R (marcha de retroceso) durante 1 s, el limpiaparabrisas de la ventana trasera limpiará automáticamente una vez.

Rociador



Limpiaparabrisas

Tire suavemente de la palanca de control del limpiaparabrisas hacia el conductor y el rociador funcionará. Una vez que la palanca de control del limpiaparabrisas vuelve a su posición original, el rociador deja de funcionar y el limpiaparabrisas sigue funcionando durante un breve período de tiempo.

Rociador trasero ✖ (si equipa)

Empuje la palanca de control del limpiaparabrisas lejos de la dirección del conductor y el rociador del limpiaparabrisas trasero funcionará. Una vez que la palanca de control del limpiaparabrisas vuelve a su posición original, el rociador deja de funcionar y el limpiaparabrisas sigue funcionando durante un breve período de tiempo.

Si la boquilla del limpiaparabrisas no rocía agua, revise la cantidad de líquido limpiador. Si la cantidad de líquido es insuficiente, agregue el líquido de limpieza adecuado.

SISTEMA DE CONTROL DE CLIMA

Descripción general

Aire exterior (fresco)

Para asegurarse de que el sistema de aire acondicionado pueda funcionar normalmente, confirme que la ventilación de aire en la parte delantera del parabrisas y la del sistema de aire acondicionado estén libres de artículos diversos, como nieve y hojas.

Circulación de aire interna

La circulación de aire interna durante mucho tiempo puede hacer que la ventana se congele. No active el modo de circulación de aire interno cuando la función de deshumidificación y desempañado esté encendida.

Después de activar el modo de

ADVERTENCIA

Está estrictamente prohibido operar el rociador cuando el líquido de limpieza es insuficiente, ya que esto puede dañar el motor del rociador.

No opere el brazo del limpiaparabrisas cuando el parabrisas esté seco o no descongelado / helado para evitar dañar el vidrio y el limpiaparabrisas.

Cuando la temperatura sea $<0^{\circ}\text{C}$, utilice líquido de limpieza anticongelante.

circulación de aire interno, no fume en el vehículo, porque el humo se depositará en el evaporador y generará un olor duradero.

Calefacción

El sistema de calefacción puede maximizar su rendimiento de calefacción solo después de que el

motor alcance la temperatura normal de trabajo. Se recomienda mantener la temperatura establecida del aire acondicionado a 25°C o más, y el flujo de aire se dirigirá al espacio para los pies.

Cuando el aire acondicionado está en modo de soplado de pies, el flujo de aire se dirigirá al parabrisas, y cuando el parabrisas se empañe, parte del flujo de aire se dirigirá al parabrisas (seleccionado el modo de salida de pies y descongelación o descongelación completa y modo de desempañado).

Enfriamiento

El uso del sistema de aire acondicionado aumentará el consumo de combustible.

El aire se enfría a medida que pasa por el evaporador y la humedad del aire se absorbe para evitar que se empañen las ventanas. El

condensado resultante se descargará al exterior. Por lo tanto, es normal encontrar un pequeño charco debajo del vehículo.

Se sugiere desviar el flujo de aire hacia la cara y luego activar el modo de circulación de aire interno.

ADVERTENCIA

La circulación interna prolongada puede generar aire viciado y un bajo contenido de oxígeno dentro del vehículo, así que abra la ventana de la puerta para ventilar según sea necesario.

Sistema de control de aire acondicionado automático



A. Reducir el volumen de aire



Cada vez que presione el botón, el volumen de aire se reducirá en una velocidad (cuando esté en la velocidad 1, al presionarlo nuevamente se apagará el sistema de aire acondicionado), y el volumen de aire actual se mostrará en la pantalla de visualización.

B. Incrementar el volume de aire



Presione para aumentar el volumen de aire (a la octava velocidad), y el volumen de aire actual se mostrará en la pantalla multimedia.

C. Interruptor de refrigeración

Presione el interruptor para encender o apagar manualmente la refrigeración del aire acondicionado, que solo puede funcionar cuando el motor y el ventilador están en funcionamiento.

D. Modo automático

Presione el botón para seleccionar el modo automático, ajuste automáticamente la temperatura, el volumen de aire y el modo de salida de aire para alcanzar y mantener la temperatura previa establecida.

En el modo automático, presione cualquiera de los interruptores de

refrigeración, el botón de ajuste del volumen de aire o el botón de circulación de aire en el vehículo, u opere el aire acondicionado en la pantalla multimedia, la función saldrá del modo automático y las otras funciones permanecerán en el modo automático.

E. Aire recirculado



Presione el interruptor táctil para cambiar entre circulación de aire interior y exterior. Cuando se selecciona la circulación interior, el indicador en el botón se encenderá y el aire circula en el interior.

PRECAUCIÓN

Para asegurarse de que siempre haya aire fresco dentro del vehículo, use la circulación exterior tanto como sea posible cuando el aire acondicionado no esté activo.

Con la circulación exterior activada,

si el interruptor de temperatura se ajusta a la posición roja, el aire sale caliente; si el interruptor se ajusta a la posición azul, el aire sale a temperatura normal.

Si no hace demasiado frío, activar circulación exterior y el modo de pie para calentar los pies.

Con la circulación exterior activa, el olor exterior entrará al vehículo más fácilmente. Se recomienda cambiar a circulación interna cuando el vehículo está en un área con mucho polvo y mala calidad del aire.

F. Ajuste de modo



Se pueden seleccionar los siguientes cuatro modos de ventilación:

- Posición de la cara: el aire sale por la salida de aire central y lateral.
- Posición de la cara y los pies: el aire sale por la salida de aire central, lateral y de los pies.

c. Posición del pie: el aire sale principalmente de la salida del pie.

d. Posición de los pies y del parabrisas: el aire sale por la ventilación de descongelación del parabrisas, la ventilación de descongelación lateral y de los pies.

G. Descongelar y desempañar el parabrisas



Presione el botón, el indicador del interruptor de refrigeración se encenderá y el parabrisas se puede descongelar y desempañar. La configuración predeterminada es el nivel de volumen de aire 5 y el vehículo se puede reciclar. La eficiencia de eliminación se puede mejorar aumentando la temperatura y el volumen de aire.

H. Calefacción del parabrisas trasero



Presione el botón, la luz indicadora

se encenderá, la función de calefacción del vidrio de la ventana trasera y el espejo retrovisor exterior se encenderán, y la operación de descongelación y desempañado se apagará automáticamente después del tiempo preestablecido (aproximadamente 14 minutos). Para apagarlo manualmente, presione el botón nuevamente.

I. Generador de iones



※ (si equipa)

Después de presionar el botón, la luz indicadora se enciende y el generador de iones comienza a funcionar.

I. Refrigeración máxima



※ (si equipa)

Después de presionar el botón, la luz indicadora se encenderá para encender la refrigeración máxima.

J. Bajar la temperatura



Presione el botón para bajar la temperatura, y la temperatura de ajuste actual se mostrará en la pantalla.

K. Subir la temperatura



Presione el botón para aumentar la temperatura, y la temperatura de ajuste actual se mostrará en la pantalla.

Ajustar ventilación de aire

Salida de aire



A	Salida de aire de descongelación lateral de
B	Salida de aire central
C	Salida de aire de descongelación del parabrisas
D	Salida de aire lateral
E	Salida de aire del espacio para los pies delantero
F	Salida de aire del espacio para los pies trasero
G	Ventilación trasera

Ajuste de la ventilación de aire central



- ① Ajuste hacia arriba/hacia abajo o hacia la izquierda/hacia la derecha para cambiar la dirección del aire.
- ② Mueva hacia la izquierda o hacia la derecha para limitar y cerrar la ventilación.

Salida de aire lateral ajustada

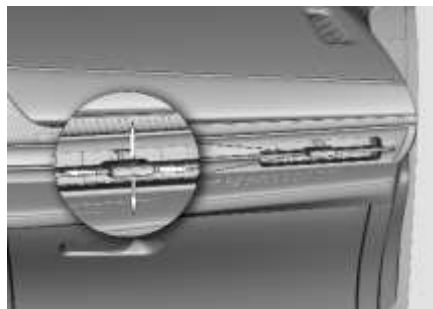

- ① Ajuste hacia arriba/hacia abajo o hacia la izquierda/hacia la derecha para cambiar la dirección del aire.
- ② Mueva hacia izquierda o derecha para limitar y cerrar la ventilación.

Ajustar ventilación de aire trasera



- ① Ajuste hacia arriba / abajo o hacia la izquierda / derecha para cambiar la dirección del aire.
- ② Mueva hacia izquierda o derecha para limitar y cerrar la ventilación.

Instrucciones para el funcionamiento del sistema de aire acondicionado

Para reducir los olores generados durante el funcionamiento del sistema de aire acondicionado, opere de acuerdo con los siguientes pasos:

1. Mantenga el motor en marcha.
2. Presione el interruptor de enfriamiento para apagar el sistema de aire acondicionado.
3. Mantenga el ventilador en funcionamiento y asegúrese de que el volumen de suministro de aire esté en un nivel alto.
4. Establezca la temperatura en el valor más alto.
5. Seleccione el modo de circulación de aire externo.
6. Espere unos 3 ~ 5 minutos y luego apague el motor.

Calentamiento rápido

	Sistema de control de A/C manual	Sistema de control automático del A/C
1	Ajuste el volumen de aire al nivel "8".	Presione el botón "Auto"

2	Ajuste la temperatura del aire a "HI"
3	Ajuste el modo de ventilación de aire a la posición de pies.

Ajuste de calefacción recomendado

	Sistema de control de A/C manual	Sistema de control automático del A/C
1	Ajuste el volumen de aire al nivel "5".	Presione el botón "Auto"
2	Establecer la temperatura requerida	
3	Ajuste el modo de ventilación de aire a la posición de pies.	

Enfriamiento rápido

	Sistema de control de A/C manual	Sistema de control automático

	del A/C	
1	Confirme que el modo de circulación de aire interno está activado.	
2	Ajuste el volumen de aire a un nivel de "8".	Presione el botón "Auto".
3	Ajuste el modo de ventilación de aire a la posición de la cara	
4	Encienda el interruptor de refrigeración	
5	Ajuste la temperatura del aire a "LO"	

Ajuste de enfriamiento recomendado

	Sistema de control de A/C manual	Sistema de control automático del A/C

1	Confirme que el modo de circulación de aire interno está activado	
2	Ajuste el volumen de aire al nivel "5".	Presione el botón "Auto".
3	Ajuste el modo de ventilación de aire a la posición de la cara	
4	Encienda el interruptor de refrigeración	
5	Establecer la temperatura requerida	

Descongelar y desempañar

	Sistema de control de A/C manual	Sistema de control automático del A/C
1	Presione el botón de calefacción del parabrisas	
2	Presione el botón "Auto"	
3	Establecer la temperatura requerida	

4	Confirme que el modo de circulación de aire interno esté apagado
---	--

SISTEMA MULTIMEDIA

Controlador multimedia (in Call) ✖ (si equipa)

Pantalla de interfaz

Después de iniciar la terminal del vehículo, entrar a la página de inicio.



La página de inicio actual incluye la página de inicio de entretenimiento, la página de inicio del vehículo y el botón rápido al A/C. A través de varias páginas de inicio, se puede acceder a música, programas de radio, música local, ajustes de ,

efectos de sonido, aire acondicionado, teléfono, grabadora de conducción, centro de vehículos,

centro de conductores y actualizaciones, y gestión de archivos y otras operaciones.

PRECAUCIÓN

En un entorno de baja temperatura, la pantalla puede mostrar una respuesta lenta y una pantalla blanca, que es el rendimiento normal del cristal líquido, y se puede restaurar después de que alcance la temperatura ambiente.

En un entorno de alta temperatura (como la exposición al sol), el brillo de la pantalla de visualización puede disminuir, lo cual es el rendimiento normal del cristal

líquido, y el brillo se puede restaurar cuando la temperatura disminuye.

CONFIGURACIÓN DEL SISTEMA



Seleccione y haga clic en la configuración del sistema a través de la lista de aplicaciones para acceder a visualización, red, sonido, voz, configuración del sistema u operaciones.

Centro del vehículo



A través de la página de inicio del vehículo o la APP del centro del vehículo, puede ingresar a la interfaz del centro del vehículo, a través de la cual puede realizar operaciones como conducción, carrocería, iluminación, asistencia a la conducción, asistencia al estacionamiento, seguridad, instrumentos, personalización y restauración de la configuración de fábrica.

Tenga en cuenta que esta función debe operarse en la marcha ON, y las marchas OFF y ACC están atenuadas y no se pueden configurar.

Funciones comunes

Brújula de la meca

Haga clic en el icono [Brújula de la



Meca] en la página principal para ingresar a la interfaz de indicación de navegación.



Música

Haga clic en  en la barra izquierda para ingresar a la interfaz de mensajes de música.



En esta interfaz, el propietario puede cambiar entre música local y música Bluetooth.



Radio

Haga clic en el icono [Radio]  en la página de inicio, ingrese a la interfaz de radio.



Teléfono

Haga clic en el icono [Teléfono]  en la interfaz de inicio para ingresar a la interfaz del teléfono.



Quando el Bluetooth no esté conectado, haga clic en [Configuración de Bluetooth] para ingresar a la interfaz de configuración de Bluetooth; cuando el Bluetooth está conectado, ingrese a la interfaz de llamada por defecto.

Toque la barra de menú de la izquierda para cambiar entre

[Marcado], [Contactos] y [Configuración].



Toque el contacto de llamada a la derecha y el número aparecerá automáticamente; deslice hacia arriba y hacia abajo para ver más registros de llamadas.

Toque el teclado numérico del medio y el lado derecho se emparejará automáticamente y mostrará los contactos relevantes.

Haga clic en [Contactos] para ingresar a la interfaz de la libreta de direcciones, y luego haga clic en el botón  para buscar el nombre de contacto que el Propietario necesita encontrar.



En la interfaz de contactos, toque la primera letra del contacto para encontrar rápidamente el contacto correspondiente. Toque la persona de contacto, seleccione y toque el número de destino nuevamente para ingresar a la interfaz de llamada. Arrastre hacia la izquierda y hacia la derecha para ver más contactos.

Ajustes



Haga clic en el icono [Configuración]



en la página de inicio para ingresar a la interfaz de configuración del sistema. En la barra superior, puede configurar varias funciones como común, pantalla, sonido, red, voz y sistema.





En la interfaz de configuración del sistema, puede cambiar el idioma del sistema, ajustar el formato de hora, etc.



Centro del vehículo

Haga clic en el icono [centro del



vehículo] en la página de inicio para ingresar a la interfaz de configuración del vehículo. Debido a los diferentes modelos de vehículos, los ajustes de funciones específicas aumentan o disminuyen de acuerdo

con la configuración real del vehículo.

Puede ingresar a la interfaz de configuración del vehículo a través de la página de inicio o la APP del centro del vehículo, a través de la cual puede realizar configuraciones rápidas del vehículo, configuraciones de conducción, configuraciones de carrocería, configuraciones de iluminación, configuraciones de asistencia a la conducción, configuraciones de asistencia de estacionamiento, configuraciones de asistencia de seguridad, configuraciones de instrumentos, personalización del volante, operaciones como restaurar la configuración del vehículo.



Tenga en cuenta que esta función debe utilizarse cuando la fuente de energía este en ON, y en la posición OFF y ACC están atenuados y no se pueden configurar.

Gestión de archivos

Haga clic en el icono [Administrador de archivos]  en la página de inicio para ingresar a la interfaz de administración de archivos.

En la interfaz de almacenamiento local, el propietario puede ver los archivos en el disco duro local y hacer clic en las operaciones relacionadas. En el cargador USB, el propietario puede ver los archivos del dispositivo USB externo y tocar las operaciones relevantes.



En la interfaz de administración de archivos. Después de revisar el archivo, el propietario puede eliminar, copiar y cortar las operaciones relevantes.

A/C

Toque el icono [Aire acondicionado]



en la interfaz de inicio para ingresar a la interfaz de aire acondicionado. Los botones que se muestran en la interfaz corresponden a los botones del

panel de control central del aire acondicionado uno por uno. Toque el botón para activar o desactivar las funciones correspondientes.



Grabar conducción ✖ (si equipa)



Toque el icono de la página de inicio



[DVR] para acceder a la interfaz de grabar conducción.





Voz

En la interfaz de voz, puede ajustar la localización de la voz y cambiar la voz a texto.



Sistema

En la interfaz del sistema, puede elegir el idioma, el formato de hora, etc.



Actualización del sistema ※ (si equipa)



Al ingresar a la lista de aplicaciones y hacer clic en la aplicación

[Actualizar] , la actualización

del sistema admite la actualización USB y la actualización WLAN. Es necesario reiniciar el sistema durante la actualización.

PRECAUCIÓN

No corte la energía durante el proceso de actualización. Se recomienda detener el vehículo para asegurar el funcionamiento normal del motor y evitar el apagado automático causado por la poca energía de la batería.

Al actualizar a través de USB, coloque el archivo del paquete de actualización en el directorio raíz del dispositivo USB.

Antes de actualizar a través de WLAN, asegúrese de que la red WLAN esté conectada de manera estable; de lo contrario, la descarga del archivo de actualización puede fallar, lo que resulta en la falla de la actualización.

Interconexión móvil

Haga clic en el icono [Interconexión



móvil] en la página de inicio, ingrese a la interfaz de conexión de interconexión móvil.



Utilice el teléfono móvil para escanear el código QR en la interfaz para descargar la APP (la versión compatible del teléfono móvil es Android, sistema IOS); después de la descarga, haga clic en la versión móvil de la APP, el propietario completa la adquisición de permisos en el teléfono móvil, inserta el cable USB e ingresa la función de interconexión inteligente que corresponde.

SISTEMA DE ASISTENCIA DE ESTACIONAMIENTO

Sistema de asistencia de estacionamiento por radar ✖ (si equipa)

Advertencia de retroceso

La advertencia de retroceso es un sistema de asistencia de estacionamiento electrónico con sensores ultrasónicos. Utiliza sensores para detectar la situación alrededor del vehículo y proporciona un mensaje visual y un sonido para informar al conductor de la distancia entre el vehículo y el objeto detectado.

PELIGRO

El sistema de asistencia de estacionamiento es solo una herramienta auxiliar y no puede sustituir la observación. Para que el vehículo se mueva / estacione con seguridad, el conductor debe estar alerta a todo lo que rodea al vehículo y asegurarse de que el vehículo no golpee a ninguna persona, animal u otro objeto.



1	Detectado por sensor central trasero
2	Detectado por sensor de ángulo trasero

Rango de monitoreo del sensor

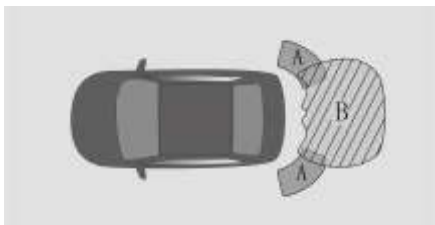

A	UNOS 60 CM
B	UNOS 100 CM

La distancia máxima de monitoreo del sensor varía según el tamaño del obstáculo. Para obstáculos más pequeños (como postes, señales de tráfico), la distancia de control puede ser inferior a 150 cm.

Después de que el sensor delantero y el sensor trasero detectan un obstáculo, emite un pitido a diferentes frecuencias. Prestar atención para distinguir el sonido.

PRECAUCIÓN

Es posible que el sensor de estacionamiento no detecte los siguientes objetos:

- Objetos finos (por ejemplo, cables, cuerdas)
- Objetos que absorben el sonido (como algodón, nieve)
- Objetos con bordes afilados
- Objetos altos que sobresalen de arriba
- Objetos más cortos

El radar de retroceso es ciego en algunas áreas y puntos:

- Límite inferior del rango de detección: objetos como niños y animales.
- Límite superior del rango de detección: objetos como cargas

que se suspenden hacia afuera y la cola de un camión.

El radar de retroceso puede no funcionar normalmente en las siguientes condiciones:

- El parachoques está dañado.
- El sensor o los accesorios chocan violentamente.
- La superficie del sensor está cubierta con objetos o artículos diversos como nieve, barro, humedad o gotas de agua.
- El vehículo está inclinado.
- El clima es extremadamente cálido o frío.
- El vehículo circula por una carretera en mal estado.
- Existe una fuente de onda ultrasónica alrededor del vehículo, como el sonido de la

bocina de otro vehículo o el sonido del freno de aire de un camión.

- El vehículo está equipado con antena de radio, pilar de protección y gancho de remolque / elevación.
- El vehículo avanza hacia un borde de la carretera o borde en ángulo recto.
- El obstáculo está muy cerca del sensor.

En caso de cualquiera de las siguientes situaciones, comuníquese con un distribuidor autorizado de Vehículos Changan para mantención:

- Cuando la energía del vehículo está activa, el radar de retroceso sonará durante 3S, y la pantalla mostrará falla del radar de retroceso.
- Después de eliminar las

materias extrañas en el sensor, la alarma de falla del sistema de radar de retroceso aún no desaparecerá.

- La alarma del sistema sin barreras alrededor del vehículo.
- El sistema no tiene aviso de falla ni alarma de obstáculo.

Cuando un sensor está dañado, el sistema dará una alarma de falla.

Aviso de advertencia

Si hay un obstáculo dentro del rango de monitoreo, el indicador de advertencia correspondiente se iluminará y sonará un sonido de advertencia. Cuando la distancia se acerca, el intervalo del sonido de advertencia se acorta. Cuando la distancia es inferior a 40 cm, el sonido de advertencia seguirá sonando.

Según la distancia aproximada al obstáculo, habrá hasta tres barras

indicadoras de diferentes colores en la parte trasera del vehículo, y habrá tres barras indicadoras de diferentes colores en los lados delantero, trasero, izquierdo y derecho del vehículo.

Nivel de alarma de la zona de detección	Sensor central trasero	Sensor de ángulo trasero
3 (Verde)	--	60-150
2 (Naranja)	40-60	40-100
1 (Rojo)	≤ 40	≤ 40

Sensor trasero

El sensor trasero funcionará solo cuando la palanca de cambios de velocidades esté en la posición R (retroceso). Detecta la distancia aproximada desde la parte trasera del vehículo hasta el obstáculo en un cierto ángulo.

Imagen de retroceso ✖ (si equipa)

La imagen de retroceso es una herramienta de asistencia de estacionamiento visual. Es un sistema que utiliza una cámara instalada en la parte trasera del vehículo para capturar vistas desde atrás y superpone la línea de ayuda al estacionamiento, luego muestra dichas vistas en la pantalla multimedia.

ADVERTENCIA

- La imagen de retroceso puede deformar el contorno del objeto en la pantalla. Se estima que la distancia entre el vehículo y el obstáculo (vehículo, peatón, etc.) puede ser inexacta dependiendo de la imagen de retroceso, lo que puede provocar un accidente.

- Debido a las limitaciones de resolución de la cámara, algunos objetos no se pueden mostrar o no se pueden mostrar claramente, como columnas aisladas finas, rejillas y árboles.
- Hay algunos puntos ciegos en la cámara. Preste siempre atención al entorno del vehículo, ya que la cámara de retroceso no detecta personas ni objetos bajo ninguna circunstancia, especialmente objetivos de tamaño pequeño como niños pequeños y animales pequeños.
- Las imágenes de retroceso solo pueden mostrar imágenes 2D en la pantalla. Debido a la falta de profundidad espacial, es difícil o imposible identificar las protuberancias u hoyos en la superficie de la carretera al invertir las imágenes.

PRECAUCIÓN

- Ajuste siempre la velocidad y el estilo de conducción en función de la visibilidad, las condiciones meteorológicas y el tráfico.
- Observe siempre la dirección de estacionamiento y el entorno circundante del vehículo. Al retroceder, la parte delantera del vehículo gira más que la trasera.
- Las imágenes de retroceso solo se pueden usar cuando la puerta trasera está completamente cerrada.
- La cámara de retroceso está instalada fuera de la cabina del vehículo y se ensucia fácilmente. Si el video no es claro, se recomienda limpiar manualmente la superficie del lente con un paño suave.

Consejos de operación

Para garantizar la seguridad del vehículo, realice las siguientes comprobaciones antes de utilizar la

imagen de retroceso:

1. La puerta trasera esta cerrada.
2. El vehículo no está dañado y la posición de montaje y el ángulo de montaje de la cámara se mantienen.
3. La superficie del lente está limpia y libre de hielo o polvo.
4. Ningún objeto que no sea el cuerpo cambia el campo de visión de la cámara.

Imágen de retroceso de entrada y salida

La imagen de retroceso se puede abrir de las siguientes formas:

- Cambia a la marcha R.

La imagen de retroceso se puede apagar de la siguiente manera:

- Cambia de la marcha R.

Línea guía de estacionamiento

Haga clic en el interruptor de la línea guía para cerrar / abrir la línea guía de estacionamiento.



La línea guía de estacionamiento consta de dos partes: una línea estática y una línea dinámica. La dirección longitudinal es de unos 3 m hacia atrás según el parachoques, y la dirección lateral es el ancho del vehículo, incluidos los retrovisores exteriores.

① Línea de extensión del ancho del vehículo: se compone de líneas rojas, amarillas y verdes de tres segmentos, y el ancho izquierdo y derecho es aproximadamente el ancho del vehículo, incluidos los espejos exteriores.

② Línea guía roja: indica la posición a aproximadamente 1 m del parachoques trasero del vehículo.

③ Línea guía amarilla: indica la posición a unos 2 m del parachoques trasero del vehículo.

④ Línea guía verde: indica la posición a unos 3 m del parachoques trasero del vehículo.

⑤ Línea guía dinámica: cuando el volante gira, la línea guía dinámica girará con él. Esta línea guía es la trayectoria estimada del vehículo. Cuando el volante está centrado, la línea guía dinámica se ocultará.

Pasos para el retroceso

1. Primero encuentre un espacio de estacionamiento, luego conduzca el vehículo a la posición que se muestra en la figura a continuación, cambie a la marcha R (retroceso) y la línea guía se activará.

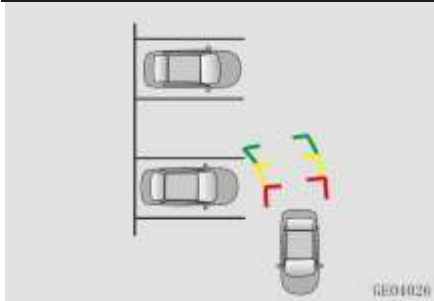

2. Gire el volante y preste atención a la línea guía dinámica. Cuando se considere que el ángulo del volante se puede invertir, sostenga el volante y comience a retroceder. Durante el proceso de retroceso, el volante se puede ajustar de acuerdo con la situación real.

3. Cuando el vehículo esté paralelo al espacio de estacionamiento objetivo, vuelva al volante y corrija la posición del vehículo para completar el estacionamiento, como se muestra en la figura siguiente.

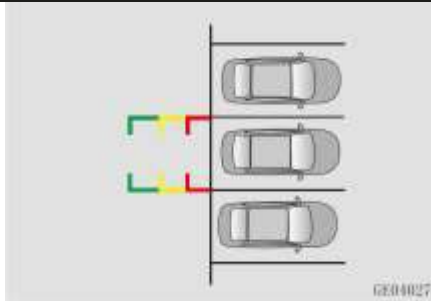

ADVERTENCIA

- Este sistema solo proporciona asistencia para retroceder; por favor, haga un juicio basado en la situación real al retroceder para garantizar la seguridad.
- El ancho del espacio de estacionamiento es al menos mayor que el ancho del vehículo.

Imagen de la zona ciega derecha ✖ (si equipada)

La imagen de la zona ciega derecha es una cámara de ayuda al

estacionamiento en el espejo retrovisor derecho para capturar la imagen del área derecha del vehículo y muestra las condiciones del tráfico a la derecha del vehículo en la pantalla multimedia. La imagen de la zona ciega derecha puede reducir en gran medida la zona ciega del campo visual derecho y mejorar la posibilidad de pasar carreteras y carriles estrechos.

PRECAUCIÓN

- Ajuste siempre la velocidad y el estilo de conducción de acuerdo con la visibilidad, el clima y las condiciones del tráfico.
- Siempre preste atención a la dirección de estacionamiento y al entorno circundante del vehículo.
- Al retroceder, la parte delantera del vehículo gira más que la parte trasera del vehículo. La imagen de la zona ciega derecha solo se puede usar cuando el espejo

retrovisor derecho está completamente extendido.

- La cámara de la zona ciega derecha se instala fuera de la cabina del vehículo y se cubre fácilmente con suciedad. Si el video no es claro, se recomienda limpiar manualmente la superficie de la lente con un paño suave.

ADVERTENCIA

- La imagen de la zona ciega derecha puede deformar el contorno del objeto en la pantalla. Confiar en la imagen para estimar la distancia entre el vehículo y los obstáculos (vehículos, peatones, etc.) será inexacto y puede provocar accidentes.
- Limitado por la resolución de la cámara, ciertos objetos no se pueden mostrar o mostrar claramente, como espaciadores delgados, cuadrículas y árboles.
- La cámara tiene un punto ciego

en el campo de visión. Preste siempre atención para observar los alrededores del vehículo, porque la cámara de punto ciego correcta no puede detectar personas y objetos bajo ninguna circunstancia, especialmente objetos pequeños como niños pequeños y animales pequeños.

- La imagen de la zona ciega derecha solo puede mostrar una imagen bidimensional en la pantalla. Debido a la falta de profundidad espacial, es difícil o imposible identificar protuberancias u hoyos en la carretera a través de la imagen de retroceso.

Consejos de operación

Revise lo siguiente antes de usar la imagen de la zona ciega derecha,

Asegure la seguridad del vehículo:

1. El espejo retrovisor derecho está completamente extendido.

2. El vehículo no se ha dañado y la posición de instalación y el ángulo de la cámara no se han cambiado.

3. La superficie del lente está limpia y libre de hielo, nieve o polvo.

4. Excepto por la carrocería del vehículo, ningún otro objeto obstruye la vista de la cámara.

Entrar y salir de la imagen de la zona ciega derecha

La imagen de la zona ciega derecha se puede activar de las siguientes formas:

- Presione el interruptor de zona

ciega derecho .

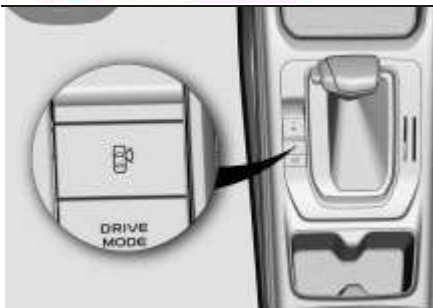

• Cuando se enciende el interruptor de activación automática de la señal de giro, mueva la palanca de la señal de giro a la posición derecha de la señal de giro.

La imagen de la zona ciega derecha se puede desactivar de las siguientes formas:

- Presione el interruptor de zona ciega derecho .
- Haga clic en el botón [Cerrar] en la pantalla multimedia.



• La señal de giro o el radar se activa automáticamente y, después de cumplir con las condiciones de salida, saldrá automáticamente después de 5 segundos.

Ajustes

Haga clic en el botón de configuración en el lado izquierdo de la pantalla de visualización multimedia para configurar la función de imagen del área ciega derecha activada por la señal de giro.



ADVERTENCIA

- La señal de giro activa la función de imagen de la zona ciega derecha que debe configurarse.
- Preste atención al entorno que rodea al vehículo y pase de forma segura.

Imagen panorámica (HD) ✖ (si equipa)

El sistema de imagen panorámica es un sistema de asistencia al estacionamiento que recopila imágenes del entorno de la carrocería del vehículo a través de cuatro cámaras en la parte delantera, trasera, izquierda y derecha, y compone una vista superior de 360°, que se muestra en la pantalla multimedia. El sistema puede reducir en gran medida el área ciega del campo de visión, ayudar a los propietarios a estacionar en su lugar

sin problemas y mejorar la circulación en carreteras y carriles estrechos.

PRECAUCIÓN

Observe siempre los alrededores del vehículo.

El ancho del espacio de estacionamiento es al menos mayor o igual al ancho de la línea de extensión.

Utilice el sistema de imágenes panorámicas con la puerta trasera completamente cerrada, los espejos retrovisores izquierdo y derecho desplegados de forma natural y las puertas delanteras izquierda y derecha cerradas normalmente.

La cámara panorámica está montada fuera de la cabina del vehículo y es susceptible a la suciedad. Si el video no es claro, se recomienda limpiar manualmente la superficie de la lente con un paño

suave.

La cámara de 360° no funciona o tiene una funcionalidad limitada en las siguientes condiciones:

- Apertura de puerta
- Espejo retrovisor externo
- Puerta del portamaletas no está cerrada
- Lluvias y nevadas intensas, o días con niebla
- De noche o en un lugar con poca luz
- La cámara está expuesta a una luz intensa
- El área está iluminada por luces fluorescentes o luces LED (la pantalla de llamada parpadeará)
- En invierno, el garaje se calienta y la temperatura cambia rápidamente. Si las piezas del vehículo en las que está montada la cámara están dañadas, revise la posición y calibración de la cámara en un

distribuidor profesional
calificado.

ADVERTENCIA

- La imagen panorámica puede deformar el contorno del objeto en la pantalla. Se estima que la distancia entre el vehículo y el obstáculo (vehículo, peatón, etc.) puede ser imprecisa en función de la imagen panorámica, lo que puede provocar un accidente.
- Debido a la resolución del sistema panorámico, ciertos objetos no se pueden mostrar o no se pueden mostrar claramente, como finas columnas aisladas, rejas y árboles.
- Todavía hay una pequeña cantidad de puntos ciegos en la imagen panorámica. Preste siempre atención al entorno del

vehículo.

- Las imágenes panorámicas solo pueden mostrar imágenes bidimensionales en la pantalla. Debido a la falta de profundidad espacial, es difícil o imposible identificar las protuberancias u hoyos en la superficie de la carretera a través de la imagen panorámica.

Panorámica encendida

- Presione el botón de panorámica  y la pantalla multimedia cambia automáticamente a la vista panorámica.

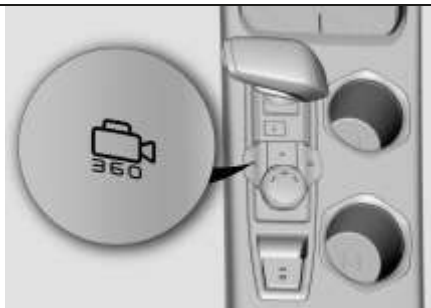

- Cuando está en la marcha R (retroceso), la pantalla multimedia cambia automáticamente a la vista.
- Cuando la función de estado de panorámica del disparador de señal de giro está activada (haga clic en la configuración para encender / apagar), encienda la señal de giro y la pantalla multimedia cambiará a la vista correspondiente de panorámica.

Panorámica apagada

- Presione el botón para ingresar a panorámica, la panorámica saldrá automáticamente cuando la velocidad del vehículo sea superior a 30Km/h.
- En la posición no-R (cambio de retroceso), haga clic en el botón cerrar en la interfaz de panorámica para cerrar la vista panorámica y volver a la interfaz de multimedia.
- Para panorámica activada con señal de giro o radar, saldrá 5 segundos después de que no se cumplan las condiciones de activación.

Cambio de vista panorámica

Cambio de vista panorámica + frontal / posterior / izquierda / derecha

En la vista panorámica, haga clic en las áreas frontal (A), posterior (C), izquierda (D) y derecha (B), y la vista se puede cambiar a la vista panorámica correspondiente + vista frontal / posterior / izquierda / derecha respectivamente.



Cuando el cambio R (retroceso) se cambia a cambio no R, la vista cambiará automáticamente a Panorámica + Vista frontal.

Cambio de vista panorámica + izquierda y derecho

En panorámica + vista única, haga clic en (E) para cambiar a panorámica + vista izquierda y derecha.

Conmutación de imagen grande de vista única frontal / posterior

En la vista panorámica + frontal / posterior, haga clic en el área de vista única, puede cambiar a la imagen grande de vista única correspondiente.

Haga clic en la imagen grande de vista única para volver a la vista panorámica + única correspondiente.

Línea guía de estacionamiento

En la vista panorámica + frontal / trasera, habrá líneas de guía en la vista panorámica y la vista única.



1. Línea de advertencia: la extensión lateral del neumático del vehículo es de unos 20 cm.

2. Trayectoria de la rueda: trayectoria del neumático del vehículo.

3. Línea de seguridad: a unos 50 cm

de la carrocería del vehículo.

Cuando se gira el volante, la línea de guía dinámica girará con él, y la línea de guía es la trayectoria estimada del vehículo. Cuando el volante está centrado, las líneas guía dinámicas están ocultas.

Cambio de vista 3D

Haga clic en el botón de vista 3D para cambiar al modo 3D y haga clic en los controles 3D alrededor del modelo del vehículo para cambiar a la perspectiva 3D correspondiente.

Ajustes

En el modo panorámico o vista única, haga clic en el botón [Configuración] en el lado izquierdo de la pantalla para configurar la línea de guía, panorámico activada con señal de giro y la función panorámica activada por radar, respectivamente.



Cambio de vista inteligente

Cuando el interruptor de panorámica activado por la señal de giro se enciende y la velocidad del vehículo es inferior a 15 km/h, encienda la señal de giro izquierda / derecha y la vista panorámica cambiará automáticamente a la vista izquierda / derecha.

Cuando un obstáculo está cerca de la parte delantera o trasera del vehículo (dentro de 60 cm), la vista panorámica cambiará de forma automática a una vista superior.

Carrocería transparente

La función carrocería transparente se refiere a la memoria del vídeo panorámico de la zona donde se ha conducido el vehículo. Cuando el

vehículo está sobre el camino por el que se conduce, la panorámica puede mostrar de forma dinámica la imagen de la carretera debajo del vehículo. Si el vehículo está en marcha, el video almacenado se actualizará de forma dinámica de acuerdo con la velocidad del vehículo; si el vehículo cambia del estado de conducción al estado de detención, el video almacenado se guardará en el sistema panorámico para salir.

Sistema de registro de conducción con vista envolvente ✖ (si equipa)

El sistema de registro de conducción con vista envolvente utiliza 4 cámaras en la parte delantera, trasera, izquierda y derecha del vehículo para capturar imágenes del área circundante al vehículo y grabarlas en la tarjeta TF para realizar la grabación del video de conducción, que puede reproducirse

y visualizarse en la pantalla multimedia o en un computador.

ADVERTENCIA

La cámara del sistema de grabación de conducción con vista envolvente es una cámara de ojo de pez y la imagen tiene una gran distorsión y es diferente a la distancia real.

Limitado por la resolución de la cámara, algunos objetos no se pueden mostrar o mostrar claramente, como columnas aisladas finas, rejillas y árboles.

Cuando el interruptor "Grabación en bucle" está activado, el sistema de grabación de conducción con vista envolvente está en el estado de grabación en segundo plano durante la conducción.

El video grabado se puede utilizar con fines forenses, como accidentes de tráfico, y no se debe utilizar para otros fines ilegales.

PRECAUCIÓN

La tarjeta TF requiere una velocidad de lectura y escritura no inferior a Class10, se recomienda comprar una tarjeta TF con el logotipo U1 o superior. Marcas recomendadas: Samsung, SanDisk, Panasonic, Sony y Kingston. Evite el uso de vehículos imitadores y falsificados. Tarjeta estándar virtual para no afectar el uso normal.

El archivo de grabación de video de 4 canales es grande, se recomienda comprar una tarjeta de memoria con una capacidad de 8G-64G.

Cuando se inserta la tarjeta TF por primera vez, el sistema dividirá automáticamente la capacidad de almacenamiento en cuatro áreas de almacenamiento: área de video en bucle, área de video de emergencia, área de asistencia a la conducción y área de fotos.

Una vez que la carpeta de video en bucle esté llena, el sistema realizará

automáticamente un borrado de bucle para eliminar el video más antiguo; los videos o fotos de emergencia no se borrarán automáticamente. Cuando el indicador de capacidad utilizada está cerca del 100%, debe eliminarlo manualmente; de lo contrario, no se puede realizar la grabación de emergencia, tomar una foto o captura de pantalla.

Si extrae la tarjeta durante la grabación en bucle o la grabación de emergencia, el video grabado actualmente se dañará y no se podrá reproducir, y la tarjeta TF será vulnerable. Se recomienda retirar la tarjeta TF después de apagar la grabación en bucle o la grabación de emergencia, y la palabra "Guardando ..." en la esquina superior izquierda de la imagen desaparece.

Limitado por el reproductor, solo las vistas combinadas se pueden

reproducir en el computador, no es posible la reproducción de una sola vista.

Si no hay una tarjeta de memoria o la tarjeta de memoria está defectuosa, solo puede ver el video en tiempo real y no puede realizar operaciones relacionadas, como grabar o tomar fotos.

Consejos de operación

1. Para realizar la función de grabación de video, debe comprar una tarjeta TF e insertarla en la ranura de la tarjeta ①, que está al lado de la interfaz USB ②.

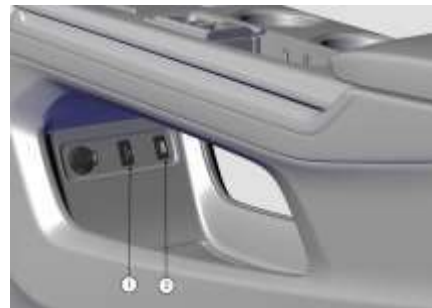

2. Cuando la energía del vehículo esté en la posición de ON, haga clic en el sistema "Grabador de conducción" en la pantalla multimedia para ver el video grabado o realizar los ajustes relacionados.



3. En la interfaz entre los tres modos de "Grabadora de conducción" puede elegir "cámara", "álbum", "configuración".



4. Haga clic en el botón de inicio en la interfaz del sistema de registro de conducción con vista envolvente para salir de la interfaz del sistema.

Cámara

En el modo de cámara, puede ver videos en tiempo real del entorno actual, controlar el interruptor de grabación y tomar fotografías.

Álbum de fotos

En el modo de álbum, puede ver los videos o fotos almacenados en la tarjeta TF y realizar operaciones como reproducir / eliminar / transferir.

Ajustes

- Tiempo de grabación en bucle: establezca la duración de grabación de un solo video en la grabación en bucle, puede elegir 1min, 3min y 5min.
- Formatear tarjeta de memoria: haga clic para formatear la tarjeta de memoria. El formateo elimina todos los datos de la tarjeta de memoria, usar con precaución.

Grabación de emergencia

Para garantizar que la escena del accidente se grabe en caso de un accidente, la función de grabación de

emergencia del sistema de registro de conducción con vista envolvente se puede activar en las siguientes situaciones, grabando 15 segundos (aproximadamente 30 segundos) del momento actual antes y después, y almacenarlo en la carpeta de video de emergencia, el sistema no se borrará de forma automática.

Disparador automático:

- El vehículo choca violentamente.
- Frena de golpe, (desacelera de forma absoluta $\geq 6m/s^2$).

El propietario también puede guardar el video requerido como un video de emergencia presionando el interruptor de guardado de

emergencia  en el panel de control.



ASISTENCIA DE SEGURIDAD

Sistema automático de asistencia al frenado de emergencia (AEB) ✖ (si equipa)

El sistema automático de asistencia al frenado de emergencia incluye un sistema de advertencia de colisión frontal y un sistema automático de frenado de emergencia.

El sistema de advertencia de colisión

frontal alerta al conductor para que frene a tiempo cuando existe peligro de colisión por alcance con el objetivo que está delante.

Si la fuerza de frenado del conductor es insuficiente, el sistema de frenado automático de emergencia ayudará al conductor a frenar; si el conductor no responde en absoluto, el sistema de frenado automático de emergencia aplicará activamente el freno para evitar o reducir las lesiones causadas por un accidente de colisión.

Lea y familiarícese con todo el contenido de este capítulo.

ADVERTENCIA

El sistema AEB solo puede ayudar al conductor en circunstancias específicas y no puede garantizar la función de activación al 100% bajo ninguna circunstancia. En cualquier momento, el conductor tiene el

mayor control sobre el vehículo y es totalmente responsable de garantizar seguridad al conducir.

El sistema AEB solo funciona en vehículos que circulan en la misma dirección o parados frente a este carril, no en vehículos en dirección opuesta y vehículos que cruzan lateralmente, no en peatones (excepto vehículos equipados con "Sistema de cruceo adaptativo integrado"), animales y otros objetos en la carretera, y es posible que no funcione en objetivos con pequeños reflejos de radar, como motocicletas y bicicletas.

Debido a las limitaciones inherentes del sistema, no se pueden evitar por completo los disparos falsos.

El sistema de asistencia AEB y el sistema de cruceo adaptativo comparten el radar frontal de ondas milimétricas para detectar el vehículo delantero. En los modelos equipados con función de cruceo adaptativa

integrada, el sistema de asistencia de frenado de emergencia automático integrará el radar frontal de ondas milimétricas y la cámara frontal. Para identificar el objetivo al frente, pero las limitaciones de detección del radar también afectarán el rendimiento del sistema.

ADVERTENCIA

Debido al complejo entorno de conducción del tráfico en tiempo real, las carreteras y el clima, el radar no puede garantizar una detección correcta en diversas condiciones. Si el radar no puede detectar el vehículo de delante, el sistema no funcionará.

1. El mal tiempo (como lluvia intensa / nieve / granizo, etc.) y las carreteras resbaladizas harán que el rendimiento del sistema disminuya.

2. Para objetivos que se cruzan, objetivos detectados después de

que el vehículo cambia de carril y objetivos en giros cerrados, el rendimiento del sistema será limitado.

3. Cuando el radar se ve afectado por el entorno (como interferencias de campos eléctricos, estacionamientos subterráneos, túneles, puentes de hierro, rieles, áreas de construcción, puertas anchas y altas, etc.), la detección se verá interferida y el rendimiento del sistema disminuirá o la tasa de activación falsa aumentará.

4. La calibración del radar se verá afectada cuando se someta a una vibración fuerte o un impacto leve, lo que reducirá el rendimiento del sistema o aumentará la frecuencia de activación falsa. Revise la ubicación de instalación del radar o calibre el radar.

5. Es posible que la cámara no funcione en condiciones climáticas adversas y frías. La lluvia, la nieve,

la niebla y la poca luz pueden afectar el reconocimiento de la cámara por parte del peatón y reducir el rendimiento del sistema de frenado auxiliar de alerta temprana para peatones.

6. La cámara se mueve debido a excrementos de pájaros, suciedad, hielo, insectos, etc., y es posible que el sistema no funcione.

Las reparaciones del parabrisas cerca de la cámara (posición del espejo retrovisor interior) están estrictamente prohibidas.

7. Los vehículos modificados estructuralmente (como bajar la altura del chasis, cambiar la placa de montaje de la placa de matrícula delantera del vehículo, etc.) pueden reducir el rendimiento del sistema o aumentar la frecuencia de activación falsa e incluso inutilizar el sistema.

Operación del Sistema

En la página principal de la pantalla, "Configuración del vehículo" → "Conducción" Interfaz de "Asistencia de seguridad", habilite / deshabilite las dos subfunciones de "Advertencia de colisión delantera" y "Frenado automático de emergencia".



ADVERTENCIA

El sistema automático de frenado de emergencia es un sistema de trabajo en segundo plano, que el conductor no detectará fácilmente. Si el sistema detecta el objetivo que está delante, no activará una alarma ni un frenado automático antes de alcanzar el nivel de riesgo. Para reducir el tiempo de reacción

de frenado, cuando el sistema detecta peligro de colisión, establecerá activamente la presión del aceite de los frenos por adelantado de acuerdo con el nivel de peligro. Durante este proceso, la válvula solenoide y el motor del ESC funcionarán, y el conductor puede escuchar un sonido "da da", que es un fenómeno normal cuando el sistema de frenado automático de emergencia está funcionando.

ADVERTENCIA

El sistema debe apagarse cuando:

- Se remolca el vehículo
- El vehículo está en un banco de prueba de tambores
- Cuando una fuerza externa (como una colisión por alcance) actúa en el radar.

Sistema de advertencia de

colisión frontal



El sistema de advertencia de colisión frontal puede avisarle que frene a tiempo cuando existe peligro de colisión por alcance con el objetivo que está delante.

Cuando la distancia es demasiado cercana al vehículo durante mucho tiempo, el medidor indicará "Mantenga una distancia segura". Esta alarma solo funciona en vehículos en movimiento a la velocidad del vehículo (60-150 km/h).

Cuando conduce el vehículo a velocidades medias y altas, si existe peligro de colisión con el objetivo que está delante, el instrumento indicará "peligro de colisión" y sonará una

alarma continua. Las limitaciones de detección tanto de la cámara como del radar afectarán el rendimiento del sistema de freno auxiliar de alerta temprana. Esta alarma funciona cuando la velocidad del vehículo está en el siguiente rango:

- Para vehículos estacionándose: 15-150 km/h
- Para vehículos funcionando: 15-150 km/h
- Para peatones: 15-85 km/h



Si el peligro de colisión con el vehículo delantero aumenta aún más, el sistema de freno auxiliar de alerta temprana activará un freno breve y rápido.

En las siguientes condiciones, el sistema no funcionará:

- El sistema de advertencia de colisión frontal está apagado
- Cambio no está en la posición D
- La velocidad del vehículo está fuera del rango de velocidad de trabajo
- El conductor está frenando
- Dirección activa del conductor
- El conductor pisó bruscamente el pedal del acelerador
- El motor está apagado
- El sistema cree que se ha eliminado el peligro de colisión
- El vehículo está inestable
- Inicialización del sistema
- Falla del sistema ESC

- Falla del instrumento
- Alerta temprana de falla del sistema de frenado auxiliar
- El radar está cubierto
- La cámara está cubierta (para peatones / vehículos estacionados / ciclistas)

La sensibilidad de advertencia del sistema de advertencia de colisión frontal se divide en tres niveles: temprano, medio y tardío. El conductor puede elegir la sensibilidad que se adapte a su propio estilo de conducción. Cuanto mayor sea la sensibilidad, antes el sistema alertará al conductor de peligro de colisión y más frecuente será la advertencia.

Función de freno de emergencia automático

Si la función de advertencia de colisión delantera se activa, el

conductor pisa el freno o la fuerza de frenado es insuficiente, la función de frenado automático de emergencia ayudará al conductor a frenar y el instrumento mostrará "frenado automático de emergencia". Esta función es cuando la velocidad del vehículo está en el siguiente rango:

- Para vehículos estacionados: 4-150 km/h
- Para vehículos en funcionamiento: 4-150 km/h
- Para peatones: 4-80 km/h
- Para ciclistas horizontales a velocidad (10-30 km/h): 4-80 km/h.



En las siguientes condiciones el

sistema no va a funcionar

- El sistema de advertencia de colisión frontal está apagado
- Cambio no está en la posición D
- Velocidad del vehículo está fuera del rango de velocidad de trabajo
- El conductor está frenando
- Dirección activa del conductor
- El conductor pisa bruscamente el pedal del acelerador
- El motor está apagado
- El sistema cree que se ha eliminado el peligro de colisión
- El vehículo esta inestable
- Inicialización del sistema
- Falla del sistema ESC
- Falla del instrumento

- Alerta temprana de falla del sistema de frenado auxiliar
- El radar está cubierto
- La cámara está cubierta (para peatones/vehículos estacionados / ciclistas)

PRECAUCIÓN

La función de freno de emergencia automático frena activamente hasta que el vehículo se detiene de forma segura durante 2 s, el sistema libera el freno y el conductor debe tomar el control del vehículo a tiempo (como presionar el pedal del freno).

Sistema de advertencia de cambio de carril (LDW) ※ (si equipa)

El sistema de advertencia de cambio de carril (LDW) es un sistema de advertencia auxiliar que recuerda al conductor una salida inconsciente

del carril cuando el vehículo está funcionando a alta velocidad. El LDW detecta las líneas de carril frente al vehículo con un sensor instalado detrás del parabrisas. Cuando el vehículo cruza la línea, se emitirá el mensaje y tono de advertencia o la vibración del volante para recordarle al conductor la salida.

ADVERTENCIA

LDW es solo una función auxiliar. No es aplicable en todas las condiciones de conducción, tráfico, clima o carreteras. El conductor siempre será responsable de la seguridad cuando conduce y de acatar las leyes y reglamentos sobre tráfico y carreteras.

Es posible que el LDW no funcione en condiciones climáticas adversas y frías, ya que la lluvia, la nieve, la niebla o las condiciones de iluminación severa (en el momento de entrar y salir de un túnel) pueden

afectar el sensor.

Es posible que el sistema no funcione o emita una falsa alarma en las siguientes condiciones o secciones:

- Marcas temporales de construcción de carreteras, etc.
- Hay agua o grietas en la superficie de la carretera.
- Las marcas de los carriles están cubiertas de polvo / nieve, etc.
- El sensor está cubierto
- El sensor no puede rastrear las marcas del carril del suelo
- Giros bruscos o carreteras estrechas.

Está estrictamente prohibido reparar el parabrisas cerca del sensor (posición del espejo interior). Las grietas afectarán el efecto de reconocimiento de la cámara. Se debe reemplazar todo el parabrisas delantero.

Uso del LDW

En la página principal de la pantalla de visualización multimedia [centro de vehículos] → [asistencia a la conducción] → [modo de asistencia de salida de carril], active / desactive esta función.

Cuando la velocidad del vehículo es inferior a 60 km/h y las marcas de los carriles son claramente visibles, el sistema está en estado de espera y la luz LDW es de color blanco.

Cuando la velocidad del vehículo es superior a 60 km/h y el indicador de estado del sistema de advertencia de cambio de carril en el instrumento se muestra en verde.

Si el sensor reconoce las marcas de carril en ambos lados, las marcas de carril se llenarán de blanco (si se reconocen las marcas de carril en un lado, se rellenará un lado y ambos lados serán grises si no se reconocen).



ADVERTENCIA

El conductor siempre debe asumir plena responsabilidad de controlar el vehículo correctamente y mantenerlo seguro.

1. El sistema no emitirá alarmas de forma continua ni corregirá las desviaciones. Cuando el sistema emite una advertencia de desviación o realiza una dirección asistida, el conductor debe corregir inmediatamente la trayectoria del vehículo para garantizar la seguridad en la conducción.

2. Cuando el sistema está limitado, como por lluvia / nieve / niebla / polvo de arena, mala visibilidad,

etc., es posible que la alarma de desviación o la dirección asistida no se emita o se emita tarde. No lo utilice en condiciones del sistema limitado.

3. Es posible que la corrección auxiliar proporcionada por el sistema no evite que el vehículo se desvíe del carril, como en carreteras resbaladizas, curvas cerradas, altas velocidades, etc.

Métodos de advertencia de salida de carril

El método de advertencia de salida de carril se puede seleccionar en la página principal de la pantalla multimedia [Centro de vehículos] → [Asistencia a la conducción]:

1. Alarma sonora
2. Alarma de vibración
3. Alarma de sonido + alarma de

vibración

Entre ellos, el modo de alarma de imagen del instrumento es: la línea de carril se muestra en rojo cuando se activa la advertencia de desviación, y la línea de carril se muestra en naranja cuando se activa la función de corrección de desviación.

Cuando suene la alarma de salida del carril, corrija la dirección del vehículo inmediatamente.

Selección de función

Si equipa esta función, el conductor puede configurar el modo auxiliar del sistema cuando el vehículo se desvía del carril en la página principal de la pantalla [centro del vehículo] - [asistencia a la conducción]:



Solo advertencia: cuando el vehículo se desvía del carril, el sistema emite una advertencia de salida;

Desviación de corrección únicamente: cuando el vehículo se desvía del carril, el sistema proporcionará dirección auxiliar para corregir la trayectoria del vehículo;

Si no utiliza esta función, puede desactivarla.

Solución de problemas

Cuando el LDW detecta que la cámara está desplazada, el sistema está defectuoso, la calibración falla o el sistema relacionado falla, el indicador LDW en el medidor se



vuelve naranja y la causa de la falla se indica en el medidor.

1. La cámara está cubierta
2. Comunicación anormal del sistema de asistencia de carril
3. Falla del sistema de asistencia de carril

Si la falla no se puede eliminar automáticamente durante un tiempo prolongado y persiste después de reiniciar el vehículo, diríjase al concesionario autorizado de vehículos CHANGAN para su mantenimiento.

Sistema de ayuda de advertencia de retroceso ✖ (si equipa)

El sistema incluye línea paralela de asistencia (supervisión de área ciega, asistencia de cambio de carril),

advertencia lateral de retroceso, advertencia de la parte trasera y función de advertencia de apertura de la puerta.

El sistema es probado por el sensor de radar de ondas milimétricas montado en los lados izquierdo y derecho del parachoques trasero.



ADVERTENCIA

El sistema de ayuda de advertencia de retroceso es solo un dispositivo de ayuda a la conducción, no puede ayudar a evitar o reducir los peligros de colisión. Observe el entorno

circundante y conduzca de forma segura durante la conducción. El sistema de ayuda de advertencia de retroceso se utiliza principalmente para vehículos en movimiento y puede reconocer objetos pequeños como bicicletas, peatones y carritos de bebé en condiciones favorables. No reacondicione, instale accesorios, pegue etiquetas y otras operaciones en el sensor y su área circundante. No desmonte ni cambie los sensores sin permiso.

PRECAUCIÓN

Limitado por el principio de detección del sensor, es posible que la función del sistema no funcione normalmente en las siguientes condiciones (no limitadas a). Observe las condiciones circundantes del vehículo y conduzca con cuidado:

1. No trabaje en la dirección opuesta al viaje, vehículos estacionados u otros objetos.
2. Pasando por camino de barro / arena / nieve.
3. En mal tiempo (por ejemplo, tormenta / niebla / nieve).
4. Conducir en pendientes pronunciadas y curvas.
5. Remolca la parte trasera del vehículo.

Cuando el sensor está bloqueado o hay más interferencia alrededor del vehículo, el sistema puede dar una alarma de error. Elimine la obstrucción a tiempo y desactive la función si es necesario.

1. El parachoques trasero está cubierto de barro / nieve / piezas modificadas / decorativas, etc.
2. Hay muchos objetos metálicos en el entorno circundante (como taller / terminal de contenedores / área de construcción, etc.)

Si el sensor de radar se mueve ligeramente, es posible que el

sistema no funcione normalmente. Si el sensor y el área circundante se golpean, diríjase a un distribuidor autorizado de Vehículos Changan para que lo inspeccionen.

Operación del sistema

Haga clic en la pantalla de llamada entrante [Centro de vehículos] - [conducción] - [asistencia de seguridad] para configurar las funciones correspondientes del sistema.

El valor predeterminado de fábrica está activado. Se puede utilizar por segunda vez. El sistema recuerda el último estado configurado por el usuario.



Función auxiliar paralela ※ (si

equipa)

La función de asistencia de línea paralela incluye dos funciones: supervisión de zona ciega y asistencia de cambio de carril.

Al conducir, especialmente al girar o cambiar de carril, si hay un vehículo objetivo peligroso en el área de monitoreo, las luces de advertencia en los espejos exteriores le alertan al conductor.

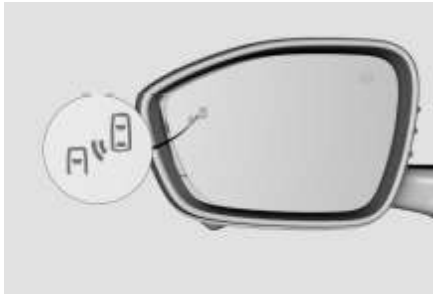

Área de seguimiento



1. Área de vigilancia de la zona ciega
 2. Área auxiliar de cambio de carril
- A. Este vehículo
B. Otros vehículos

Condiciones de trabajo

Cuando la función está activa, la velocidad del vehículo supera 15 km/h. Si hay un vehículo en movimiento en el área ciega de monitoreo o hay un vehículo que se acerca rápidamente en el área auxiliar de cambio de carril, el sistema encenderá el indicador de alarma para advertir al conductor. Si la señal de giro en el lado respectivo está encendida, el indicador de

alarma parpadeará y el instrumento dará una advertencia audible.

Cuando conduzca a baja velocidad (velocidad es inferior a 15 km/h), gire el volante en un ángulo grande en la misma dirección o encienda la señal de giro, la función de monitoreo del lado de dirección objetivo será normalmente una alerta temprana.

Función de advertencia lateral de retroceso

La función de advertencia lateral de retroceso puede proporcionar asistencia de advertencia temprana para el conductor cuando sale del estacionamiento y otras condiciones (como entradas complejas, de noche, días con niebla, etc.).

Cuando la función está activa, el vehículo se pone en marcha R (retroceso). Cuando otros vehículos se acercan rápidamente desde un lado y existe el riesgo de colisión con

el vehículo, el conductor será alertado haciendo parpadear la luz indicadora de advertencia del espejo retrovisor exterior, el sonido del instrumento y el ícono de advertencia en la pantalla principal.



Área de monitoreo de advertencia lateral de retroceso

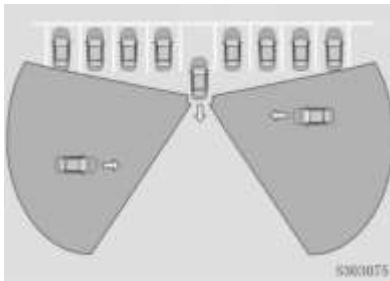

La función de advertencia lateral de

retroceso no logra el mejor efecto para todos los espacios de estacionamiento. En el siguiente caso de ejemplo, la alarma se activa solo cuando el vehículo objetivo está muy cerca del vehículo debido a la oclusión del área de detección del vehículo.

- El área de detección está bloqueada por vehículos adyacentes.

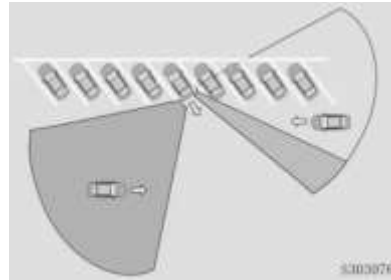

- El área de detección está bloqueada por paredes, macizos de flores y otros objetos.

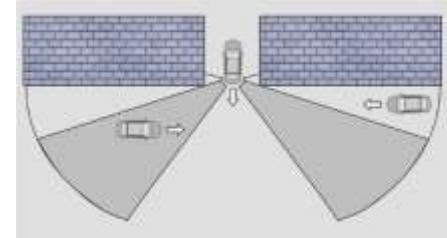

Función de advertencia de colisión trasera

Cuando la función está encendida, si el vehículo está en la marcha D (adelante), cuando hay riesgo de colisión con el vehículo objetivo que se aproxima rápidamente directamente detrás, el instrumento muestra la información de alarma trasera de peligro al conductor. Al mismo tiempo, la luz intermitente de advertencia de peligro (doble intermitencia) parpadea rápidamente para avisar del vehículo trasero.



Área de monitoreo de advertencia de colisión trasera

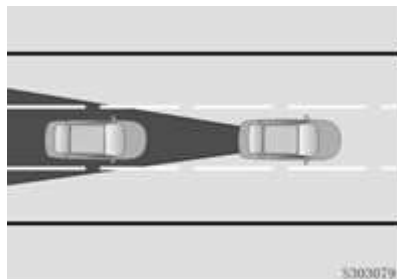

Las condiciones de trabajo:

El motor del vehículo se enciende y la marcha del vehículo es la marcha D (adelante).

Advertencia de puerta abierta

Después de estacionar, cuando se abre la puerta o el vehículo está en peligro de colisionar con el vehículo

en movimiento trasero lateral, el indicador de alarma del espejo retrovisor exterior, la pantalla de visualización de instrumentos y el sistema de voz multimedia se utilizan para recordar al conductor y al pasajero que abra la puerta o salga del vehículo.



Área de monitoreo

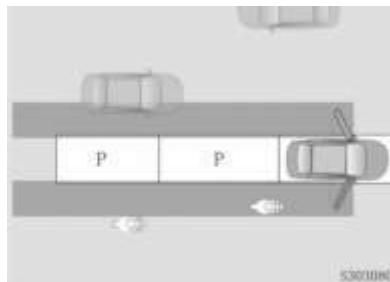

Las condiciones de trabajo

Una vez que se detiene la función, funcionan las siguientes condiciones:

- El estado de energía está ON
- Dentro de 5 minutos de ON a OFF con el vehículo desbloqueado

Solución de problemas

En las siguientes condiciones, el instrumento mostrará [Falla del sistema de asistencia trasera] y el indicador de alarma del espejo retrovisor exterior estará encendido continuamente.

- El sensor de radar tiene falla
- Otras fallas del controlador asociadas
- La posición del sensor de radar está dañada por impacto y otras fuerzas externas, y la posición de instalación está más allá del

rango de trabajo normal del radar.

PRECAUCIÓN

Cuando el vehículo está encendido, el indicador de advertencia del espejo retrovisor exterior estará encendido. Si se apaga después de 3 s, el sistema es normal.

Sistema de grabación de conducción (DVR) ✖

Resumen del Sistema

El sistema de grabación de conducción (DVR) puede grabar vídeo adelante del vehículo y el estado del vehículo mientras conduce, y proporcionar pruebas de accidentes de tráfico. Además, el sistema puede realizar funciones de tomar fotografías, visualización en tiempo real, reproducción y configuración a través del terminal de entretenimiento a bordo.

Cuando la fuente de alimentación del vehículo está en ACC, la grabación

de imágenes está activada de forma predeterminada. A través del interruptor de pantalla táctil del terminal del vehículo, la función de grabación se puede apagar / encender, y la imagen capturada se muestra en tiempo real en el terminal de entretenimiento del vehículo, y el usuario puede completar la operación de configuración / fotografía / reproducción a través de la interfaz correspondiente.

Parte de la descripción de visualización del icono



: Estado de grabación de emergencia



: Porcentaje del pedal del acelerador



: Señal de velocidad



: Señal válida de dirección izquierda / derecho



: Señal efectiva del pedal de freno



: La hebilla del cinturón de seguridad no está insertada en la señal



: Latitud y longitud

Ingrese a la APP tocando la "Grabadora de conducción" en la pantalla de visualización multimedia para realizar la grabación en bucle.

Operaciones como abrir / cerrar, tomar fotografías, configurar y ver archivos.



Grabación de emergencia

Cuando se activa la grabación de emergencia, el video 15 s antes y después del momento de activación se guarda como un video separado que no será sobrescrito por el bucle. El tiempo desde que se enciende el vehículo hasta que comienza la grabación es de 8 s. Durante este período, el conductor debe seguir conduciendo con cuidado.

La grabación de emergencia se activa en cualquiera de las siguientes condiciones:

- Presiona el botón de grabación de emergencia.
- Deceleración instantánea $> 6\text{m/s}^2$ (presione el freno de emergencia).
- Se emite la señal de colisión del airbag.
- Cuando se apaga el vehículo, se activa la señal de alarma antirrobo. Este video tiene la misma duración que la grabación en bucle y se guarda en la carpeta de guardado de emergencia.

CONTROL CRUCERO

Control crucero de velocidad constante (CC) ✖ (si equipa)

Precauciones

El control crucero de velocidad constante puede elegir la velocidad del vehículo (40 km/h ~ 180 km/h), y el vehículo puede mantener esta velocidad por sí mismo cuando se conduce libremente.

En vehículos equipados AT, el sistema de control crucero no funciona cuando la palanca de cambios está en las posiciones P, N, R o en 1ra.

Al usar la función crucero cuesta abajo, el vehículo puede exceder la velocidad objetivo de crucero. En este momento, utilice el pedal del freno para controlar la velocidad y evitar el peligro.

Desactive la función crucero cuando sea imposible conducir de forma

segura a velocidad constante (como en carreteras sinuosas o cuando hay mucho tráfico).



No utilice la función crucero en carreteras resbaladizas. Las carreteras resbaladizas provocan un ralenti innecesario de las ruedas y el vehículo puede salirse de control.

PELIGRO

Apague siempre el sistema crucero cuando el conductor no lo use para evitar accidentes causados por el mal uso del sistema crucero.

Botones en el volante



: Encienda / apague el sistema, y el indicador  de control crucero correspondiente en el medidor se encenderá o apagará

: Salir del control crucero. En este momento, la velocidad objetivo crucero actual se guardará para que el control crucero se pueda restaurar la próxima vez.

: Restaure la velocidad objetivo crucero almacenada en el sistema o aumente la velocidad establecida de crucero.



: Establezca la velocidad actual a la velocidad objetivo de crucero o reduzca la velocidad establecida de crucero.

Pantalla de interfaz



- ② Indicador de estado de crucero
- ① Establecer velocidad crucero



Activar CC



Presione el botón , el indicador de control de crucero  se encenderá y la función de control de crucero estará encendida.

Cuando la velocidad del vehículo sea superior a 40 km/h, presione el botón en el lado izquierdo del volante para establecer la velocidad actual del

vehículo como velocidad crucero.

Ajustar la velocidad crucero

Presione brevemente el botón  o  en el lado izquierdo del volante para aumentar / disminuir la velocidad crucero deseada en 5 km/h cada vez.

Mantenga presionado el botón  o  en el lado izquierdo del volante para aumentar / disminuir de forma continua la velocidad. Después de soltar el botón, la velocidad crucero deseada será velocidad real actual.

Cancelar / Salir de CC

Durante el crucero, el sistema de crucero se apagará temporalmente si se realizan lo siguiente o si se mantiene la velocidad crucero deseada almacenada:

- Pise el pedal del freno;
- Velocidad de rotación excesiva
- Presionar el botón ;
- Activar el sistema ESC;
- La velocidad real del vehículo es menor que la velocidad crucero deseada en más de 15 km/h;
- La velocidad real del vehículo se reduce a menos de 40 km/h;
- El vehículo con AT está en N, R o en 1ra.

Restaurar de CC

Después de salir temporalmente del control crucero, si se cumplen las siguientes condiciones, presione el botón  para restaurar el control crucero:

- La velocidad del vehículo es superior a 40 km/h.
- 2da marcha o superior
- Presiona el botón 

Acelerando activamente

Durante el crucero, si el conductor presiona el pedal del acelerador para acelerar el adelantamiento, suelte el pedal del acelerador y el vehículo volverá automáticamente a la velocidad previamente establecida para el crucero.

Sistema de control crucero adaptativo (ACC) (si equip)

El control crucero adaptativo (ACC) detecta el vehículo que va delante a través del radar de ondas milimétricas instalado detrás de la

rejilla debajo del parachoques delantero, para que el vehículo pueda conducir a la velocidad establecida. Cuando hay un vehículo en movimiento por debajo de la velocidad establecida en el frente, automáticamente mantendrá la distancia del vehículo delantero y lo seguirá para detenerse / arrancar.

Lea atentamente y tenga en cuenta toda la información de esta sección antes de utilizar el ACC.

ADVERTENCIA

El ACC no es un detector de obstáculos ni un sistema anticolidión. Es un sistema para mejorar el confort de conducción. El conductor siempre debe dominar el control del vehículo y ser totalmente responsable de las condiciones de funcionamiento del vehículo. El ACC brinda asistencia al conductor, pero no puede

reemplazar al conductor. Incluso cuando el ACC está activado, el conductor aún debe conducir con precaución y observar las reglas de límite de velocidad y otros asuntos.

El ACC es aplicable a la conducción en autopistas y carreteras bien acondicionadas, no a la conducción en vías urbanas o carreteras de montaña. No utilice ACC cuando conduzca por rampas o túneles.

El ACC solo funciona con vehículos en el mismo carril y en la misma dirección. No funciona con vehículos que vienen en la dirección opuesta o desde un lado, o vehículos que se quedan quietos o se mueven lentamente. Tampoco funciona con peatones, animales u otros objetos en la carretera.

No use el ACC cuando el vehículo esté funcionando en condiciones

climáticas extremas (como niebla pesada, lluvia, nieve, granizo, tormenta de arena y clima con poca visibilidad), o en carreteras mojadas y resbaladizas (como secciones de la carretera cubiertas por nieve, hielo o estancamiento), en colinas empinadas o en curvas cerradas.

PRECAUCIÓN

Cuando el ACC funciona, puede hacer un sonido de frenado, y cuando el ACC controla la desaceleración del vehículo, el pedal del freno se endurecerá (pero aún puede controlar la desaceleración del vehículo presionando el pedal del freno), todos fenómenos normales.

Al remolcar otros vehículos, el rendimiento del ACC se reducirá.

La modificación estructural del vehículo (como reducir la altura del

chasis, cambiar la placa de montaje de la placa de matrícula delantera, etc.) puede reducir el rendimiento del ACC y provocar falla del ACC.

Es posible que el radar no pueda detectar el vehículo objetivo o lo detecte más tarde en las siguientes situaciones:

1. Vehículo circula en una carretera curva.

Puede ser imposible que el radar detecte el vehículo de adelante en el mismo carril o en el carril adyacente cuando el vehículo está circulando en una carretera curva.

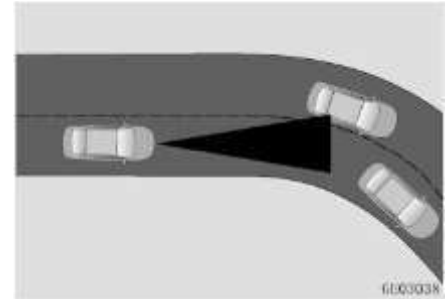

2. Vehículo con cargas especiales o equipamiento especial.

Es imposible que el radar detecte los objetos o accesorios en el vehículo de adelante, que están más allá de los límites laterales, traseros y del techo de la carrocería del vehículo. Si hay tales objetos o accesorios especiales en el vehículo de adelante, o si el vehículo está adelantando a un vehículo en tales condiciones, el conductor deberá mantenerse alerta y estar siempre listo para tomar medidas de emergencia y apagar el ACC según sea necesario.

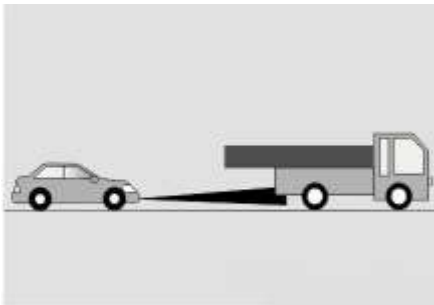

3. Hay un vehículo con poco ancho en la parte delantera.

Es posible que el radar no detecte vehículos con poco ancho, como una motocicleta o una bicicleta.

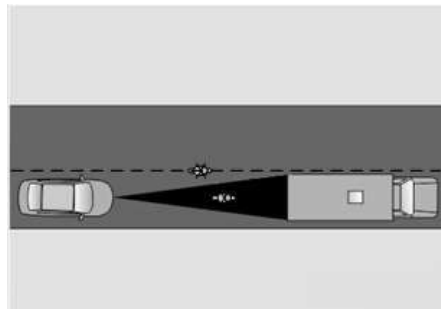

4. Otro vehículo está cambiando de carril.

Si un vehículo que circula en el carril adyacente ingresa al carril del vehículo, es posible que el radar no detecte el vehículo anterior si no ingresa al área de detección por completo.

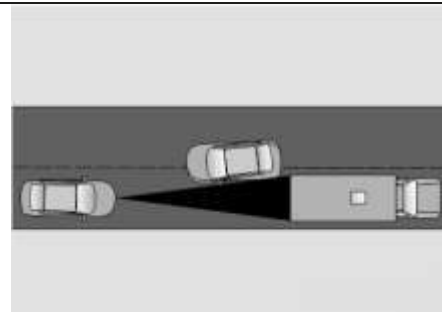

5. El vehículo circula por una rampa.

Cuando el vehículo está en una rampa, es posible que el radar no detecte el vehículo de adelante.

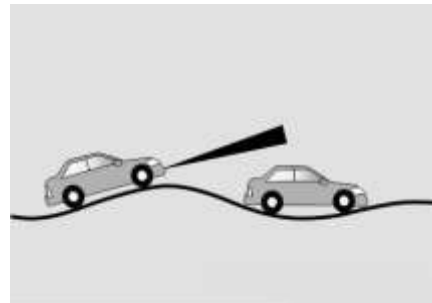

6. Objetivo estacionado

El radar no puede identificar el vehículo parado delante.

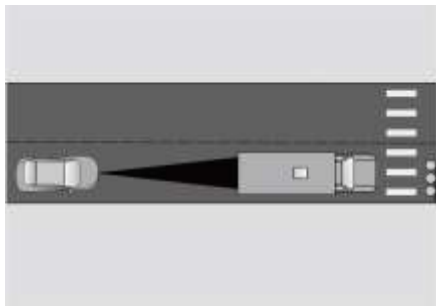

7. Gran desviación de rumbo

El radar no puede identificar vehículos que tienen un cierto ángulo con su vehículo.

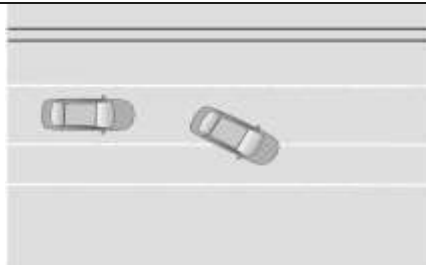

Botones de control del sistema ACC

Botones en el volante



Los diferentes modelos tienen diferentes posiciones de botones.

: Activar ACC o cambiar de IACC a ACC

: Cancelar ACC

: Ajustar el tiempo entre el seguimiento del vehículo (el intervalo de tiempo relativo entre el vehículo estable y el vehículo precedente)

: Restaurar ACC o aumentar la velocidad de cruceo

: establecer ACC o reducir la velocidad de cruceo.

Pantalla de interfaz



1. Indicador estado crucero ACC
 - Blanco: sistema en espera;
 - Green: sistema activo;
 - Orange: falla del sistema.
2. Establecer velocidad crucero
3. Este vehículo
4. Establecer intervalo de tiempo y distancia de seguimiento
5. Vehículo delantero
6. Distancia del vehículo delantero

La interfaz de crucero varía según el modelo que compró.

PRECAUCIÓN

La distancia mostrada por el medidor y la situación de los vehículos del carril adyacente o el vehículo delantero pueden diferir de la situación real. Debe mantener la observación en tiempo real del vehículo y la carretera real, y asumir plena responsabilidad de mantener una conducción segura.

Cuando la luz es fuerte o el



conductor usa anteojos de sol, puede ser difícil ver la información en el medidor; cuando se abre la ventana, la velocidad es alta o el sistema de entretenimiento del vehículo es demasiado alto, puede ser difícil escuchar el sonido del medidor. El conductor siempre debe prestar atención al estado de conducción y a la información del estado de la carretera, tomar el control del vehículo a tiempo y no esperar hasta que se envíe la información de ADVERTENCIA antes de tomar contramedidas.

Uso de la función crucero

El indicador de estado de crucero es blanco para indicar que el sistema está en modo de espera. La función crucero se puede utilizar de la siguiente manera:

Activar ACC

Después de que se enciende el

vehículo, el ACC debe activarse por primera vez con el botón “”. Después de eso, se puede activar presionando el botón “” o “” durante el mismo ciclo de encendido. Cuando la función ACC está activa, el indicador de estado de crucero se vuelve verde.

Las siguientes condiciones no activarán el ACC; el medidor le indicará en consecuencia, siga las indicaciones, por ejemplo:

- La conductora no lleva cinturón de seguridad
- El cambio no está en la marcha de Conducción (D)
-

2. Ajustar la velocidad crucero



Después de activar el ACC, puede desplazar los botones “” y

“  ” para ajustar la velocidad crucero entre 20 km / h ~ 150 km / h.

(1) Al presionar brevemente el botón, la velocidad crucero aumenta / disminuye con un aumento de 5 km/h. Mantenga presionado el botón, la velocidad crucero aumentará / disminuirá a una velocidad de 1 km/h.

PRECAUCIÓN

Cuando el ACC está en el modo de aceleración activa del conductor,

presione el botón  o  para establecer la velocidad actual como velocidad crucero.

Para vehículos equipados con la función "TSR", cuando el icono "SET" se muestra por encima del valor del límite de velocidad,

presione el botón "  " para establecer el valor del límite de velocidad en la velocidad crucero.

ADVERTENCIA

Debido a las complejas condiciones de la carretera (como curvas continuas y cerradas) y la limitación de la capacidad de detección del sistema, cuando el ACC desacelera para cruzar la curva, es imposible garantizar completamente un paso seguro a través de la curva. Establezca la velocidad crucero adecuada de acuerdo con las condiciones de la carretera y no conduzca a exceso de velocidad.

Al pasar por una curva, la velocidad reducida depende del tamaño de la curva. Cuanto más pronunciada sea la curva, más reducida será la velocidad. Después de pasar la curva, restablezca la velocidad original.

3. Ajustar el tiempo entre seguir al vehículo

Una vez activado el ACC, presione el botón [] para recorrer el intervalo de tiempo del vehículo.

Al seguir al vehículo, hay un total de 4 turnos. La distancia del primero al cuarto es mayor a su vez. El primero es el más cercano y el cuarto es el más lejano. Después de cada reinicio del vehículo, el siguiente tiempo predeterminado es el último valor establecido.

Durante el proceso de control de seguimiento, la distancia entre el vehículo y el vehículo delantero se muestra en tres colores: verde, amarillo y rojo.

- Verde: la distancia de seguimiento real es básicamente la misma que el valor establecido
- Amarillo: el valor real está más cerca del vehículo que el valor establecido

- Rojo: el valor real está demasiado cerca del vehículo en comparación con el valor establecido. En este momento, preste atención a controlar la distancia.



4. Salir del ACC

Una vez activado el ACC, se cumplen las siguientes operaciones o las siguientes condiciones, y el sistema de crucero sale temporalmente para entrar en el estado de espera:

- Apaga el motor cuando la parada de arranque en ralentí no esté funcionando
- Pisa el pedal del freno cuando no esté parado
- Después de que el vehículo se detiene, el vehículo patina
- Presiona el botón
- Abre la puerta del conductor.
- Desactiva la función ESC
- Aplica freno de estacionamiento
- El cambio no está en la marcha de conducción (D)
- Suelta el cinturón del conductor
- El sistema de mitigación de colisiones HDC / ESC / ABS / está activado
- El conductor acelera de forma activa más de 15 minutos o la velocidad supera los 155 km/h
- Objetivo perdido al seguir un vehículo a corta distancia

- El ángulo de giro del volante es demasiado grande después de detener el vehículo.

PRECAUCIÓN

Los siguientes intervalos de tiempo y distancia solo se muestran al realizar el ajuste.

Cuanto menor sea el intervalo entre el siguiente tiempo y la distancia, menor será el tiempo de reacción reservado para usted. Ajuste la velocidad de crucero y los siguientes intervalos de tiempo y distancia de acuerdo con factores externos como el flujo de tráfico por delante, el clima en tiempo real y las condiciones de la carretera.

- Falla del sistema asociado

Si el ACC controla que el vehículo se detenga, el ACC no saldrá cuando se pise el pedal del freno.

PRECAUCIÓN

En cualquier caso, si determina que el vehículo está en riesgo de seguridad, cancele o cierre el ACC de manera decisiva, tome el control de inmediato y controle el vehículo.

5. Restaurar el ACC

Cuando ACC sale de la activación al modo de espera:

Presione el botón “+” y el ACC se reactivará y volverá a la velocidad de ajuste anterior;

Presione el botón “-” o el botón  en el lado izquierdo del volante, el ACC se reactivará y establecerá automáticamente la velocidad de conducción actual a la velocidad cruceo.

PRECAUCIÓN

Al presionar el botón “+” para reanudar el ACC, puede haber una gran diferencia entre la velocidad cruceo establecida y la velocidad de conducción actual. El conductor debe asegurarse de que la velocidad cruceo establecida cumpla con las reglas de límite de velocidad de la carretera actual, prestar atención a los cambios de aceleración y desaceleración del vehículo y ajustar la velocidad cruceo a tiempo.

6. Modo de aceleración activa del conductor en ACC

Después de que se activa el ACC, cuando el conductor presiona activamente el pedal del acelerador, el sistema se encuentra en el estado de aceleración activa del conductor. Una vez que se suelta el pedal del acelerador, el ACC reanuda

automáticamente el control.



PRECAUCIÓN

Cuando el ACC está en el modo de aceleración activa del conductor, el conductor tomará el control del vehículo y el ACC no realizará el control de aceleración y desaceleración.

7. Control de parada con ACC

Si el siguiente vehículo se detiene lentamente, el ACC controlará el vehículo para que se detenga detrás del vehículo delantero.

Si el vehículo delantero arranca en 3 segundos, el ACC controla el vehículo para que siga al vehículo

anterior automáticamente.

Después de estacionar durante 3 segundos, el indicador de estado del cruce se vuelve blanco. En este momento, el ACC controlará el arranque del vehículo después de presionar el botón “” o ligeramente el pedal del acelerador.



Después de que el ACC controla que el vehículo se detenga, el freno de mano electrónico  se iniciará automáticamente de la siguiente manera, saldrá del ACC:

- Estacionado sobre 3 minutos
- Puerta del conductor está abierta

- Conductor desbloquea el cinturón de seguridad
- Apaga el motor (cuando la función de Strat-Stop no esté encendida)
- Cerrar función ESC
- Cambiar la marcha a no D

PRECAUCIÓN

Si el vehículo delantero se detiene dentro de 3 segundos o sigue el movimiento a baja velocidad, si el volante se gira hacia el vehículo delantero identificado en un ángulo grande, el sistema ACC saldrá y el conductor debe tomar el control del vehículo.

Recordatorio de tomar de control con ACC

El ACC puede aplicar hasta el 40% de la capacidad de frenado del vehículo.

Si el freno de ACC no es suficiente para mantener una distancia adecuada del vehículo delantero, el instrumento enviará continuamente una alarma de "por favor, tome el control inmediatamente". En este momento, asuma el control del vehículo de inmediato y tome medidas para evitar colisiones para evitar el peligro.



Solución de problemas

Cuando el ACC detecta que el radar está cubierto, está defectuoso o el sistema relacionado (como el ESC) falla, el indicador de estado de cruce en el medidor se vuelve naranja y se muestra el mensaje correspondiente en el medidor.

1. El radar está cubierto

Revise que la superficie del radar esté limpia y elimine los contaminantes de la superficie. Después de limpiar la superficie del radar, la falla no se puede eliminar automáticamente durante mucho tiempo. Diríjase al concesionario autorizado de vehículos CHANGAN para realizar el mantenimiento.

2. Función limitada

Se producen las siguientes fallas y el recordatorio de fallas no se puede eliminar automáticamente durante mucho tiempo. Después de reiniciar el vehículo, la falla aún existe. Diríjase a un concesionario autorizado de vehículos CHANGAN para realizar el mantenimiento:

- ACC no está disponible temporalmente
- El sistema de frenado de

emergencia automático y de cruce no está disponible temporalmente

- El sistema de frenado de emergencia automático, de cruce y limitado por radar no está disponible temporalmente
- La función del sistema de frenos es limitada y el sistema de frenado de emergencia automático y de cruce no está disponible temporalmente.

En los siguientes casos, diríjase al distribuidor autorizado de vehículos CHANGAN para calibrar el radar:

- Desarma o reinstala el radar o la viga de impacto frontal.
- Fuerza externa hace que el radar sea inestable o anormal.
- El vehículo ha chocado.

- El rendimiento del ACC se degrada (si la distancia al objetivo se acorta de forma anormal o si el vehículo en el carril contiguo al vehículo a menudo se identifica erróneamente)
- Función anormal del sistema de frenado automático de emergencia (como frecuentes falsas alarmas o frenado, etc.)

PRECAUCIÓN

El mantenimiento inadecuado del vehículo puede resultar en cambios en la posición del radar, lo que puede afectar la función del ACC. Por lo tanto, el trabajo de reparación debe ser realizado por un distribuidor autorizado de Changan.

Control de cruceo adaptativo integrado (IACC) ✖ (si equipa)

Lea y familiarícese con todo el contenido de este capítulo antes de utilizar el IACC.

El IACC ayuda al conductor a controlar el vehículo para conducir en el carril a una velocidad cruceo preestablecida o distancia de seguimiento.

El IACC integra el radar utilizado por el sistema de control de cruceo adaptativo y la cámara utilizada en el sistema de advertencia de cambio de carril para detectar el vehículo de delante y la línea del carril. Al controlar la velocidad, el vehículo se mantiene a la velocidad cruceo establecida o se mantiene por adelantado con el vehículo precedente, el vehículo sigue al vehículo a una distancia y, al mismo

tiempo, el vehículo se conduce en el carril controlando la dirección.

En cualquier momento, el conductor tiene el control prioritario del vehículo.

En los siguientes casos, el conductor debe identificar el peligro a tiempo y cancelar el IACC y controlar el vehículo presionando el pedal del freno, presionando el botón de cancelación, asumiendo el control del volante, etc. para garantizar la seguridad de conducción:

- El vehículo no mantiene una distancia de seguridad suficiente de los vehículos en el frente y carriles adyacentes;
- La dirección asistida no es suficiente para pasar la curva con seguridad;
- Cuando el vehículo se encuentra en una situación en la que el trabajo de la IACC está

restringido.

ADVERTENCIA

Al usar IACC, el conductor debe sostener el volante con ambas manos y observar las condiciones de la carretera frontal, trasera y los alrededores del vehículo en todo momento.

Incluso cuando se utiliza IACC, el conductor siempre asume la responsabilidad última de controlar el vehículo de forma segura y legal, manteniendo la distancia y la velocidad correcta.

ADVERTENCIA

IACC es un sistema de asistencia a la conducción que puede controlar el frenado y la dirección del vehículo con más suavidad. El sistema no puede evitar una colisión por completo, ni puede proporcionar la

asistencia de dirección que espera en todas las condiciones climáticas, condiciones y tipos de carreteras. El conductor debe detectar y tomar el control del vehículo a tiempo, y no puede tomar medidas de emergencia hasta que el sistema envíe el mensaje de advertencia.

IACC es adecuado para su uso en autopistas o carreteras con buenas condiciones. No utilice IACC en las siguientes condiciones de la carretera y ambientales; de lo contrario, es posible que el sistema no pueda ayudar a conducir el vehículo como se esperaba o salir directamente, o incluso causar el riesgo de colisión con obstáculos circundantes no detectados por el sistema:

1. Mal tiempo / mala visibilidad (como lluvia / nieve / niebla / polvo / luz / reflejo / luz de fondo / deslumbramiento / túnel de acceso / camino bordeado de árboles, etc.).

2. Carreteras accidentadas y resbaladizas (como carreteras de montaña / carreteras con un radio de curva / carreteras con baches demasiado pequeño y carreteras con agua / nieve / hielo o contaminación por aceite, arena y polvo).

3. Carreteras con condiciones complejas del camino (como congestión / intersección / sección de viento transversal / sección de construcción / rampa / estación de peaje de entrada y salida, etc.).

Es posible que el radar frontal de ondas milimétricas y la cámara que mira hacia adelante no puedan detectar con precisión líneas de carril y vehículos adelante en las siguientes situaciones (no limitadas a), lo que no lo ayudará a controlar el vehículo para seguir la trayectoria deseada o ajustar la velocidad y distancia del vehículo. Tome el control del vehículo a tiempo.

Apague el IACC si es necesario.

1. La ruta de conducción no es única

Cuando cambia la cantidad de ramas o carriles, el sistema no puede determinar la dirección de conducción y puede elegir el carril equivocado o salir directamente.

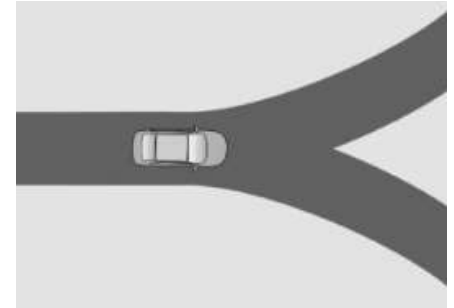

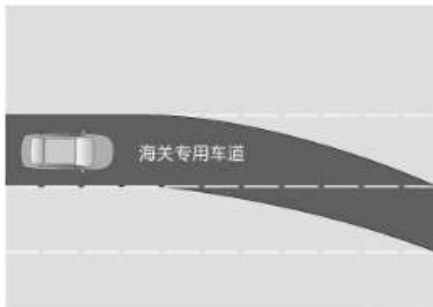
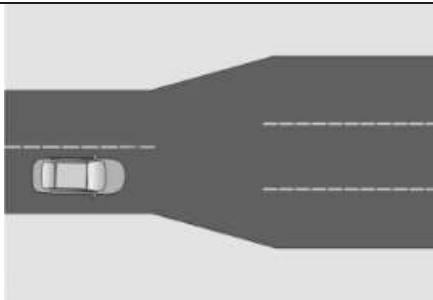

2. Carretera "cerrada"

En el caso de una carretera en construcción o un vehículo defectuoso delante, la ruta de paso

de la carretera es una línea sin carril o no hay una carretera más adelante, el sistema no puede identificar y cambiar automáticamente el carril.



3. Entrada ocupada

El sistema no puede identificar los objetos extraños que se introducen en el camino de entrada y pueden estar en PELIGRO de colisión (como las plantas en la barrera central que invaden el camino de entrada, etc.).

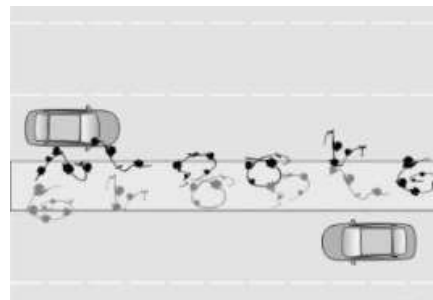

Es posible que el sistema no pueda reconocer un vehículo parado en el frente, especialmente si la velocidad del vehículo es demasiado alta o existe un cierto ángulo con el vehículo del frente, puede haber riesgo de colisión.

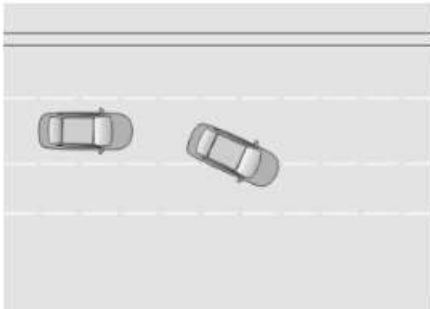

4. La línea de carril no es estándar

Las líneas de los carriles no están claras (en mal estado, faltantes, reflejo del pavimento de la carretera, cambio continuo de claridad y oscuridad, los carriles están a la sombra de árboles o barreras, etc.), desordenados (como intersecciones, derivaciones, cruces, rampas, etc., varios conjuntos de marcas, etc.), el sistema no puede predecir la trayectoria de conducción, pueden producirse errores de dirección inesperados o incluso salir directamente.

5. Carretera desigual

Cuando la rueda presiona sobre hoyos, piedras y otras protuberancias en la superficie de la carretera, la dirección del vehículo puede cambiar momentáneamente debido a la interferencia de la carretera y el vehículo puede desviarse del carril. El sistema puede retirarse temporalmente debido a que el vehículo pasa por baches y no reconoce la línea del carril.

6. El sistema puede identificar erróneamente características similares a líneas de carriles, como bordes de carreteras (especialmente en túneles), marcas de ruedas, espacios en las carreteras, nieve, etc., como carriles, y los vehículos se desviarán del medio del carril o tendrán un breve cambio de rumbo.

7. Cuando un vehículo entra en una curva, pasa por una curva continua o tiene una curva con un radio de giro pequeño, carreteras resbaladizas o

exceso de velocidad, es posible que el sistema no pueda ayudar al conductor a controlar el vehículo en el carril o incluso a salir directamente.

8. Carreteras congestionadas o confluentes

Es posible que el sistema no pueda responder a los vehículos que se acercan a corta distancia, especialmente cuando la carretera congestionada está en el modo de control de seguimiento y existe el riesgo de colisión.

En el siguiente modo de control del vehículo, cuando el vehículo guía cambia de carril, el vehículo anfitrión seguirá al vehículo objetivo y puede haber riesgo de colisión con los vehículos que se aproximan.

En modo de control de seguimiento, el control puede basarse en el vehículo objetivo cerca del borde del carril, el vehículo puede girar hacia el costado del carril y existe el riesgo de

colisión con los vehículos en el carril.

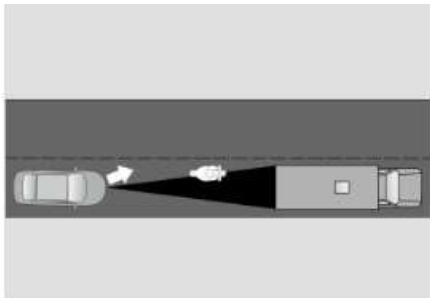

9. En entorno magnético fuerte interferirá con la respuesta del sistema de dirección asistida eléctrica (EPS). No coloque objetos con fuertes características magnéticas cerca del EPS. Cuando el vehículo se encuentra en un entorno magnético fuerte durante mucho tiempo (como un lugar con radiación electromagnética de alto voltaje en una planta de energía), preste atención al rendimiento de la asistencia de dirección del EPS. Si hay una anomalía, no utilice el IACC

y acuda inmediatamente a un distribuidor autorizado de Vehículos Changan para su inspección.

10. No utilice el IACC al remolcar otros vehículos. No utilice el IACC en ninguna escena que afecte la función y el rendimiento del radar del sistema de cruceo adaptativo y la cámara del sistema de ADVERTENCIA de salida de carril.

Botones del volante





 : Activar el IACC

 : Activar el ACC o cambiar a ACC desde IACC

 : Cancelar el ACC

 : Ajustar el tiempo con el vehículo delantero (el intervalo de tiempo relativo entre el vehículo estable y el vehículo delantero)

 : Restaurar el ACC o aumentar la velocidad de cruceo

 : establecer ACC o reducir la velocidad de cruceo

Interfaz IACC



1. Indicador de estado de la IACC
Blanco: el sistema está en estado de espera o de salida temporal;
Verde: sistema activado
Naranja: falla del sistema
2. Indicador de estado de cruceo ACC
Blanco: sistema en espera
Verde: sistema activado
Naranja: falla del sistema
3. Estado de la línea de carril
Gris: no reconocido

Blanco: identificación

Rojo: advertencia de salida

Naranja: trabajo de corrección auxiliar en curso.

Verde: IACC en funcionamiento

4. Este vehículo
5. Vehículo delantero
6. Establecer la velocidad cruceo
7. Distancia con el vehículo delantero
8. Vehículos de carril adyacente
9. Señal de límite de velocidad

PRECAUCIÓN

Cuando el IACC está funcionando y en el siguiente modo de control, el vehículo de adelante se muestra en verde.

ADVERTENCIA

La distancia mostrada por el medidor y las condiciones de los vehículos en carriles adyacentes pueden diferir de la situación real. Debe mantener una observación en tiempo real del vehículo y la carretera real, y asumir la responsabilidad total de mantener una conducción segura.

Debido a la interferencia de la luz (como el reflejo del instrumento, el conductor con gafas de sol) y el sonido ambiental (como el sonido excesivo del sistema de entretenimiento del vehículo), es posible que la información de advertencia enviada por el instrumento no se detecte fácilmente. El conductor siempre debe prestar atención al estado de conducción y a la información de la carretera, tomar el control del vehículo a tiempo y no esperar a que se envíe la información de

advertencia antes de tomar contramedidas.

Instrucción de función del IACC

El rango de velocidad de operación del IACC es 0-130 km/h.

1. Conducción asistida inteligente de un solo carril

IACC prioriza el control de asistencia a la dirección en función de las líneas de carril despejadas a ambos lados del carril reconocido. En este momento, el IACC está en modo de control de línea de carril, y el icono de IACC y las líneas de carril en el instrumento se muestran en verde, y el vehículo delantero (si está identificado) se muestra en blanco.

2. Asistencia en atascos de tráfico

Cuando la velocidad del vehículo es inferior a 60 km/h, si no se reconoce la línea del carril, puede seguir al vehículo precedente reconocido. En

este momento, el IACC está en el siguiente modo de control, y el icono de IACC y el vehículo delantero en el medidor se muestran en verde.

ADVERTENCIA

La asistencia para la congestión de tráfico solo se aplica cuando los vehículos hacen fila en secuencia. No utilice IACC en carreteras que entran y salen de las estaciones de peaje, tráfico caótico, atascos aleatorios y radio de giro pequeño. Cuando el vehículo objetivo de adelante gira demasiado rápido, el IACC no puede ayudar al vehículo a seguir al vehículo objetivo. El sistema puede bloquear el nuevo vehículo objetivo o salir al estado activo ACC y acelerar a la velocidad de cruce establecida. El conductor siempre debe prestar atención al estado del sistema, si es necesario. Apague el IACC y tome el control del vehículo.

Habilitar el IACC

Condiciones para habilitar el IACC:

- El vehículo está encendido o el motor está encendido
- El cambio está en la posición P

Una vez que el vehículo cumple las condiciones para habilitar el IACC, el cruce adaptativo integrado se puede habilitar en la interfaz "configuración del vehículo" → "asistencia a la conducción" del sistema de la página principal de la pantalla.



Activar el IACC

Una vez que se habilita IACC, cuando se cumplen las condiciones de activación del IACC, el icono del

IACC en el instrumento se muestra en blanco. En este momento, presione el botón de activación del

IACC  para activar el IACC, y el sistema ayudará al conductor en la aceleración, desaceleración y control de la dirección.

Una vez que se activa el IACC, el indicador de estado del IACC del instrumento será verde y el conductor puede consultar el control de cruceo adaptativo (ACC) para establecer la velocidad de cruceo, el tiempo de seguimiento, etc.



Las siguientes condiciones no pueden activar el IACC, siga las instrucciones del instrumento:

1. No se cumplen las condiciones de activación del IACC:

- Las líneas de carril en ambos lados no se reconocen al mismo tiempo
- Se reconoce la línea del carril, pero el ancho del carril excede el rango de especificaciones de diseño de la carretera.

- Se reconoce la línea del carril, pero la confianza de la línea del carril no es alta, como una línea de carril borrosa o incompleta

- La fuerza de dirección ejercida por el conductor es demasiado grande

- El vehículo anda a alta velocidad y la velocidad lateral es muy alta

- El radio de la curva de la carretera es demasiado pequeño.

- La dirección electrónica (EPS) actualmente no es compatible con IACC

- La velocidad del limpiaparabrisas es la marcha más alta

2. No cumple con las condiciones de activación del ACC (solo siga las instrucciones del instrumento)

3. La velocidad del vehículo es superior a 130 km/h.

4. IACC está en un estado de salida temporal

5. Función IACC está deshabilitada

6. IACC no está habilitada

ADVERTENCIA

Cada vez que se activa el IACC, la velocidad cruceo se restablecerá a la velocidad actual, la mínima es 30 km/h y la máxima es 130 km/h.

Después de que se activa el IACC, el ACC también se activa sincrónicamente, y la lógica de control de aceleración y desaceleración del vehículo es la misma que cuando se activa ACC.

Cuando el ACC ingresa al modo de aceleración activa del conductor, el conductor controlará la aceleración y el frenado del vehículo, pero IACC seguirá proporcionando dirección

asistida.

Cuando el IACC está funcionando, si el conductor pisa rápidamente el pedal del acelerador, la velocidad del vehículo aumentará instantáneamente, lo que puede afectar la estabilidad de la dirección asistida del IACC. El conductor siempre debe prestar atención al estado de conducción del vehículo y asumir el control del vehículo a tiempo.

Ajustar la velocidad crucero



Después de activar IACC, puede consultar el método de uso de ACC para establecer la velocidad crucero.

Ajuste la siguiente velocidad y distancia

Después de activar el IACC, puede ajustar el siguiente tiempo siguiendo las instrucciones de ACC.

Salir de IACC

1. Salir de IACC de forma activa
IACC no puede adaptarse a todas las condiciones climáticas y de la carretera. Los conductores deben desactivar el IACC cuando sea necesario para garantizar la seguridad de conducción. Método de salida activa de IACC:

- Presione el botón cancelar 
- Pise el pedal del freno
- Presione el botón  para reactivar el IACC

2. Salir de IACC automáticamente
IACC necesita trabajar en conjunto con otros sistemas. Cuando otros sistemas no cumplen con las condiciones de trabajo, el IACC se cerrará automáticamente. El IACC sale

automáticamente de la siguiente manera:

- La cámara está cubierta
- Otros sistemas fallan o no están disponibles
- Falla del sistema de asistencia de carril
- Conductor deja el volante con ambas manos
- La velocidad del vehículo excede el límite de velocidad máxima
- Otras condiciones que provocan la salida de ACC.

Para salir del IACC automáticamente, presione el botón  nuevamente para activar el IACC.

PRECAUCIÓN

Cuando el sistema IACC falla debido a un problema, el vehículo debe reiniciarse después de que desaparezca la falla (el tiempo de apagado es de aproximadamente 20 segundos) antes de que el IACC pueda volver a usarse.

3. Salida temporal de IACC

Debido a las restricciones en el uso del IACC, el IAC se saldrá temporalmente en las siguientes situaciones:

- Falta de objetivos de línea de uno o dos carriles
- Falta el vehículo objetivo
- El conductor enciende la señal de giro
- El conductor gira activamente el volante
- El ancho del carril excede el alcance de los estándares de

diseño del código de carreteras

- El radio de la esquina es demasiado pequeño
- Inestabilidad del vehículo



Cuando el IACC sale temporalmente, solo sale la asistencia de dirección y el sistema continuará ayudando al conductor a acelerar y desacelerar el vehículo. Una vez que se libera la condición de salida temporal, la asistencia de dirección se puede restablecer automáticamente.

Después de que la salida temporal exceda el límite de tiempo, el sistema se cerrará por completo. Es necesario presionar nuevamente el botón de activación de IACC para

activar el IACC.

PRECAUCIÓN

El conductor siempre debe prestar atención al estado del sistema, notar de inmediato que el IACC ha salido y tomar el control del vehículo antes de que se reactive el IACC.

Recordatorio de adelantamiento de IACC

En el modo de control de línea de carril, cuando el IACC no puede controlar el vehículo para que conduzca en el medio del carril debido a una velocidad excesiva del vehículo y carreteras resbaladizas, el IACC emitirá una solicitud de toma de control cuando el vehículo esté a punto de salir del carril. En este caso, tome el control del vehículo inmediatamente.



Monitoreo del comportamiento de conducción

El IACC es un sistema de conducción asistida. Cuando se usa IACC, ambas manos no pueden dejar el volante. Si el sistema detecta que el volante no está apretado con ambas manos, el medidor enviará mensajes de alarma que incluyen imágenes (parpadeo del marco del medidor), sonido (ding ding) e indicaciones de texto.

Si el conductor no vuelve a sujetar el volante con ambas manos después de la alarma, el IACC controlará el vehículo para activar el doble flash, desacelerar hasta detenerse y prohibir al propietario volver a utilizar

la función IACC en el ciclo de encendido actual. Después de que el vehículo se detiene, el IACC sale y entra en el modo de control de parada ACC.



Solución de problemas de IACC

Cuando falla el radar frontal de ondas milimétricas, la cámara orientada hacia adelante o el sistema relacionado, el IACC entrará en estado de falla. En este momento, cuando se presione el botón IACC para activar el IACC, aparecerá un indicador de estado de IACC naranja en el medidor.

Después de que el sistema IACC esté defectuoso, consulte el sistema de control de crucero adaptativo y el

sistema de ADVERTENCIA de salida de carril para la resolución de problemas. Si la falla no se puede eliminar, diríjase a un distribuidor autorizado de Vehículos Changan para su manipulación.

OTROS DISPOSITIVOS

Espacio de almacenamiento

ADVERTENCIA

- Si los objetos en el vehículo se almacenan incorrectamente, pueden deslizarse o salir despedidos al frenar o girar repentinamente, lo que puede impactar al conductor y a los pasajeros en el vehículo, y existe el riesgo de lesiones.
- Cierre la caja de almacenamiento con llave mientras conduce.
- Arregle las cosas correctamente para asegurar de que no haya objetos en movimiento en el

vehículo.

- Asegúrese de que los artículos no sobresalgan de la caja de almacenamiento o de la red para equipaje.
- Los artículos pesados, duros, afilados y frágiles deben colocarse en el portamaletas y fijarse correctamente.

Guantera



Abrir: abra la guantera para almacenar artículos de tamaño apropiado.

Cerrar: cierre la tapa y haga clic en su lugar.

ADVERTENCIA

- No abra la guantera por mucho tiempo. Círralo a tiempo después de su uso para evitar lesiones en accidentes.
- No coloque objetos de valor en la guantera.
- No tire con fuerza la guantera a la posición completamente abierta para evitar dañarla.

ADVERTENCIA

En algunos modelos, puede haber un espacio en la parte trasera de la guantera, pueden caer objetos pequeños del espacio, pueden producirse ruidos anormales cuando conduce el vehículo e incluso dañar el vehículo. Por lo tanto, no guarde artículos pequeños en la guantera.

Caja de boletas

Se encuentra en lado izquierdo inferior del conductor, que puede recoger y colocar artículos directamente.



Apoyabrazos

ADVERTENCIA

Para reducir el riesgo de lesiones, cierre la caja del apoyabrazos mientras conduce.

No permita que líquido fluya hacia la caja del apoyabrazos para evitar fallas del vehículo.

- Apoyabrazos delantero

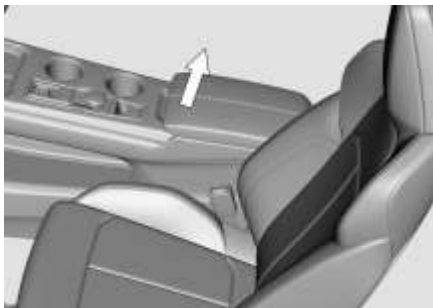

Levante la cubierta exterior del apoyabrazos y abra la caja del apoyabrazos.

Bolsillo en el respaldo del asiento ✳ (si equipa)

Hay un bolsillo en el respaldo del asiento en la parte posterior del respaldo del asiento delantero.



PELIGRO

No coloque objetos pesados o afilados en el bolsillo del respaldo del asiento.

Caja de almacenamiento frontal



La caja de almacenamiento frontal del control central se puede utilizar directamente.

ADVERTENCIA

Aísle aceites como fragancias; de lo contrario, las almohadillas de goma blanda pueden causar defectos de apariencia.

No coloque objetos de valor.

Caja de almacenamiento lateral para equipaje

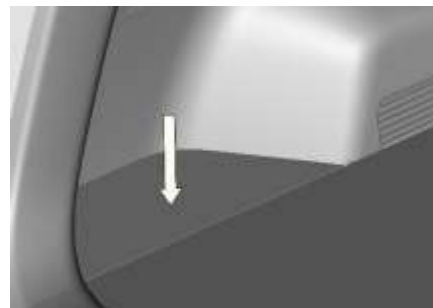

Los artículos más pequeños se pueden colocar en esta caja de almacenamiento.

Caja de almacenamiento dentro de la puerta



En la caja de almacenamiento se pueden colocar vasos de agua, botellas de bebidas, etc.

PELIGRO

No coloque nada frágil en la caja de almacenamiento del lado interior de la puerta, puede aumentar el riesgo

de lesiones.
No coloque objetos de valor.

Visera Parasol

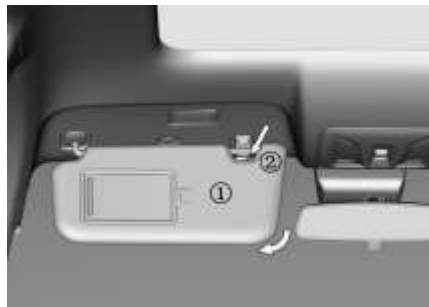

- 1- Visera parasol
- 2- Asiento de retención

La visera parasol protegerá al conductor y a los pasajeros de verse afectados por el deslumbramiento.

Gire la visera hacia abajo y extraiga el extremo libre de la visera del asiento de retención ②. Gire la

visera hacia un lado para desviar el resplandor del lado.

PRECAUCIÓN

Antes de volver a colocar la visera, apague la luz del espejo de maquillaje y cierre la tapa del espejo de maquillaje.

Portaequipajes ✖ (si equipa)

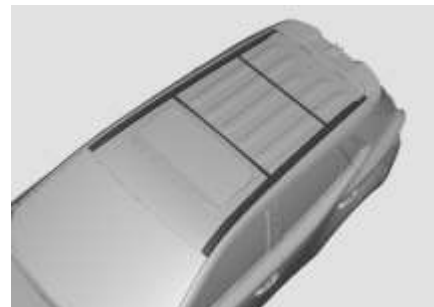

Cuando los rieles del techo se utilizan como portaequipajes, use dos o más arcos de techo Changan

genuinos o el equivalente para cooperar con los rieles del techo.

ADVERTENCIA

Con carga en el porta equipaje, tenga en cuenta los siguientes:

- Las mercancías no deben pesar más de 30 kg y cárguelas uniformemente en los ejes delantero y trasero.
- El tamaño no debe exceder la longitud o ancho total del vehículo.
- Antes y durante la conducción, asegúrese de que la mercancía esté bien sujeta.
- Evite arranques repentinos, giros repentinos o frenos de emergencia.

Precauciones para el almacenamiento de equipaje

El tamaño del equipaje debe estar de acuerdo con el tamaño de la puerta trasera para asegurar el cierre normal;

El peso de carga del equipaje no debe exceder los 40 kg, y el peso de

carga del estante del portamaletas no debe exceder los 5 kg, para evitar daños a las partes decorativas alrededor de la puerta trasera;

Las maletas redondas o cilíndricas deben fijarse firmemente para evitar colisiones con la puerta trasera y los paneles decorativos en ambos lados.

ADVERTENCIA

Está prohibido almacenar mercancías inflamables, explosivas, tóxicas, corrosivas y otras peligrosas.

Carga inalámbrica

El vehículo puede cargar el teléfono móvil con función de carga inalámbrica o conectado con un parche de carga inalámbrica. La potencia de salida se adapta a la potencia recibida del teléfono móvil. La potencia de salida máxima es de 15 W. La velocidad de carga del teléfono móvil se ve afectada por la potencia recibida del teléfono móvil y la distancia entre el teléfono móvil y

la placa de carga.

PRECAUCIÓN

No coloque objetos metálicos, tarjetas magnéticas o mando a distancia en el área de carga.

La carga inalámbrica puede afectar la función de un marcapasos implantado. Si usa marcapasos, se recomienda que consulte a su médico antes de usarlo.

Si aparece el mensaje "la temperatura es demasiado alta, la función de carga inalámbrica se ha desactivado" en la pantalla del vehículo, pertenece a la función de protección automática del producto.

Uso de carga inalámbrica

1. Antes de usar la función de carga inalámbrica, retire materias extrañas en la superficie de la placa de carga y evite usar una cubierta gruesa para teléfono móvil o una cubierta metálica para teléfono móvil.

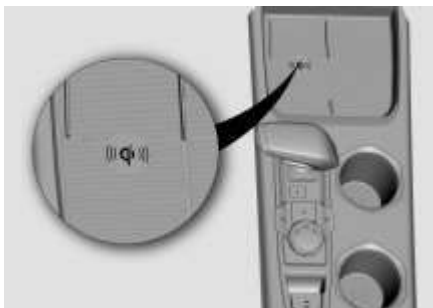

2. Coloque el teléfono móvil en el centro del área de carga, encienda el interruptor de carga inalámbrica en la pantalla del vehículo y, cuando el icono de carga esté encendido, comenzará a cargarse.



3. Cuando el teléfono móvil esté completamente cargado, dejará de cargarse automáticamente.

Toma de carga

Toma de corriente



La toma de corriente proporciona una potencia de 12VCC y la potencia de los aparatos eléctricos es ≤ 120 W.

Interfaz USB



- ① - Ranura para tarjeta TF,
- ② - Interfaz de datos USB



La interfaz USB de puerto dual trasero solo puede cargar dispositivos móviles.

IV. CONDUCIR SU VEHÍCULO

PRECAUCIONES

Precauciones para vehículos polivalentes

Este vehículo es un SUV con un centro de gravedad alto y una gran distancia al suelo. Es capaz de funcionar en diversas condiciones todoterreno.

- El alto centro de gravedad hace que sea más fácil volcar que otros vehículos.
- La gran distancia al suelo proporciona una mejor vista.
- Para obtener un rendimiento todoterreno satisfactorio, el rendimiento de giro de los vehículos todoterreno no es mejor que el de los vehículos de pasajeros pequeños y los cupés de suspensión baja con la misma velocidad del vehículo. Por lo tanto, no realice giros bruscos a

alta velocidad, ya que puede dar lugar a un vuelco.

- Conduzca a baja velocidad con ráfaga lateral. La apariencia y el alto centro de gravedad del vehículo lo hacen más sensible a los lados. Reducir la velocidad facilitará el control del vehículo.
- Será mejor ir en línea recta cuando el vehículo esté circulando en colinas empinadas, en lugar de cruzar la pendiente, ya que es más probable que el vehículo se vuelque hacia un lado que hacia adelante o hacia atrás.

PELIGRO

- Cuando el vehículo esté en marcha, todos los ocupantes deberán usar correctamente los cinturones de seguridad. Si el vehículo se vuelca, el ocupante que no usa el cinturón de

seguridad tiene más probabilidades de sufrir lesiones graves o incluso morir.

- Trate de no hacer giros bruscos, conducir a alta velocidad, arrancar de repente, aplicar el freno de emergencia o actuar repentinamente. La operación incorrecta hará que el vehículo se salga de control o vuelque.
- Cuando el vehículo esté circulando fuera de la carretera o en una carretera con baches, no circule a exceso de velocidad, no rebote, gire bruscamente ni golpee ningún objeto; de lo contrario, el ajuste y chasis del vehículo pueden sufrir daños graves. También puede perder el control o volcar el vehículo.

PRECAUCIÓN

Después de conducir en áreas frías y heladas en invierno o durante la noche, debe esperar a que se descongele para abrir el sunroof.

No forzar.

No abra completamente el sunroof durante mucho tiempo cuando conduzca por carreteras con baches o montañas escarpadas.

No abra el sunroof cuando la velocidad supere los 120 km/h.

Precauciones para conducir fuera de la carretera

- Revisar el nivel de aceite del motor antes de conducir fuera de la carretera y agregue aceite según sea necesario. Revise las ruedas y los neumáticos. Lleve una pala plegable, una llave de ruedas y un cable de tracción, etc. para conducir.

- La conducción todoterreno aumentará el riesgo de daños al vehículo. Ajuste de conducción según las condiciones topográficas y conduzca siempre con precaución.
- No coloque el cambio en la posición N para conducción todoterreno.
- Limpiar y revisar el vehículo después de conducir fuera de la carretera.
- Limpie el freno inmediatamente después de conducir fuera de la carretera. Cuando el vehículo está circulando fuera de la carretera, arena, lodo, agua o mezcla de agua y aceite pueden entrar en el freno y agravar el desgaste, lo que da como resultado la degradación del rendimiento de frenado o falla del freno.

- Si hay un chirrido o degradación notable del rendimiento de los frenos, diríjase a un distribuidor autorizado por Vehículos Changan para una inspección de inmediato.

Precauciones antes de conducir

ADVERTENCIA

Siempre use zapatos apropiados cuando opere su vehículo. Los zapatos inadecuados, como tacones altos, botas de esquí, sandalias, chanclas, etc., pueden interferir con su capacidad para usar los pedales del freno, el acelerador y el embrague.

No arranque el vehículo con el pedal del acelerador pisado. El vehículo puede moverse y provocar un accidente. • Espere hasta que las rpm del motor sean normales. El vehículo puede moverse

repentinamente si se suelta el pedal del freno cuando las rpm son altas.

ADVERTENCIA

- **El gas de monóxido de carbono (CO) es tóxico. Respirar CO puede provocar pérdida del conocimiento y la muerte.**

El escape del motor contiene monóxido de carbono que no se puede ver ni oler.

- **No inhale el escape del motor.**

Si en algún momento huele los gases de escape del motor dentro del vehículo, abra las ventanas inmediatamente. La exposición al CO puede causar pérdida del conocimiento y muerte por asfixia.

- **Asegúrese de que el sistema de escape no tenga fugas.**

El sistema de escape debe revisarse siempre que se levante el vehículo para cambiar el aceite o

para cualquier otro propósito. Si escucha un cambio en el sonido del escape o si pasa por encima de algo que golpea la parte inferior del vehículo, le recomendamos que un distribuidor autorizado de CHANGAN revise el sistema de escape lo antes posible.

- **No haga funcionar el motor en un área cerrada.**

Dejar el motor en ralentí en su garaje, incluso con la puerta del garaje abierta, es peligroso. Haga funcionar el motor solo el tiempo suficiente para encenderlo y sacar el vehículo del garaje.

- **Evite dejar el motor en ralentí durante períodos prolongados con personas dentro del vehículo.**

Si es necesario dejar el motor en ralentí durante un período prolongado con personas dentro del vehículo, asegúrese de hacerlo solo en un área abierta con la entrada de

aire configurada en "Fresco" y el control del ventilador configurado en alto para que entre aire fresco en el interior.

- **Mantenga despejadas las tomas de aire.**

Para asegurar el funcionamiento correcto del sistema de ventilación, mantenga las tomas de aire de ventilación ubicadas frente al parabrisas libres de nieve, hielo, hojas u otras obstrucciones.

- **Si debe conducir con el portamaletas abierto:**

Cierre todas las ventanas.

Abra las salidas de aire del panel de instrumentos.

Establezca el control de entrada de aire en "Fresco", el control de flujo de aire en "Pies" o "Cara" y el control del ventilador en alto.

Antes de subir al vehículo

- Confirme que las ventanas,

espejos y luces estén limpias.

- Revise visualmente los neumáticos en busca de daños y cuerpos extraños incrustados. Revise si la presión de inflado es adecuada.
- Revise si hay fugas de aceite en la parte inferior del vehículo.
- Revise el nivel de aceite del motor y el nivel de otros líquidos.

Antes de arrancar el motor

- Cierre y bloquee las puertas.
- Revise la posición de los asientos, respaldos y apoyacabezas, y siéntese en la postura adecuada.
- Ajuste los espejos.
- Asegúrese de que todos los ocupantes usen correctamente los cinturones de seguridad.

- Revise el estado de funcionamiento de la luz de advertencia cuando la fuente de alimentación del vehículo se cambie a la posición ON.

- Suelte el freno de estacionamiento eléctrico (EPB)



y confirme que la luz de advertencia esté apagada.

Después de arrancar el motor

- Después de un arranque en frío, la velocidad en ralentí es alta; el propósito es acelerar el calentamiento, lo cual es normal.
- Cuando el vehículo está en marcha, si hay un fuerte ruido de fricción (chirrido de metal) después de presionar el pedal del freno, diríjase al distribuidor más cercano autorizado por Vehículos Changan para una inspección y reemplazo de la pastilla de freno.

- Escuche y Revise si hay algún sonido con fugas. Si encuentra una fuga, comuníquese inmediatamente con un distribuidor autorizado por Vehículos CHANGAN.

START ENGINE STOP

Arranque sin llave ✖ (si equipa)

Antes de empezar

1. Apague todas las luces y aparatos eléctricos innecesarios del vehículo.
2. Asegúrese de que la llave inteligente esté en el área de activación del vehículo.

Vehículo AT

1. Coloque el cambio en la posición P (estacionamiento) o N (neutral).
2. Pise el pedal del freno a fondo.
3. Cuando la luz ambiental en el interruptor "START ENGINE STOP" se vuelve verde,

presione el interruptor para arrancar el motor.

ADVERTENCIA

No toque el interruptor "START ENGINE STOP" mientras conduce. El pedal del freno debe estar completamente pisado hasta que arranque el motor. Si la luz ambiental del interruptor "START ENGINE STOP" no se pone verde, el motor no puede arrancar.

Después de arrancar el motor, el vehículo debe funcionar a una velocidad constante del motor para calentar el motor hasta que la temperatura del refrigerante del motor esté en el rango normal.

Falla al comenzar

Después de presionar el interruptor "START ENGINE STOP", si el motor no puede arrancar normalmente, las siguientes pueden ser las causas:

1. Se interfiere la comunicación

entre la llave inteligente y el vehículo. No se puede detectar la llave o la batería de la llave está agotada: consulte el método "Arranque en espera" para arrancar el motor.

2. El volante está bloqueado y el instrumento indica "No se ha liberado el bloqueo de la dirección": mientras presiona el interruptor "START ENGINE STOP", gire suavemente el volante.
3. El entorno operativo, la energía insuficiente de la batería, el combustible insuficiente, etc. también harán que el vehículo no arranque. Si no se puede reparar, comuníquese con un concesionario autorizado de vehículos CHANGAN para su inspección.

Apague el motor sin llave

Vehículo AT

1. Coloque la palanca de cambios

en la posición P (estacionamiento).

2. Cuando el vehículo esté parado, presione el interruptor "START ENGINE STOP" para apagar el vehículo.

Si es necesario apagar el motor en caso de emergencia cuando el vehículo está en marcha, mientras la velocidad se reduce a menos de 40 km/h, mantenga presionado el interruptor de arranque durante más de 5 segundos.

Sistema start stop

Interruptor del sistema start stop

La función de start stop en vacío puede hacer que el motor en marcha se apague automáticamente en el proceso de estacionamiento. Es muy práctico en intersecciones de semáforo en rojo y atascos de tráfico, y puede reducir el consumo de combustible, las emisiones de escape y el ruido del motor.

Presione el interruptor, la luz azul se

encenderá y la función de start stop se encenderá. Presione el interruptor nuevamente para apagar la función de start stop.



Indicación de estado inactivo del sistema start stop

El indicador de estado del sistema start stop inactivo muestra los siguientes cuatro estados en el instrumento:

1. Amarillo → La función de start stop está encendida, pero la función no está permitida en las condiciones actuales.

2. Apagar → La función de start stop está desactivada y la condición de start stop se cumple en este momento.

3. Verde → la función de start stop en vacío es normal y el motor está en el estado de parada automática.

4. La luz amarilla permanecerá encendida durante mucho tiempo después de parpadear → falla del sistema de start stop, comuníquese con un distribuidor autorizado de vehículos Changan por mantención.

Uso de la función de sistema start stop

Cuando se activa la función de start stop, el vehículo arranca y funciona. Cuando se cumplen las condiciones de start stop (consulte el Apéndice 1 para obtener más detalles), la función de start stop se puede realizar mediante las siguientes operaciones:

- Parada automática: cuando la palanca de cambios está en la

marcha D/N, suelte el pedal del acelerador y presione el pedal del freno, el motor se detendrá de forma automática después que el vehículo se detenga y la luz verde se encenderá al mismo tiempo.

- Arranque automático: al arrancar, la palanca de cambios está en la marcha D, suelte el pedal del freno, el motor arranca automáticamente de inmediato y la luz verde se apagará.

Apéndice 1 condiciones de apagado automático

- La temperatura del agua es superior a 55°C
- La velocidad del vehículo supera los 10 km/h
- La carga de la batería es normal (si tarda más de 4 horas en instalarse después de sacarla del cargador)
- Sin arranque automático frecuente continuo
- La puerta del conductor no está

abierta y el cinturón de seguridad está abrochado

- El vehículo no está en los modos R, M y S
- El sistema de aire acondicionado no funciona
- No en el proceso de dirección y el ángulo de dirección es normal
- El vehículo no se detiene en una pendiente pronunciada
- La función de estacionamiento automático no está activada.
- No ocurre: una vez que se activa el retroceso y la velocidad de avance no supera los 10 km/h.

Apéndice 2 otras condiciones de arranque automático

- Arranque automático accionado por el pedal del acelerador

Después de que el motor se detenga automáticamente, manténgase en estado neutral, presione el pedal del acelerador y el motor arrancará automáticamente de inmediato.

- El interruptor del sistema start

stop activa el arranque automático

Después de que el motor se detenga automáticamente, mantenga el estado neutral, presione el interruptor del sistema start stop para arrancar el motor automáticamente.

- Arranque automático en pendiente deslizante

Una vez que el motor se detiene automáticamente, si la velocidad de rodaje del vehículo es superior a 5 km/h, el motor arrancará automáticamente.

- Arranque automático cuando la batería está demasiado baja

Una vez que el motor se detiene automáticamente, si la energía de la batería está por debajo del límite de seguridad, el motor arrancará automáticamente.

- Arranque automático por vacío insuficiente

En áreas de gran altitud o frenadas continuas, es muy fácil causar un vacío de frenado insuficiente. Para

garantizar la seguridad en la conducción, se prohibirá la parada automática del motor o el arranque automático después del apagado.

- Arranque automático con apagado

Cuando el motor está parado, primero regrese a neutro, luego presione el pedal del embrague, o presione directamente el pedal del embrague hasta el fondo, el motor arrancará automáticamente (vehículo MT).

- Inicio automático de la rotación del volante

Después de la parada automática, gire el volante en un ángulo grande y el motor arrancará automáticamente (vehículo AT).

- Cuando funciona AUTO HOLD Después del apagado automático, presione el pedal del acelerador y el motor arrancará automáticamente de inmediato.

Asuntos que necesitan atención

Después del apagado automático, si

se abre la puerta del conductor o se suelta el cinturón de seguridad, se sale de la función de start stop y el motor solo se puede arrancar manualmente.

TRANSMISIÓN

Cambio de transmisión automática (mecánica)

La transmisión automática tiene modo de cambio automático y modo de cambio manual. El cambio entre los modos de cambio se puede hacer con la palanca de cambios.

Cambio de modo

Empuje la palanca de cambios hacia la derecha desde la posición D para ingresar al modo deportivo; en el modo deportivo, empuje la palanca de cambios hacia adelante o atrás para entrar en el modo manual.

Operación del cambio

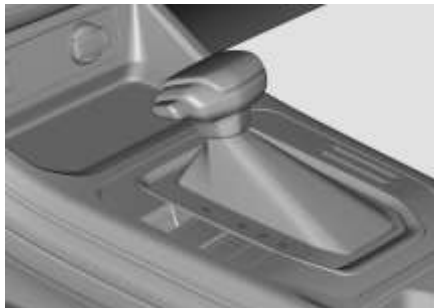

P - Estacionamiento, es posible arrancar el motor cuando la palanca está en posición de estacionamiento:

PELIGRO

- Antes de abandonar el vehículo, aplique completamente el freno de mano para asegurarse de que la palanca de cambios esté en la posición P (estacionamiento). Coloque el interruptor de encendido en la posición LOCK/OFF.
- No utilice la posición P

(estacionamiento) como alternativa al freno de estacionamiento.

- Solo cuando el vehículo está completamente estático y el interruptor EPB está levantado, la palanca de cambio de marchas se puede cambiar a esta posición.
- Suelte el pedal del acelerador y presione el pedal del freno hasta el final, y presione el botón de desbloqueo en la bola de la palanca para desactivar esta marcha.

Cambiar a la posición P:

1. Pise el pedal del freno hasta el final.
2. Revise que el vehículo esté estático y levante el interruptor EPB.
3. Cambie a la posición N y manténgala presionada durante 3 segundos. Suelte el pedal del freno
4. Empuje la palanca de cambios a la

posición P y detenga el motor.

Pise el pedal del freno. Después de que arranque el motor, tire de la palanca de cambios fuera de la posición P para cambiar de marcha normal. Para cambiar entre las siguientes marchas, se debe presionar el botón de desbloqueo de la palanca de cambios: P → R, R → P, N → R.



P — Bloqueo de torque

Si la palanca de cambios no se coloca en la marcha P de acuerdo

con el método de operación correcto al estacionar, es posible que no se pueda sacar la marcha P o que el fenómeno de bloqueo de torque de la marcha P al sacarlo sea laborioso, ruidoso e impactante. Si la palanca de cambios no se puede sacar de la marcha P, comuníquese con un distribuidor autorizado de Changan.

R — Retroceso

- El vehículo solo se puede poner en esta marcha cuando está completamente parado.

N — Neutro, se puede arrancar el motor

- Cuando el vehículo está en marcha, no se debe poner en esta marcha independiente de si el motor está en marcha.
- Utilice esta marcha cuando los vehículos necesiten esperar mientras conducen por la

carretera.

- En esta posición de marcha, se puede arrancar el motor.
- Esta marcha debe usarse al remolcar un vehículo.

D — Marcha hacia adelante

- La transmisión cambia automáticamente entre 1 y 7 marchas, y la velocidad del motor, el consumo de combustible y el ruido están en buenas condiciones.

+/- — cambio arriba / abajo en modo manual:

Cambio hacia arriba: empujar hacia adelante

Cambio hacia abajo: tirar hacia atrás

Pantalla de modo y posición de marcha

La información correspondiente

de la posición de la marcha (letra P, R, N, D) se mostrará en la pantalla, y una cierta marcha (como Gear 1, Gear 2, etc.) se mostrará en modo manual.



Sistema de bloqueo de cambio de marchas

El bloqueo es posible con la palanca de cambios en la posición P. La palanca de cambios se puede sacar de la posición P presionando el pedal del freno y presionando el botón de desbloqueo solo cuando el vehículo está encendido o el motor arranca.

Si el método de desbloqueo falla, desbloquee manualmente. Retire la placa de la cubierta de la palanca de cambios y use una herramienta para

presionar el botón de desbloqueo manual.

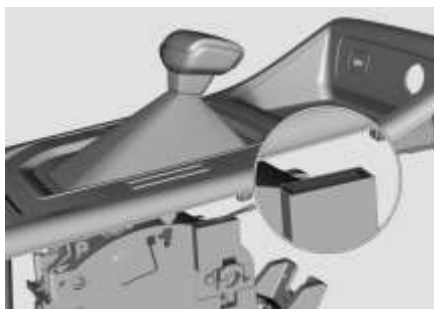

ADVERTENCIA

- Cuando el vehículo esté en marcha o remolcado, nunca cambie a la posición P, o el pasador de bloqueo de estacionamiento se romperá y la transmisión se dañará.

Cambio de transmisión automática (electrónica)

La transmisión automática tiene modo de cambio automático y modo de cambio manual. El cambio entre los modos de cambio se puede

realizar con la palanca de cambios. En la marcha D, mueva la palanca de cambios hacia la izquierda para ingresar al modo manual.



PRECAUCIÓN

La palanca de cambios tiene dos posiciones estables, izquierda y derecha, que se pueden cambiar manualmente. Además de ingresar al modo manual, mantenga la palanca de cambios en la posición estable correcta.

Operación del cambio



P - Estacionamiento, es posible arrancar el motor cuando la palanca está en posición de estacionamiento:

PELIGRO

- Antes de abandonar el vehículo, aplique completamente el freno de mano para asegurarse de que la palanca de cambios esté en la posición P (estacionamiento). Coloque el interruptor de encendido en la posición LOCK / OFF.
- No utilice la posición P

(estacionamiento) como alternativa al freno de estacionamiento.

- Solo cuando el vehículo está completamente estático y el interruptor EPB está levantado, la palanca de cambios se puede cambiar a esta posición.
- Suelte el pedal del acelerador y presione el pedal del freno hasta el final, y presione el botón de desbloqueo en la bola de la palanca para desactivar esta marcha.

Cambiar a la posición P:

1. Pise el pedal del freno hasta el final.
2. Revise que el vehículo esté estático y levante el interruptor EPB.
3. Cambie a la posición N y manténgala presionada durante 3 segundos. Suelte el pedal del freno
4. Empuje la palanca de cambios a la

posición P y detenga el motor.

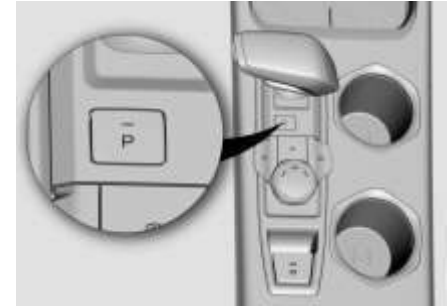

P — Bloqueo de torque

Al estacionar, si no cambia a la marcha P de acuerdo con el método de operación correcto, puede causar cierto ruido e impacto cuando el cambio se sale de la marcha P. Si no puede salir del bloque P, comuníquese con un servicio autorizados de Changan.

R — Retroceso

- El vehículo solo se puede poner en esta marcha cuando está

completamente parado.

N— Neutro

- Cuando el vehículo está en marcha, no se debe poner en esta marcha independiente de si el motor está en marcha.
- Utilice esta marcha cuando el vehículo necesita esperar mientras conduce por la carretera.
- En esta posición de marcha, se puede arrancar el motor.
- Este cambio debe usarse al remolcar un vehículo.

D: Marcha hacia adelante

- La transmisión cambia automáticamente entre 1 y 7 marchas, y la velocidad del motor, el consumo de combustible y el ruido están en buenas condiciones.

Cambiar a la marcha R, N y D:

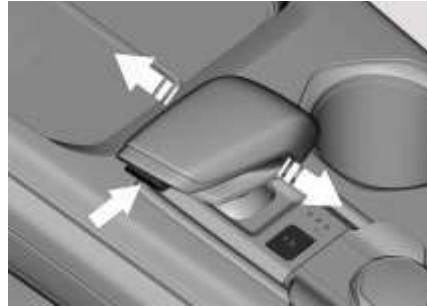

Empuje la palanca de cambios en la dirección deseada, suelte la palanca de cambios y vuelva a la posición media.

Presione el botón de desbloqueo para cambiar las siguientes marchas:

- Salir de la marcha P
- Cambie a la marcha R

+/-: Cambiar hacia arriba y hacia abajo en modo manual

Cambio ascendente: empujar hacia adelante

Cambio descendente: retroceder

PRECAUCIÓN

Para prolongar la vida útil de la transmisión automática y mejorar la eficiencia de la transmisión a baja temperatura, el vehículo se calentará por más de 30 segundos después del arranque en frío a una temperatura inferior a -20°C.

PRECAUCIÓN

Al conducir el vehículo, si el instrumento indica que el sistema de transmisión está defectuoso o la luz de falla de la transmisión está encendida y ocurren las siguientes condiciones, trátelas en de forma adecuada:

- Cuando no exista una anomalía e impacto obvio al cambiar,

conduzca el vehículo al distribuidor autorizado de Vehículos Changan más cercano para realizar un mantenimiento lo antes posible.

- Cuando haya algún impacto obvio y ruido anormal al cambiar, deje de conducir y llame al remolque para llevar el vehículo al distribuidor autorizado de Vehículos Changan más cercano para su mantenimiento.
- Cuando el vehículo pierde potencia, deje de conducir y llame al remolque para llevar el vehículo al distribuidor autorizado de Vehículos Changan más cercano para su mantenimiento.

Pantalla de modo y posición de marcha

La información correspondiente de la posición de la marcha (letra P, R, N, D) se mostrará en la pantalla, y una

cierta marcha (como Gear 1, Gear 2, etc.) se mostrará en el modo manual.



En caso de funcionamiento incorrecto, la pantalla del instrumento mostrará mensajes de texto e imágenes. Por favor, opere correctamente de acuerdo con las indicaciones para cambiar marcha.

FRENO

Se adopta freno de disco para este vehículo. El conductor puede presionar o soltar el pedal del freno para aplicar o soltar el freno del vehículo.

Cuando se presiona el pedal del freno para encender, el pedal del freno se volverá repentinamente

suave y se presionará, que es el funcionamiento normal del sistema de refuerzo de vacío del freno.

ADVERTENCIA

- Antes de conducir, asegúrese de que las luces indicadoras del sistema de frenos funcionen correctamente.
- Las pastillas de freno están equipadas con un dispositivo de indicación de desgaste: si hay un sonido de raspado de metal (las piezas de resorte raspan el disco de freno) cuando se encuentra el sonido de freno, acuda a un distribuidor autorizado por Vehículo CHANGAN para revisión y reparación de inmediato.
- No siga conduciendo si se ha superado el límite de desgaste de las pastillas de freno; de lo contrario, puede causar accidentes fácilmente.

Freno de estacionamiento eléctrico (EPB)

Las funciones de EPB incluyen estacionamiento estático, asistente de conducción, reactivación de alta temperatura y estacionamiento dinámico.

Estacionamiento estático

Después de que el vehículo se detenga por completo, levante el interruptor de EPB y el freno de mano se activará firmemente. El

indicador EPB  del instrumento se enciende (rojo) y la luz indicadora del botón EPB también se enciende (naranja).

Cuando se suelta el freno de mano, presione primero el pedal del freno y luego presione el botón EPB. El freno de estacionamiento se liberará y la luz indicadora correspondiente  se apagará.



Es normal que se produzcan ruidos de trabajo cuando se acciona o suelta el freno de mano.

PRECAUCIÓN

Si el indicador de falla de la función de freno de estacionamiento electrónico está encendido, puede reiniciar el vehículo en su lugar, presionar y tirar del interruptor EPB. Si el indicador de falla aún está encendido, comuníquese con un distribuidor autorizado de Vehículos Changan.

ADVERTENCIA

- Durante la conducción, no toque el botón del freno de estacionamiento eléctrico (EPB) arbitrariamente.
- No coloque cosas pesadas sobre el interruptor.

Drive Away Assist (DAA)

El DAA es una función auxiliar del EPB. Cuando DAA está funcionando, no es necesario que el conductor presione el botón EPB. cuando el sistema de frenos detecta automáticamente su intención inicial de pisar el pedal del acelerador, el estacionamiento se liberará automáticamente y luego el vehículo se marchará. Esta función mejora enormemente la conveniencia de arrancar el vehículo.

Condiciones de funcionamiento de DAA: el conductor usa el cinturón de seguridad y la puerta del conductor está cerrada correctamente.

ADVERTENCIA

DAA es aplicable a la marcha atrás. Por favor garantice la seguridad.

ADVERTENCIA

Cuando utilice para vehículos MT, preste atención a la posición del cambio. Soltar el pedal del embrague en punto muerto y presionar el pedal del acelerador al mismo tiempo puede hacer que el vehículo patine.

Reactivar a alta temperatura (HTR)

La HTR es una función auxiliar del EPB. La operación de frenado múltiple provocará el sobrecalentamiento del disco de freno. Para garantizar la seguridad del estacionamiento, el HTR se activará automáticamente y volverá

a activarse automáticamente a intervalos regulares después de que el vehículo se detenga, para garantizar la efectividad del estacionamiento. Es normal tener ruido de trabajo en este momento.

PRECAUCIÓN

Después de que el vehículo haya sido frenado continuamente muchas veces, debe estacionarse en una posición lo más plana posible para garantizar la seguridad del estacionamiento.

Función de estacionamiento dinámico (CDP)

La CDP es una función auxiliar de estacionamiento electrónico, que eleva continuamente el interruptor EPB para el frenado de emergencia.

ADVERTENCIA

El frenado CDP solo está permitido en situaciones de emergencia.

Función de sujeción de la marcha-P (SIPA)

La función de sujeción de la marcha-P es una función auxiliar del estacionamiento electrónico. Cuando el vehículo se detiene de manera constante, el conductor pisará el pedal del freno y cambiará a la marcha P, el freno de mano electrónico se levantará de forma automática y el indicador de trabajo del EPB y el indicador del botón del interruptor del EPB estarán encendidos.

PRECAUCIÓN

El freno de mano no se liberará automáticamente cuando la palanca de cambios desactive la

marcha P.

Para soltar el freno de mano, presione el pedal del freno y el interruptor EPB.

La función de sujeción de la marcha P está desactivada de fábrica. Si necesita usar esta función, comuníquese con la red de servicio autorizado de Vehículos Changan para activarla.

Sistema de frenos antibloqueo (ABS)

En caso de emergencia o cuando el vehículo está funcionando en una carretera mojada y resbaladiza, el ABS evitará que las ruedas se bloqueen, para mantener la capacidad de dirección y la estabilidad de marcha del vehículo, y para mejorar la capacidad de control del vehículo en el momento del frenado.

Cuando el ABS está funcionando, el

pedal del freno vibrará (aplicará un impacto en el pie) y habrá un sonido de funcionamiento del motor ABS en el compartimiento del motor. Esto es normal.

Después de que el vehículo se enciende cada vez, cuando la velocidad del vehículo alcanza los 10 km/h por primera vez, el ABS se revisará dinámicamente y emitirá un sonido de funcionamiento, lo cual es normal.

Sistema de control de tracción (TCS)

Cuando el vehículo está funcionando en un pavimento de carretera suave o en una carretera de montaña, TCS, al detectar el deslizamiento de la rueda motriz, puede controlar el torque del freno de la rueda y el torque de salida del motor para mantener la tracción de las ruedas, prevenir o reducir el deslizamiento

de la rueda motriz y mejorar la estabilidad de funcionamiento, el rendimiento de aceleración y la capacidad de subida del vehículo.

El TCS se encuentra en el estado de apertura automática, y la apertura y cierre de la función son consistentes con la apertura y cierre de la función ESC. Consulte el capítulo "Sistema electrónico de control de estabilidad (ESC)".

Si el vehículo queda atrapado en la nieve, el barro o arena, es mejor apagar el TCS para restaurar el torque de salida del motor, a fin de aumentar la potencia para salir de la trampa.

Sistema de control electrónico de estabilidad (ESC)

El ESC usa un sensor para monitorear el estado del vehículo y

mejora la estabilidad de funcionamiento del vehículo al controlar el torque de freno de las ruedas o el torque del motor cuando el vehículo está en un estado estable crítico, como una dirección rápida o un cambio de carril urgente. Reduce el riesgo de accidentes y mejora la seguridad en la conducción de forma eficaz.

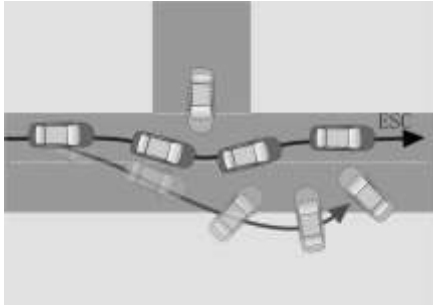

ON/OFF

El ESC está activado de forma predeterminada. Haga clic en la pantalla multimedia [Centro del

vehículo] - [Conducción] - [Sistema de control de estabilidad de la carrocería (ESC)] para encender / apagar el sistema ESC.

Si el sistema se apaga, el indicador



ESC_OFF en el instrumento se iluminará y el sistema TCS se apagará. Cuando el sistema está encendido, el indicador se apagará y los sistemas ESC y TCS se encenderán.



PRECAUCIÓN

Por motivos de seguridad en la conducción, se recomienda habilitar la función ESC.

Solo en algunas circunstancias

especiales, se recomienda apagarla:

- Equipado con cadenas para la nieve.
- Conducir en nieve profunda o carreteras blandas.
- Atrapado para salir del atasco.

PRECAUCIÓN

Cuando el ESC funciona, el indicador multifunción ESC parpadea, el pedal del freno vibra ligeramente y el motor ESC funciona en el compartimiento del motor, lo cual es normal.

Después de cada encendido, cuando la velocidad del vehículo es de aproximadamente 10 km/h, el sistema ESC se auto revisará y emitirá un sonido de trabajo, lo cual es un fenómeno normal.

ADVERTENCIA

El ESC y TCS proporcionan un mejor rendimiento de seguridad. Sin embargo, siempre es responsabilidad del conductor conducir con precaución.

Cuando el vehículo esté en marcha, mantenga una distancia adecuada. No confíe ciegamente en la distancia de frenado.

La capacidad de control de estabilidad del ESC está estrechamente relacionada con el sistema de frenos, el sistema de revisión (como los neumáticos), el sistema de dirección y el sistema eléctrico. Reacondicionar el vehículo puede resultar en una reducción o falla de la función ESC.

Control de descenso de pendientes (HDC) ✖ (si equipa)

El HDC es una función auxiliar del

ESC. Cuando el vehículo encuentra una pendiente empinada o continua frente a él, el sistema ESC controla la velocidad del vehículo para que usted pueda concentrarse en el control del volante y pasar la pendiente con mayor seguridad.

Cuando la función HDC está activada, puede controlar la velocidad del vehículo en un rango de 8~35 km/h presionando el pedal del freno y el pedal del acelerador. Después de soltar, el vehículo se conducirá de manera estable en la pendiente de acuerdo con la velocidad actual.

ON/OFF

El HDC está desactivado de forma predeterminada. Cuando la velocidad del vehículo es inferior a 35 km/h, puede hacer clic en la interfaz de pantalla multimedia [Centro del vehículo] - [Conducción] - [Descenso en pendientes (HDC)]

para encender / apagar el sistema.

Cuando el sistema está encendido,

el indicador de trabajo HDC  se iluminará en el instrumento, lo que indica que esta función está disponible, presione este interruptor nuevamente, el indicador de trabajo HDC se apagará, lo que indica que esta función no está disponible.



Cuando la velocidad del vehículo esté entre 35 km/h y 60 km/h, la función se suspenderá. Cuando la velocidad se reduce a 8~35 km/h, la función se restablecerá.

Cuando la velocidad del vehículo sea superior a 60 km/h, la función se apagará y el indicador HDC se

apagará.

PRECAUCIÓN

Cuando la función está activa, el indicador HDC parpadeará y puede haber un sonido de motor ESC funcionando en el compartimiento del motor, lo cual es un fenómeno normal.

AUTO HOLD

La función AUTO HOLD puede mantener la presión del freno a través de ESC para ayudar al conductor a estacionar el vehículo automáticamente. Incluso si el conductor suelta el pedal del freno, el vehículo no se deslizará. Pise el pedal del acelerador, cuando se alcance la condición de arranque, el estacionamiento se liberará automáticamente y el vehículo arrancará suavemente.

La función AUTO HOLD ayuda al

conductor en las siguientes situaciones:

- Al arrancar, especialmente en pendientes pronunciadas
- Al desplazarse por pendientes pronunciadas
- Cuando el vehículo necesita esperar mientras conduce por la carretera
- Condiciones de trabajo de AUTO HOLD:
- El vehículo está completamente parado
- Motor en marcha
- Abróchese el cinturón de seguridad del conductor
- Puerta del conductor cerrada
- El indicador electrónico de falla de estacionamiento no está encendido

● Función ESC habilitada

Cuando el vehículo tiene una tendencia de deslizamiento, AUTO HOLD presurizará de forma automática el sistema de frenos para evitar que el vehículo se mueva. En este momento, hay un sonido de funcionamiento del motor ESC y un ligero rebote en el pie. Si el vehículo tiene una tendencia a deslizamiento por segunda vez, AUTO HOLD cambiará automáticamente a estacionamiento electrónico, lo cual es normal.

Cuando el vehículo arranca, si AUTO HOLD está funcionando, el estacionamiento se liberará solo cuando se pise el pedal del acelerador. En las condiciones de retroceso y bloqueo, AUTO HOLD puede causar inconvenientes en la conducción, y esta función puede desactivarse.

Encendido y apagado:

AUTO HOLD está desactivado de forma predeterminada. Puede hacer clic en la pantalla multimedia [Centro del vehículo] → [Conducción] → [AUTO HOLD] para activar o desactivar esta función. Presione el interruptor, la luz indicadora de trabajo de AUTO



HOLD se iluminará blanco, lo que indica que la función está disponible. Presione el interruptor nuevamente, la luz indicadora se apaga y la función está apagada.

Se requieren las siguientes condiciones para habilitar la función AUTO HOLD:

- Motor encendido
- El cinturón de seguridad del conductor está abrochado

- Puerta del conductor cerrada



PRECAUCIÓN

No coloque objetos pesados sobre el interruptor.

No presione el interruptor de AUTO HOLD durante mucho tiempo, de lo contrario, el sistema lo juzgará como un mal funcionamiento e informará un error.

Al arrancar, debe pisar el pedal del acelerador para liberar el estacionamiento; de lo contrario, es posible que el vehículo no arranque y el vehículo con transmisión manual incluso se apague.

AUTO HOLD cambiará de forma automática a estacionamiento electrónico después de 3 minutos

de operación continua.

Cuando AUTO HOLD está habilitado, es posible que el pedal del freno se sienta duro.

AUTO HOLD no puede reemplazar el freno de mano. Estacione de manera segura para asegurarse de que el vehículo no se resbale. Cuando la función está funcionando, la luz indicadora de funcionamiento de AUTO HOLD se vuelve verde.

La función de memoria AUTO HOLD está desactivada de fábrica. Si necesita utilizar esta función, póngase en contacto con un distribuidor autorizado de Vehículos Changan para activarla.

Cuando se cumplen las condiciones de funcionamiento de AUTO HOLD, pero el indicador de funcionamiento en el panel de instrumentos no se enciende, diríjase a un distribuidor autorizado de Vehículos Changan para realizar el mantenimiento.

Control de retención en pendiente (HHC)

El HHC es una función auxiliar del sistema ESC, que puede ayudarlo a comenzar con mayor comodidad en una rampa. Después de soltar el pedal del freno, el sistema mantendrá el vehículo parado por un corto tiempo (aproximadamente 2S), de modo que tenga tiempo suficiente para pisar el pedal del acelerador para arrancar, a fin de evitar deslizamientos.

PRECAUCIÓN

- La función HHC está activada por defecto cuando el vehículo se entrega de fábrica. Para desactivar la función, contacte a un distribuidor autorizado por Vehículos CHANGAN.
- Cuando el HHC está funcionando, es normal escuchar un clic de la válvula

solenoide.

- El HHC no aumentará la presión de forma activa. Si se presiona el pedal del freno con una pequeña fuerza, es posible que el HHC no funcione.

ADVERTENCIA

- Si el vehículo no arranca por un tiempo breve, o el conductor presiona el pedal del acelerador con solo una fuerza leve, el HHC no mantendrá el vehículo estático y habrá posibilidad de que el vehículo se resbale en este momento, lo que resultará en riesgo de accidente y lesiones personales.
- Si se abre la puerta del conductor mientras el HHC está funcionando, el HHC se desactivará de inmediato y el vehículo se deslizará en una pendiente.
- Asegúrese de que la marcha

esté en posición de avance o retroceso.

AUTO APPLY

Una vez que el vehículo está apagado y sin energía, no es necesario que el conductor levante el interruptor del EPB. El EPB estacionará automáticamente el vehículo para lograr la función de estacionamiento.

PRECAUCIÓN

Si desea estacionarse automáticamente después de apagar el motor, mantenga presionado el interruptor EPB durante 3 segundos y el vehículo se apagará. Entonces se puede quitar la función de estacionamiento automático después de detener el ciclo de encendido. No coloque objetos pesados sobre el interruptor del freno de mano.

Para garantizar la seguridad, confirme que la función de sujeción automática funciona antes de abandonar el vehículo. El vehículo se comportará de la siguiente manera cuando se estacione automáticamente:

- Una vez apagado, la luz indicadora del botón del freno de mano permanece encendida durante 10 segundos.
- Después del apagado, la luz roja de estacionamiento P en el medidor se enciende durante 10 segundos.
- El freno trasero emite un sonido de funcionamiento del motor durante unos 2s.

Dirección asistida eléctrica (EPS)

El EPS puede aliviar el esfuerzo del conductor para girar el volante de manera efectiva y hacer que la dirección a baja velocidad sea fácil y la dirección a alta velocidad estable, por lo que es útil para mejorar la comodidad de conducción y la estabilidad de la dirección, y también para reducir el consumo de combustible al mismo tiempo.

Si el sistema de dirección falla y pierde potencia, el vehículo aún puede realizar la función de dirección, pero necesita más potencia de dirección. Al mismo tiempo, consulte a un distribuidor autorizado de Vehículo Changan.

ADVERTENCIA

Si el volante gira hasta el final de su recorrido y permanece en esta posición durante mucho tiempo, la

fuerza operativa del volante aumentará. Cuando el sistema se enfría, la fuerza operativa del volante puede volver a la normalidad.

PRECAUCIÓN

Puede haber un sonido de funcionamiento (zumbido) del motor EPS cuando se gira el volante, lo cual es normal.

Modo de dirección asistida múltiple ✖

El modo de dirección asistida múltiple puede controlar la fuerza de operación de la dirección de acuerdo con las preferencias de conducción o las condiciones de la carretera.

Haga clic en la pantalla multimedia [Centro del vehículo] - [Conducción] - [Modo de dirección asistida] para seleccionar diferentes modos de

dirección asistida, y el instrumento mostrará el modo de asistencia actual de acuerdo con la configuración:



- Modo confort, la fuerza de dirección es levemente más ligera.
- Modo normal, potencia de dirección media.
- Modo deportivo, la potencia de la dirección se vuelve más pesada.

Además, se pueden vincular el modo de conducción y el modo de dirección asistida múltiple. Bajo esta función de vinculación, al ajustar la perilla del modo de conducción en la caja de control central, el modo de

dirección asistida cambiará con el modo de conducción. En la página principal de la pantalla de visualización multimedia [Centro del vehículo] → [Modo de conducción y enlace de dirección], activar / desactivar la función.

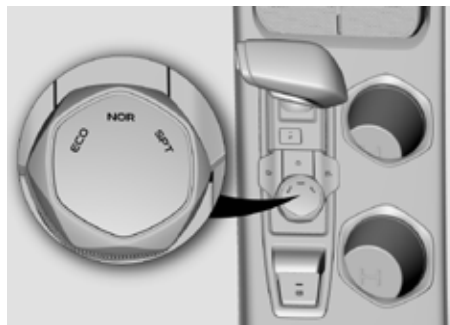

- ECO corresponde al modo confort.
- NOR corresponde al modo estándar.
- SPT corresponde al modo de movimiento.

Después de arrancar el motor, el modo de dirección asistida múltiple sigue siendo el modo seleccionado antes de la última parada. Sin embargo, el modo predeterminado es el modo estándar después de que se quita la batería y se vuelve a encender.

PRECAUCIÓN

Al cambiar el modo de dirección durante la conducción, hágalo con cuidado y preste atención a la seguridad.

Cuando el sistema de dirección asistida eléctrica no puede funcionar normalmente, el modo de dirección asistida múltiple no puede funcionar.

Cuando se presiona el botón de modo de dirección durante la operación del volante, la fuerza de la dirección no cambiará inmediatamente y el modo de dirección cambiará solo cuando el

volante esté en la posición media.

CONSEJOS PARA CONducIR

Rodaje

No es necesario un procedimiento de rodaje complejo para este modelo de vehículo; sin embargo, para mejorar el rendimiento, la eficiencia del combustible y la vida útil del vehículo, se sugiere seguir los consejos a continuación cuando el vehículo esté funcionando durante sus primeros 1.600 km (la distancia de rodaje):

- No pise el acelerador a fondo rápidamente para evitar fluctuación de la velocidad del motor
- No mantenga una determinada velocidad (alta o baja) durante mucho tiempo; se prefiere que el vehículo, dentro del rodaje, supere varias velocidades del motor para hacer un rodaje

completo del motor.

- No utilice marchas bajas a altas velocidades o marchas altas a bajas velocidades, cambie las marchas de manera oportuna de acuerdo con las condiciones de conducción
- Evite frenadas de emergencia innecesarias.
- Trate de no utilizar el vehículo como remolque.
- Debido a las restricciones de fabricación, el rendimiento de adherencia de los neumáticos nuevos no es el mejor en este momento. Por lo tanto, conduzca con precaución durante los primeros 300 km.
- El desgaste y la capacidad de carga deseados del disco de freno y el forro de freno se pueden lograr después de que el

vehículo haya recorrido 500 km. Trate de no aplicar el freno de emergencia, especialmente dentro de los primeros 300 km

Velocidad máxima recomendada durante el período de rodaje de vehículos con transmisión manual.

MARCHA	VELOCIDAD(KM/H)
1	20
2	30
3	50
4	70
5	90
6	110
7	120

Atenciones durante el período de rodaje de vehículos automáticos / manuales:

- Utilice el modo de cambio D (hacia adelante).
- Se recomienda que la velocidad del

vehículo no supere los 100 km/h.

- Consulte las precauciones para vehículos con transmisión manual en modo manual.

Estacionado durante mucho tiempo

- Si el vehículo está estacionado durante más de cuatro semanas, la batería puede dañarse debido a una descarga excesiva.
- Cuando sea necesario estacionar el vehículo durante mucho tiempo, los neumáticos deben mantenerse alejados de motores eléctricos, baterías, aceite y lo más lejos posible de la luz solar directa y la lluvia para evitar altas temperaturas y humedad. Limpiar y guardar las juntas de goma, cerrar todas las puertas y bloquear el vehículo. una ventana se puede abrir levemente al

estacionar en el interior.

- Si el tiempo de almacenamiento es demasiado largo, lave y encere el vehículo, estacione el vehículo en un lugar seco y bien ventilado y revise la capa de cera en la parte de abajo. Infle los neumáticos de acuerdo con el valor de presión máximo requerido por la marca de presión, revise la presión de los neumáticos una vez al mes, mueva el vehículo una vez a la semana y cambie la posición del neumático en el suelo para evitar la deformación del neumático.

Conducir a alta velocidad

- Mantenga la presión normal de los neumáticos.
- Cuanto mayor sea la velocidad del vehículo, mayor será la distancia de frenado. Controle el pedal del freno en función de la



PELIGRO

Está prohibido conducir a alta velocidad de noche, bajo la lluvia, en el agua o en carreteras resbaladizas.

velocidad.

- Mantener distancia adecuada del vehículo de adelante.
- Cuando el vehículo atraviesa un paso de montaña, adelanta a un camión o atraviesa un túnel, reduzca siempre la velocidad, ya que el vehículo puede verse afectado por el viento lateral.

Conducir de noche

- Trate de no conducir a alta velocidad y mantenga una distancia adecuada con el vehículo de adelante.
- Ajuste la posición del espejo retrovisor antes de conducir para

reducir el deslumbramiento.

- Asegúrese de que los focos delanteros estén limpios antes de conducir; de lo contrario, puede afectar la vista.
- Inspeccione si la luz de señal de giro, la bocina y otros equipos están intactos antes de conducir.

Conducir en días lluviosos

- Conducir a baja velocidad: la lluvia intensa puede afectar la vista del conductor y aumentar la distancia de frenado.
- Revise el limpiaparabrisas antes de conducir.
- Revise los neumáticos antes de conducir, ya que el mal estado de los neumáticos puede provocar que el vehículo se resbale e incluso un accidente.
- Pise el pedal del freno

repetidamente durante la conducción para eliminar la humedad de la superficie del disco de freno y el forro del freno hasta que se recupere el efecto de freno normal.

PELIGRO

Asegúrese de encender los focos cuando conduzca bajo la lluvia para que otras personas puedan identificar el vehículo.

Conducir sobre agua

- Intente evitar hoyos y encharcamientos durante la conducción para evitar que entre agua en el motor.
- Minimice la velocidad e intente que las ruedas de ambos lados (izquierda y derecha) pasen por el agua al mismo tiempo si es inevitable, y no se debe pisar el pedal del freno por temor a

resbalar.

- No conduzca en agua que sea más profunda que el límite, ni conduzca en agua a una velocidad superior a la de caminar; de lo contrario, el motor, el sistema eléctrico y la transmisión pueden resultar dañados.
- Después de conducir a través del agua, presione suavemente el pedal del freno repetidamente para restaurar el freno en condiciones normales.

Conducir en barro

- Trate de no conducir a alta velocidad.
- Trate de evitar el uso de neumáticos muy gastados.
- Mantenga el vehículo después de conducir largas distancias en

el barro.

Conducir en pendiente

- Al subir una colina, es necesario cambiar rápidamente a la marcha baja de acuerdo con la pendiente y la velocidad del motor para aumentar el torque del motor y evitar daños por sobrecarga del motor.
- Al arrancar en una pendiente, evite el uso prolongado de medio embrague y aceleración alta para evitar ablación del embrague.
- Cuando vaya cuesta abajo, usar marcha baja y el motor para frenar.
- Nunca aumente demasiado la velocidad del motor.



PELIGRO

Al bajar por pendientes pronunciadas o largas, no pise el

pedal del freno durante mucho tiempo o a alta frecuencia para evitar que el freno se sobrecaliente y pierda su efecto de frenado.

Está prohibido deslizarse en la marcha N cuando el vehículo está en una pendiente.

Conducir en invierno

Cuando llegue el invierno, realice la mantención de invierno del vehículo. Asegúrese de conducir de una manera apropiada para las condiciones climáticas comunes de invierno.

- Utilice líquidos (como aceite de motor, refrigerante de motor y líquido de lavado) adecuados para la temperatura exterior;
- Revise el estado de la batería;
- Se recomienda llevar los suministros de emergencia necesarios (como cadena para

ruedas, raspador de ventana, bolsa de arena o bolsa de sal, luz intermitente, pala, etc.) según la condición de destino;

- Se recomienda utilizar neumáticos para nieve para conducir sobre nieve. Trate de no usar neumáticos muy gastados;
- Revise y retire la nieve acumulada en el vehículo;
- Siempre reduzca la velocidad del vehículo con anticipación y trate de no pisar el pedal del freno con frecuencia.
- No use el freno de mano al estacionar. El freno de mano puede estar congelado y eso dificultará la liberación del freno de mano. La transmisión se cambiará a la posición P.
- Se sugiere no estacionar el vehículo en una pendiente. Si no

se puede evitar, cambie las ruedas para evitar que se deslice por accidente;

- Utilice la cadena de neumáticos correctamente.

ADVERTENCIA

Está prohibido conducir a alta velocidad en la nieve o en carreteras resbaladizas.

Está prohibido arrancar repentinamente, acelerar rápidamente, dar un giro brusco o aplicar el freno de emergencia en la nieve o en carreteras resbaladizas. Intente estacionar el vehículo en una carretera plana.

No intente obtener un efecto adicional de frenado del motor reduciendo la marcha cuando el vehículo está en una carretera resbaladiza, ya que, las ruedas motrices pueden perder el agarre de la carretera, lo que aumenta el

riesgo de resbalones y accidentes.

Conducción económica

- Las siguientes medidas pueden ayudar a reducir el consumo de combustible y las emisiones.
- Durante el uso del vehículo, gire el interruptor de modo del vehículo al modo de ahorro de energía (ECO).
- Cuando estacione durante mucho tiempo, apague el motor.
- Trate de no arrancar a alta velocidad: arrancar a alta velocidad puede aumentar el consumo innecesario de combustible y acortar la vida útil del motor.
- Conduzca con previsión: evite aceleraciones, frenadas y estacionamientos innecesarios para reducir el consumo de

combustible.

- En las carreteras, conduzca a una velocidad constante tanto como sea posible: conducir a una velocidad constante puede mejorar la comodidad del pasajero y reducir el consumo de combustible y las emisiones.
- Minimizar la carga: la masa adicional aumentará el consumo de combustible.
- Revise la presión de los neumáticos con regularidad: la baja presión de los neumáticos aumentará la resistencia al funcionamiento, lo que no solo provoca un desperdicio de combustible, sino que también aumenta el desgaste de los neumáticos.
- Cierre el sunroof o la ventana: el sunroof o la ventana abiertos pueden aumentar la resistencia

del aire y aumentar aún más el consumo de combustible.

- Descenso con inercia: cuando el vehículo se acerca al semáforo en rojo o circula cuesta abajo en una pendiente pronunciada, suelte el pedal del acelerador para que el vehículo se deslice con inercia. El suministro de combustible está interrumpido en este momento.
- Evite conducir a alta velocidad: se recomienda que la velocidad del motor se controle entre 1800 rpm ~ 2300 rpm, que es el rango de funcionamiento económico del motor.
- Realice el mantenimiento con regularidad: el mantenimiento regular puede garantizar una larga vida útil y eficiencia económica optimizada del vehículo.

MODO DE CONDUCCIÓN

Introducción a la función

Hay tres modos de conducción para elegir:

1. Modo económico [ECO]: es un modo de conducción más económico y que ahorra combustible para controlar la velocidad del motor con una marcha razonable y reducir el consumo innecesario de combustible.
2. Modo estándar [NOR]: entre el modo económico y el modo deportivo, la economía de combustible y el rendimiento energético están más equilibrados.
3. Modo de movimiento [SPT]: aumente la velocidad del motor o reduzca rápidamente la marcha para que el vehículo genere más potencia al instante.

Cambio de modo

Los diferentes modelos tienen diferentes modos de conmutación. Consulte la configuración del modelo real.

Presionar el botón

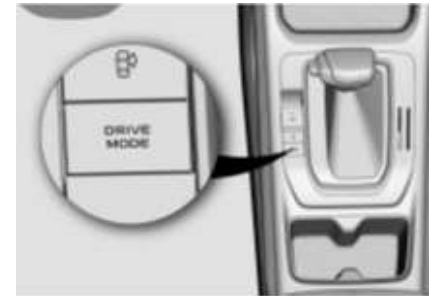

Pulsando el interruptor de modo en el panel de control de cambios

se realiza el cambio de ciclo del modo de conducción: ECO → NORMAL → SPORT → ECO.

Tipo de perilla



El cambio de modo se realiza girando la perilla del interruptor de modo en el panel de control de cambios.

Pantalla de interfaz



La información del modo correspondiente se mostrará en la pantalla del instrumento.

Guardar preferencias de conducción

Haga clic en [Centro del vehículo] → [Conducción] → [Guardar preferencia de conducción] en la pantalla multimedia para activar / desactivar la función de guardar preferencia de conducción. Si el interruptor está apagado, el vehículo pasará por defecto al modo ECO después de reiniciar. Si el interruptor está encendido, el modo de conducción después del reinicio es la selección antes de la falla de energía.



V. QUE HACER EN UNA EMERGENCIA

PRECAUCIÓN

Las herramientas del vehículo y las herramientas de advertencia que se enumeran en este libro son solo para referencia. Si hay alguna diferencia, consulte la configuración real del vehículo.

SI EL VEHÍCULO SE ENCUENTRA ANORMAL

Si se encuentra alguno de los siguientes síntomas, es posible que sea necesario ajustar o reparar el vehículo. Contactar a un distribuidor autorizado de vehículos CHANGAN lo antes posible.

Síntomas visibles

- Se ha filtrado líquido debajo del vehículo. (Después de usar el aire acondicionado, es normal que gotee agua y que goteen orificios en el tubo de escape).
- Rueda pinchada o desgaste desigual de la rueda;

- La posición del indicador del termómetro del refrigerante del motor sigue siendo anormalmente alta.

Síntomas audibles

- Cambios en el sonido del escape;
- Ruido excesivo de los neumáticos durante las curvas;
- Ruido anormal relacionado con el sistema de revisión;
- Ruido relacionado con el motor.

Síntomas operacionales

- Falla de encendido del motor, inestable o funcionamiento inestable;
- Reducción significativa de potencia;
- El vehículo se desvía mucho durante el frenado;
- El vehículo se desvía mucho al circular por una carretera plana;
- Falla en los frenos, pedales de freno suave y pedales casi tocando el piso.

Herramientas en el vehículo ※ (si equipa)

Las herramientas del vehículo se colocan en la caja del neumático de repuesto en el portamaletas. Levante el piso del portamaletas para acceder a las herramientas.



- ① Reflecter triangular
- ② Gata
- ③ Llave de rueda
- ④ Balancín

⑤ Gancho de remolque



PELIGRO

Nunca repare el vehículo en la carretera.

Confirme la posición de elevación delantera y trasera de la gata, no apoye en el parachoques u otras partes.

Cuando se utiliza la gata, está prohibido poner una parte del cuerpo a la parte inferior del vehículo sostenida únicamente por la gata. Para llegar a la parte inferior del vehículo, use el soporte del vehículo para sostenerlo. Si no tiene cuidado, es probable que el vehículo se salga de la gata y cause graves lesiones.

Está prohibido arrancar el motor con el vehículo elevado.

Cuando el vehículo esté levantado,

asegúrese de que no quede nadie en el vehículo.

Asegúrese de que niños estén alejados de la carretera y del vehículo que se levantará con la gata.

Luz intermitente de advertencia de peligro ✖ (si equipa)

El interruptor de la luz de advertencia de peligro () se encuentra en la consola central.

Presione el interruptor para encender la luz intermitente de advertencia de peligro, las luces de giro izquierda y derecha parpadearán y presiónelo nuevamente para apagarlo.

El vehículo frena repentinamente a 100 km/h, y la luz intermitente de advertencia de peligro se enciende automáticamente para advertir al

vehículo que va detrás que reduzca la velocidad. En este momento, si el vehículo acelera o se presiona el interruptor, la luz intermitente de advertencia de peligro se apaga automáticamente. Actualización de acuerdo a la situación real del proyecto.

El interruptor de encendido está apagado y la luz de peligro aún puede funcionar.

PRECAUCIÓN

La luz intermitente de advertencia de peligro no se activará automáticamente cuando la velocidad del vehículo sea inferior a 100 km/h o frena leve.

La función de apertura automática del intermitente de advertencia de peligro puede apagar o ajustar el parámetro de desaceleración de la función de inicio en un distribuidor autorizado de vehículos CHANGAN.

Reflector triangular ✖ (si equipa)

El triángulo de advertencia y otras herramientas que lo acompañan se colocarán en el depósito de la rueda de repuesto en el compartimiento trasero.

PRECAUCIÓN

En caso de estacionarse en caso de emergencia, saque e instale el reflector triangular.

El reflector triangular se colocará a

una cierta distancia (indicada con una X) en función de las condiciones de la carretera. En una carretera común, $50 \text{ m} \leq X \leq 100 \text{ m}$; en carretera, $X \geq 150 \text{ m}$; en caso de lluvia o niebla, X se aumentará a 200 m; en un semáforo, X se aumentará en unos 100 m en función de las condiciones de la carretera correspondiente. Mientras tanto, la luz intermitente de advertencia de peligro debe estar encendida.

Chaleco reflectante ✖ (si equipa)

La bolsa del chaleco reflectante se coloca en la guantera del asiento del pasajero delantero.

**PELIGRO**

Cuando estacione en una emergencia, use un chaleco reflectante y no se quede en la calzada.

REEMPLAZAR RUEDA**PELIGRO**

Para reemplazar una rueda, aleje el vehículo del carril y estacione en el borde de la carretera. Utilice la gata en una superficie plana y dura; si es imposible hacerlo en la situación actual, comuníquese con un centro de servicio autorizado por Vehículos CHANGAN.

Preparación

- Estacione el vehículo en una carretera sólida, plana y nivelada;

- Aplique el freno de estacionamiento;
- Enderece las ruedas delanteras;
- Coloque la palanca de cambios en la posición P (estacionamiento);
- Apague el motor;
- Encienda la luz intermitente de advertencia de peligro, coloque el reflector triangular;
- Saque la rueda de repuesto y el juego de herramientas.
- Coloque los toques en la parte delantera y trasera de la rueda en la dirección diagonal de la rueda que se reemplazará para evitar que el vehículo se deslice.

 ADVERTENCIA	
Antes de levantar el vehículo, se debe aplicar el freno de estacionamiento y se deben colocar toques para evitar que el vehículo se mueva mientras reemplaza la rueda.	

Extracción de rueda de repuesto

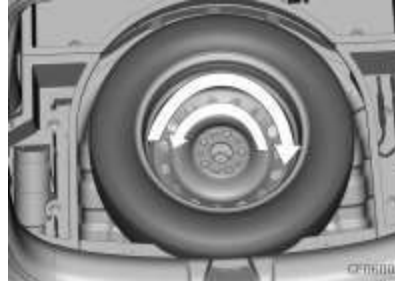

Gire el perno de la placa de presión en sentido antihorario para sacar la rueda de repuesto.

Apriete el perno de la placa de

presión de la rueda de repuesto en el sentido de las agujas del reloj para fijar la rueda de repuesto o reemplazar la rueda.

Reemplazar rueda

1. Afloje las tuercas de las ruedas en secuencia girándolas en sentido antihorario formando un círculo, pero sin aflojarlas por completo.



2. La posición de soporte de la gata está en el espacio que se muestra en la figura, y la ranura de la gata coincide con la ubicación de la parte

para fijar la gata. Reemplace el soporte de la rueda delantera en el espacio de la rueda delantera y reemplace el soporte de la rueda trasera en el espacio de la rueda trasera.

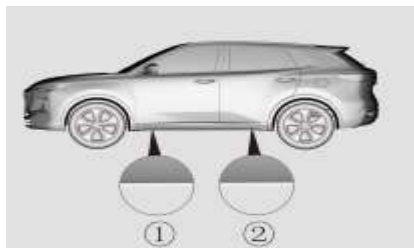
**PELIGRO**

Para levantar el vehículo, solo está permitido utilizar la gata que se proporciona junto con el vehículo y, por favor, elija siempre la posición de elevación correcta. Si la gata se usa de manera inapropiada, el vehículo puede volcarse después de levantarlo.

La gata debe colocarse sobre una

superficie sólida, plana y a prueba de deslizamientos.

No utilice una pieza de madera o un objeto similar como soporte para la gata; de lo contrario, es posible que la gata no obtenga la capacidad de carga adecuada debido al límite de altura.

Asegúrese de que el neumático esté como máximo a 3 cm del suelo.

3. Inserte el balancín de la gata en la gata y gírelo en el sentido de las agujas del reloj para levantar el vehículo y luego retire las tuercas de las ruedas.



4. Retire la rueda y colóquela.

5. Limpiar la superficie de contacto de la rueda y el cubo.

6. Coloque la rueda de repuesto en el espacio y empújela en su posición.

**PELIGRO**

Las ruedas y las cubiertas de las ruedas pueden tener bordes afilados, manipúlelas con cuidado.

Antes de instalar la rueda, asegúrese de que no haya materias extrañas (como tierra, alquitrán, arena, etc.) en el cubo o la rueda, ya que tal materia puede causar problemas para instalar la rueda en el cubo.

7. Instale las tuercas de la rueda y apriételas a mano. Asegúrese de que el extremo pequeño de la tuerca mire hacia adentro.

8. Utilice una llave de tuercas de rueda para apretar preliminarmente las tuercas en el sentido de las agujas del reloj y luego baje el vehículo.

9. Apriete las tuercas de la rueda en la secuencia que se muestra en la figura y asegúrese de que todas las tuercas estén completamente apretadas.



PRECAUCIÓN

Apriete los tornillos o tuercas de las ruedas cuando el vehículo esté elevado,

El vehículo puede resbalarse de la gata y los pernos o tuercas de las ruedas solo se pueden apretar por completo después de que el vehículo haya aterrizado.

Si la tuerca o el perno se dañan, se perderá la capacidad de reparar la rueda, lo que provocará que la rueda pierda el control y puedan producirse accidentes graves que causen lesiones personales o incluso la muerte. Después de reemplazar la rueda, diríjase a un taller de servicio autorizado de Vehículos Changan para apretar las tuercas de las ruedas de acuerdo con el torque especificado lo antes posible.

PRECAUCIÓN

La rueda de repuesto no es una rueda de repuesto de tamaño completo y solo se puede usar como una emergencia. El uso prolongado y de larga distancia está

estrictamente prohibido, y la velocidad del vehículo no debe exceder los 80 km/h cuando se usa una rueda de repuesto.

PELIGRO

Si la llanta delantera está dañada, instale la rueda trasera en la rueda delantera y la llanta de repuesto en la rueda trasera.

Después de instalar la rueda de repuesta, revise su presión de inflado lo antes posible y ajústela a la presión especificada.

Fije la rueda reemplazada en el espacio de la rueda de repuesto y devuelva las herramientas.

Después de reparar el vehículo, asegúrese de utilizar los pernos de rueda de la longitud original cuando vuelva a instalar las ruedas originales.

PRECAUCIÓN

Si necesita reemplazar pernos o tuercas, debe usar pernos o tuercas con roscas métricas y la misma configuración de chaflán.

Si se instala una tuerca o un perno con una rosca no métrica, el perno o la tuerca se dañará y la rueda no se podrá apretar.

Antes de instalar la tuerca de la rueda o la rueda, revise el tipo con cuidado. Si tiene alguna pregunta, consulte a un distribuidor autorizado de Vehículos Changan.

Torque de apriete de la tuerca de la rueda

El torque de apriete de la tuerca de la rueda es de 100-120 N · m.

Retire la tapa de la válvula y use el manómetro de neumáticos para revisar la presión. Si la presión es baja, desacelere y conduzca hasta el distribuidor más cercano e infle el neumático a la presión especificada. Después de la inspección y el ajuste

de la presión, instale la tapa de la válvula.

PARTIDA CON CABLES PUENTE**PRECAUCIÓN**

Solo se permite arrancar el vehículo con baterías de 12 V.

1. Coloque la batería para la fuente de alimentación cerca del vehículo. Si se utiliza la batería de otro vehículo, el vehículo de suministro de energía debe estar cerca, pero sin contacto con el capó del motor del vehículo por falta de energía. Se aplicará el freno de estacionamiento de ambos vehículos.
2. Revise todos los terminales de la batería antes de conectar los cables de la batería. Retire las secciones con corrosión excesiva y asegúrese de que todas las tapas de los orificios estén apretadas y niveladas.
3. Apague todos los accesorios

excepto los necesarios para la indicación de seguridad (como los focos y las luces intermitentes de advertencia de peligro).

4. Conecte un cable a los polos positivos de la batería para el suministro de energía y la batería sin energía, y conecte otro cable al polo negativo de la batería para el suministro de energía y la tierra del motor (metal expuesto del motor) del vehículo sin energía. Mantenga el cable alejado de la batería y del sistema de inyección de combustible.

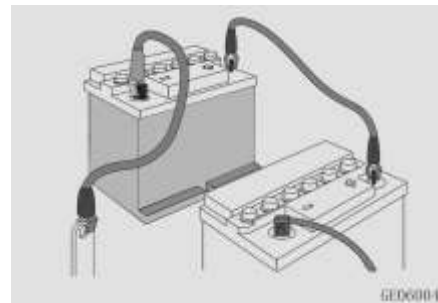

5. Si se utiliza un vehículo de rescate, encienda el motor del vehículo como fuente de alimentación y haga que funcione a una velocidad estable.
6. Arranque el vehículo con falta de energía.
7. Retire los cables en la secuencia inversa de conexión. Mantenga los cables alejados de las partes metálicas de cualquier vehículo cuando retire los cables.

ADVERTENCIA

Si la batería se ha congelado, nunca arranque el vehículo; de lo contrario, la batería puede explotar o romperse.

No conecte directamente el cable con el polo negativo de la batería con falta de energía; de lo contrario, puede explotar.

Para arrancar el vehículo, mantenga las manos y los cables

alejados de la polea de la correa, la correa, el ventilador y otros componentes giratorios.

Si la batería a menudo tiene bajo voltaje sin una causa clara, comuníquese con un distribuidor autorizado por Vehículos Changan para mantenimiento.

REMOLQUE Y ELEVACIÓN

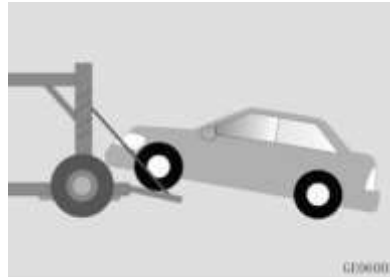

No remolque el vehículo con el eje trasero levantado; de lo contrario, el volante actuará.

El sistema de refuerzo no funcionará si el motor no está funcionando. Se

requiere una gran fuerza para aplicar el freno o dar un giro.

No levante el vehículo con el gancho de remolque, la carrocería del vehículo o un componente del chasis como punto de apoyo de la fuerza; de lo contrario, se producirán daños.

No remolque el vehículo hacia atrás con las ruedas delanteras en el suelo; o el vehículo puede resultar dañado.

Trate de no arrancar repentinamente o conducir de manera inestable, porque se puede aplicar una tensión excesiva en el gancho de remolque de emergencia, el cable de acero o la cadena, causando la rotura del gancho, cable o cadena, resultando en daños al vehículo y lesiones personales.

Si el vehículo no se puede mover porque está fuera de control. Si no puede mover el vehículo que funciona mal, no continúe con el

remolque a la fuerza.

Intente avanzar en línea recta durante el remolque.

Gancho de remolque delantero

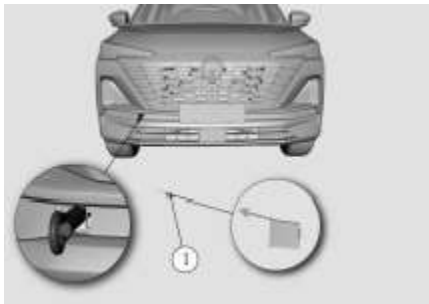

El gancho de remolque delantero está ubicado en el lado derecho del parachoques delantero en el lado derecho del parachoques delantero del vehículo.

Gancho de remolque trasero



abra la cubierta de instalación del gancho de remolque del parachoques trasero ①, abra la cubierta y apriete el gancho de remolque trasero para usar.

ADVERTENCIA

Si utiliza otras partes del vehículo que no sean el gancho de remolque para remolcar, su vehículo puede resultar dañado. El cable o cadena de acero del vehículo tractor se fija firmemente en el gancho de remolque.

Al remolcar el vehículo, no tire violentamente del gancho, aplique una fuerza estable y uniforme.

Remolque con cuatro ruedas en el suelo

Esto solo es aplicable para viajes cortos a baja velocidad en carreteras con pavimento duro, y con la condición de que las ruedas, ejes, tren motriz, volante y frenos estén en buen estado.

- El vehículo tractor no será más ligero que el vehículo remolcado; de lo contrario, el vehículo puede perder de control.
- Revise y asegúrese de que el gancho esté libre de roturas o daños.
- Instale el gancho de remolque con todas las roscas enroscadas.
- Fije el cable o cadena de acero para remolcar en el gancho.
- Aplique una fuerza estable y uniforme en lugar de tirar del gancho.

- Encienda el interruptor de encendido del vehículo remolcado, coloque la palanca de cambios en la posición N y suelte el freno de mano.
- Siempre remolque el vehículo desde la parte delantera para evitar dañar el gancho.
- El cable de remolque debe tener menos de 5 m (16 pies) y debe tener atada una cinta de algodón perceptible para su reconocimiento.
- Conduzca con precaución para evitar que el cable de remolque se afloje en el proceso.
- Los conductores de dos vehículos deben intercambiar información con frecuencia.
- Si el vehículo anda cuesta abajo durante una larga distancia, el rendimiento de los frenos puede verse degradado debido al sobrecalentamiento de los frenos; por lo tanto, detenga el vehículo con frecuencia para enfriar el

freno.

- El vehículo solo se puede remolcar desde el lado delantero a una velocidad no superior a 40 km/h (25 mph). La distancia de remolque no será superior a 25 km.

Si es necesario remolcar el vehículo debido a una falla en los frenos, se debe usar un remolque de plataforma para transportar el vehículo completo.

Asistencia en Carretera

Cuando sea necesario el servicio de remolque, recomendamos a los distribuidores autorizados por Vehículos Changan o que proporcione un servicio de remolque profesional.

Se sugiere utilizar equipo de elevación y equipo plano / plataforma con ruedas. Para remolcar un vehículo sin remolque de plataforma, la conexión al equipo de remolque debe realizarse con un conector rígido. Está prohibido utilizar cable

de remolque.

Para remolcar un vehículo FWD con vehículo de asistencia en carretera, se debe utilizar un equipo de elevación de ruedas adecuado para levantar las ruedas delanteras por encima del suelo, o las ruedas delanteras se deben colocar en la plataforma de un remolque de plataforma, para evitar dañar la transmisión. En este momento, las ruedas delanteras están por encima del suelo y las traseras permanecen en la carretera.

Otras precauciones

Vehículos equipados con AT

- Si la transmisión tiene falla mecánica, las ruedas motrices deben estar completamente fuera del suelo.
- Si la velocidad de remolque es superior a 20 km/h o la distancia de remolque es superior a 20 km, las ruedas motrices del vehículo remolcado deberán estar

completamente fuera del suelo.

- Se sugiere que la rueda motriz del vehículo remolcado no esté en el suelo. Si el vehículo debe retirarse de una posición peligrosa, la velocidad no debe superar los 20 km/h.

Vehículo equipado con 4WD inteligente

Se requiere un remolque plano para los vehículos 4WD, como se muestra en la figura siguiente.

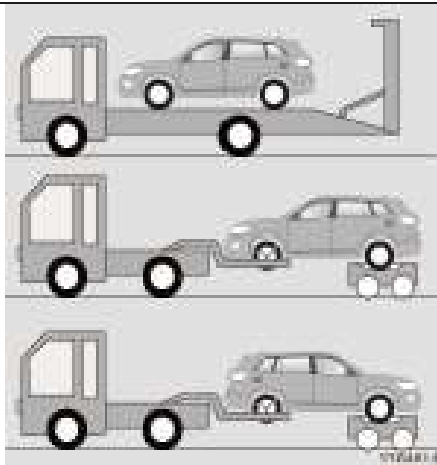

PRECAUCIÓN

Está prohibido remolcar un remolque de dos ruedas (remolque simple de las dos ruedas delanteras o las dos ruedas traseras), lo que provocará daños en las partes del sistema 4WD.

Rescate de vehículo atrapado

Para rescatar un vehículo atrapado, no tire del vehículo violentamente o en cierto ángulo. La tracción excesiva puede dañar el vehículo.

Si la rueda motriz queda atrapada en un camino blando o embarrado, el vehículo de rescate debe tener mucho cuidado, especialmente cuando está con carga.

No intente sacar el vehículo con un gancho de remolque. Trate de tirar del vehículo hacia atrás a lo largo de la pista que dejó el vehículo atrapado si es posible.

Para rescatar un vehículo atrapado, no tire del vehículo violentamente o en cierto ángulo. La tracción excesiva puede dañar el vehículo.

EQUIPO DE EMERGENCIA **※ (SI EQUIPA)**

Su vehículo está equipado con artículos de emergencia para ayudarlo a responder a una situación de emergencia.

Extintor de incendios

Si hay un incendio pequeño y sabe cómo usar el extintor, siga estos pasos cuidadosamente.

1. Saque el pasador de seguridad en la parte superior del extintor que evita que la manilla sea presionada accidentalmente.
2. Apunte la boquilla hacia la base del fuego.
3. Párese aproximadamente a 2,5 m (8 pies) del fuego y apriete la manilla para descargar el extintor. Si suelta la manilla, la descarga se detendrá.
4. Mueva la boquilla hacia adelante y

hacia atrás en la base del fuego. Después de que el fuego parezca estar apagado, observe con atención ya que puede volver a encenderse.

Kit de primeros auxilios

Se proporcionan suministros para su uso en primeros auxilios como tijeras, vendas y cinta adhesiva, etc.

Manómetro de neumáticos **※ (si equipa)**

Las ruedas normalmente pierden algo de aire con el uso diario, y es posible que deba agregar aire periódicamente y, por lo general, no es un signo de una fuga, sino de un desgaste normal. Siempre revise la presión de los neumáticos cuando estén fríos porque la presión de los neumáticos aumenta con la temperatura.

Para revisar la presión de los neumáticos, siga los siguientes pasos:

1. Desatornille la tapa de la válvula de inflado que se encuentra en la llanta del neumático.
2. Presione y sostenga el manómetro contra la válvula de la rueda. Al comenzar, se filtrará algo de aire y se filtrará más si no presiona el manómetro con firmeza.
3. Un empujón firme sin fugas activará el medidor.
4. Lea la presión de los neumáticos en el manómetro para ver si la presión de los neumáticos es alta o baja.
5. Ajuste la presión de los neumáticos a la presión especificada. Consulte "Neumáticos y ruedas" en el capítulo VII.
6. Vuelva a instalar la tapa de la válvula de inflado.

VI. MANTENCIÓN Y REPARACIÓN

LISTA DE INSPECCIÓN DEL CONDUCTOR

Inspección De Rutina

- Luces

Revise si todas las luces de conducción (focos, luces traseras, luces de posición, luces de señal de giro, luces de freno y luces antiniebla) funcionan correctamente.

- Testigos e indicadores de advertencia

Revise si todos los instrumentos, botones de control y luces de advertencia funcionan correctamente.

- Espejo retrovisor

Asegúrese de que la superficie reflectante del espejo retrovisor esté limpia y que el espejo se pueda ajustar libremente.

- Puertas, tapa del portamaletas y

capó del motor

Revise si todas las puertas y la tapa del portamaletas se pueden mover con suavidad y si se pueden bloquear firmemente.

- Apariencia de la carrocería del vehículo

Revise la carrocería del vehículo para ver si la pintura se está pelando o está rayada. Repare dicho daño si lo hubiera, para evitar la corrosión del metal de las posiciones dañadas.

Inspección en recarga de combustible

- Revise el nivel de aceite del motor, el nivel del líquido de frenos y el nivel del líquido lavaparabrisas.

- Revise la presión de los neumáticos.

- Revise el estado de los

neumáticos.

Revise y asegúrese de que no haya grietas en la pared o la superficie del neumático y que no haya materias extrañas en la banda de rodadura de la llanta.

Inspección mensual

- Nivel de refrigerante del motor

- Filtración en tuberías, mangueras y depósito por fugas

- Operación del sistema de A/C

- Operación del freno de estacionamiento

- Revise si el freno de mano se puede activar y desactivar.

- Funcionamiento de la bocina

- Fijación de tuercas de rueda

Las tuercas y los tornillos se aprietan según las especificaciones.

- Limpiaparabrisas

Inspeccione el buen estado de los brazos y las escobillas del limpiaparabrisas.

- Dirección

Inspeccione si el volante está demasiado suelto.

- Pedal

Revise que el pedal del embrague y pedal del freno tengan el recorrido adecuado.

- Varilla neumática

Revise la capacidad de soporte de la varilla neumática y revise si la varilla está desgastada, rota u otra señal de daño.

- Sunroof

Revise que el perno del sunroof no esté suelto. Revise el canal de drenaje de los rieles guía interiores

izquierdo y derecho en busca de polvo y materias extrañas. Revise que el sunroof se mueva suavemente.

PRECAUCIONES PARA LA MANTENCIÓN

Cuando su vehículo esté realizando cualquier trabajo de inspección, calibración o mantenimiento de un vehículo nuevo, debe prestar atención a los siguientes aspectos para reducir el riesgo de lesiones personales o daños al vehículo.

- No lo opere cuando el motor esté caliente. Detenga el motor y déjelo enfriar.
- Si necesita trabajar debajo del vehículo, use un soporte de seguridad para sostener el vehículo. Cuando el vehículo es levantado por una gata, no se meta debajo del vehículo.
- Mantenga los combustibles y las

chispas alejados de la batería, la gasolina y todas las piezas relacionadas al combustible.

- Cuando el interruptor de encendido está en la posición ACC/ON, está prohibido quitar o instalar la batería u otros elementos eléctricos.
- Para conectar los cables de la batería, tenga cuidado con los polos positivo y negativo, y no los mezcle.
- La batería, el cable de encendido y los circuitos del vehículo tienen alta corriente o alta tensión. Opere con precaución y no provoque cortocircuitos.
- Cuando se inspecciona el motor en funcionamiento en un lugar cerrado (como un garaje), asegúrese de que haya una ventilación adecuada.

- El aceite, refrigerante y otros fluidos deben almacenarse fuera del alcance de niños y mascotas.
- No ponga silicona (pegamento para vidrio) en el sunroof en ningún caso.
- Preste atención a las palabras "GPF Maintenance" en la pantalla y opere de acuerdo con las regulaciones, de lo contrario puede afectar el uso normal del vehículo.

NEUMÁTICO Y RUEDA

Neumáticos

Mantenimiento de neumáticos

Cuando el vehículo esté en marcha, trate de no golpear o apretar obstáculos grandes (como hoyos o el borde de la carretera).

Está estrictamente prohibido rayar la

pared lateral del neumático.

Revise la banda de rodadura del neumático con regularidad para detectar cortes, materias extrañas y desgaste desigual. El desgaste desigual de la banda de rodadura puede indicar una desviación de la alineación de las ruedas.

Elimine las materias extrañas atascadas en el dibujo de la banda de rodadura con regularidad.

Revise la identificación de uso de neumáticos mensualmente. Si el desgaste de la banda de rodadura coincide con la identificación de desgaste del neumático, indica que el neumático debe ser reemplazado.



Reemplace el neumático inmediatamente después de descubrir tal desgaste irregular, golpes, trastornos u otros daños en el dibujo de la banda de rodadura o en el lado lateral del neumático.

Revise la presión de los neumáticos (incluida la presión del neumático de repuesto) al menos una vez al mes para lograr la mejor eficiencia de combustible. La diferencia entre los valores de presión de los neumáticos izquierdo y derecho no será superior a 5 kpa.

Revise la presión de los neumáticos a tiempo a medida que cambia la condición.

Cualquier neumático que haya sido usado por más de 6 años deberá ser reemplazado, aunque no tenga daños notables.

PELIGRO

- El uso de neumáticos con un desgaste excesivo es muy peligroso, ya que puede reducir el rendimiento de los frenos, la precisión de giro y la tracción.
- Utilice únicamente neumáticos y ruedas de las mismas dimensiones y tipos que los originales; de lo contrario, la seguridad y el rendimiento operativo del vehículo se verán afectados, lo que provocará accidentes o incluso lesiones graves.

Método de inspección de la presión de los neumáticos

1. Quite la tapa de la válvula del neumático.
2. Mida la presión de los neumáticos con un manómetro. En condiciones de frío, si la presión de los neumáticos no cumple con el valor recomendado, ajústelo.
3. Revise la presión de los neumáticos. Si el neumático está demasiado inflado, presione el núcleo de la válvula del neumático para bajar la presión.
4. Vuelva a revisar la presión de los neumáticos. Si la presión cumple con el requisito, instale la tapa de la válvula para evitar que el polvo y la humedad entren y causen fugas en los neumáticos.

Método de inspección de la presión de los neumáticos

Para garantizar un desgaste uniforme de los neumáticos delanteros y traseros y para prolongar la vida útil de los neumáticos, se sugiere cambiar la posición de los neumáticos después de cierta distancia, la distancia puede variar de cada 5.000 km a 10.000 km. Consulte la figura siguiente para conocer las reglas del intercambio de posiciones. En caso de uso irregular, cambie la posición de los neumáticos antes.

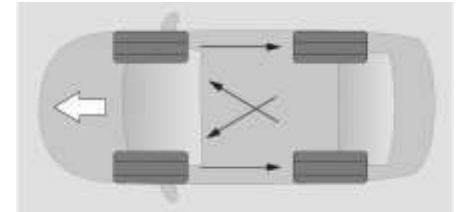

Revise el desgaste del bloque de fricción del freno de disco en el cambio de posición de los neumáticos. Después de cambiar, asegúrese de que la presión de los neumáticos delanteros / traseros y la

fuerza de apriete de las tuercas de las ruedas cumplan con los valores especificados.

PRECAUCIÓN

Si el vehículo está equipado con un sistema de control de la presión de los neumáticos, el sensor se volverá a calibrar en el distribuidor autorizado de Vehículos Changan después de cambiar la posición de los neumáticos.

Si el patrón del neumático tiene direccionalidad, se puede ver en la flecha que marca la dirección de rodadura en la pared lateral del neumático. El neumático debe usarse de acuerdo con la dirección de rotación especificada. Solo de esta manera el neumático puede dar pleno rendimiento a su mejor función de adherencia, reducción de ruido, resistencia al desgaste y resistencia al esqui acuático.

Los neumáticos con banda de rodadura asimétrica deben instalarse de acuerdo con la indicación en el costado del neumático. El lado marcado como "OUTSIDE" mira hacia el exterior del vehículo y el lado marcado como "INSIDE" mira hacia el interior del vehículo, a fin de dar mejor función al rendimiento del neumático.

Neumático de repuesto no de tamaño completo.

Este vehículo está equipado con un neumático de repuesto que no es de tamaño completo, que es diferente del neumático original del vehículo. Solo se puede usar para emergencias, no durante mucho tiempo. Debe ser reemplazado por un neumático normal lo antes posible, para evitar riesgos de seguridad en la conducción causados por el uso prolongado del neumático de repuesto.

PRECAUCIÓN

No instale un neumático de repuesto que no sea de tamaño completo en las ruedas delanteras. Si la rueda delantera falla, instale el neumático de repuesto en la rueda trasera e instale la rueda trasera reemplazada en la rueda delantera.

Después de instalar el neumático de repuesto, revise su presión de inflado lo antes posible y ajústela a la presión especificada.

No conduzca largas distancias con el neumático de repuesto.

Al instalar el neumático de repuesto, la velocidad de conducción no debe exceder los 80 km/h.

Evite las aceleraciones bruscas, las frenadas de emergencia y los giros bruscos. Evite conducir sobre obstáculos.

Está prohibido conducir con más de un neumático de repuesto instalado al mismo tiempo.

Si reemplaza el neumático de repuesto, no ingrese a un túnel de lavado automático.

Se prohíbe cualquier neumático de repuesto de más de 6 años.

No instale cadenas para la nieve en el neumático de repuesto compacto.

Después de la reparación del vehículo, asegúrese de utilizar la longitud original de los pernos o tuercas de la rueda cuando vuelva a instalar la rueda original.

Neumáticos de invierno y cadenas para neumáticos

Se recomienda utilizar neumáticos de invierno o cadenas en carreteras con hielo y nieve.

Se sugiere reemplazar los neumáticos de invierno cuando la temperatura ambiente sea inferior a 7°C.

Los neumáticos de invierno que se utilizarán serán los mismos que los originales en cuanto a modelo, estructura y capacidad de carga; de lo contrario, la seguridad y el rendimiento operativo del vehículo se verán afectados, lo que provocará un riesgo de accidente o incluso lesiones graves.

El neumático retirado se marcará con la dirección de rotación y se mantendrá en un lugar fresco y seco. Para volver a utilizar el neumático extraído, instálelo a lo largo de la dirección de rotación original.

Cuando la temperatura ambiente sube a 7°C, los neumáticos de verano o de cuatro estaciones deben reemplazarse a tiempo.

El grosor de las cadenas para la nieve instaladas no debe superar los 9 mm. Para vehículos con tracción delantera, las cadenas para la nieve deben sujetarse a las ruedas delanteras. Los vehículos con tracción en las cuatro ruedas necesitan instalar cadenas para la nieve en las ruedas delanteras y traseras.

Cuando el vehículo ha estado funcionando durante 0,5~1km, vuelva a apretar las cadenas para garantizar la seguridad.

Si el vehículo está instalado con neumáticos de invierno y cadenas para neumáticos, trate de no conducir en carreteras con baches ni tome ninguna medida de emergencia (como una aceleración rápida o un freno de emergencia).

Al regresar a una carretera normal, retire las cadenas. Está prohibido utilizar cadenas para neumáticos en

carreteras sin nieve.

Para otros asuntos, siga las instrucciones proporcionadas por el proveedor de la cadena.



PELIGRO

Para evitar una diferencia significativa entre las capacidades de agarre de las ruedas en la carretera, lo que puede resultar en que el vehículo esté fuera de control, las cuatro ruedas deben instalarse con neumáticos de invierno.

Cuando se instalan neumáticos de invierno y cadenas para neumáticos, la velocidad del vehículo no excederá los 30 km/h o la velocidad límite especificada por el fabricante de la cadena para neumáticos, la que sea menor.

Cuando se instalan neumáticos de invierno y cadenas de neumáticos no metálicas, la velocidad del

vehículo no debe exceder los 50 km/h o la velocidad límite especificada por el fabricante de la cadena de neumáticos, la que sea menor.

ADVERTENCIA

Utilice siempre cadenas de neumáticos adecuadas. El tamaño o la instalación inadecuados de la cadena del neumático dañarán la línea de freno, revisión, carrocería y rueda del vehículo, y dichos daños no están cubiertos por la garantía.

Si el vehículo cuenta con una tapa para la rueda, retire la tapa antes de instalar la cadena para neumáticos.

En comparación con los neumáticos de verano, los neumáticos para todo clima con la marca M + S tienen un mejor rendimiento en invierno, pero por lo general no pueden alcanzar el rendimiento de los neumáticos de invierno.

Sistema de control de presión de neumáticos (TPMS) ✖ (si equipa)

Descripción general

Durante la conducción, el sistema de control de la presión de los neumáticos puede controlar la presión de los cuatro neumáticos. Cuando la presión de los neumáticos es anormal.

El sistema de control de la presión de los neumáticos emitirá una advertencia. La información sobre la presión de los neumáticos se muestra en la pantalla multifunción. Durante la conducción del vehículo, al accionar



el botón en el volante, la información de los neumáticos se puede cambiar a la pantalla y se puede ver la presión actual de los neumáticos. Consulte "Botones en el volante, consulte la página 10."

Cuando la presión de los neumáticos es anormal, se enciende el indicador de falla de presión de los neumáticos. Si la alarma se produce solo porque la presión de aire es demasiado alta o baja, después de corregir la presión de los neumáticos de acuerdo con la presión en frío recomendada en la etiqueta del vehículo, el indicador de falla de presión de los neumáticos se apagará automáticamente después de unos minutos de conducción.

El sistema de control de la presión de los neumáticos solo puede funcionar cuando los sensores están instalados en todas las ruedas. El neumático de repuesto no está equipado con un sensor de presión de neumáticos. Después de reemplazar el neumático de repuesto y conducir por un período de tiempo, se encenderá el indicador de falla de presión de neumáticos



. Instale un sensor original especificado por el fabricante y

complete el aprendizaje del sensor.

Precauciones de seguridad importantes

La presión de los neumáticos debe ajustarse a la presión de neumáticos en frío recomendada para la situación de conducción. La presión de los neumáticos se debe revisar y corregir todos los meses cuando el neumático esté frío. El neumático está frío en las siguientes condiciones:

- El vehículo está estacionado durante al menos 3 horas bajo la luz solar directa.
- El vehículo no recorre más de 1,6 kilómetros.

Cuando la presión de los neumáticos se calibra en estado frío, el valor medido por el manómetro puede ser diferente a la presión de los neumáticos medida por el sistema de control de presión. La presión de

inflado de los neumáticos se mide mediante el sistema de control de presión de los neumáticos.

El sistema de control de presión de los neumáticos no puede recordarle una pérdida total de presión, como cuando un neumático es perforado por un objeto extraño. Tenga cuidado de frenar y estacionar en este momento para evitar un cambio de dirección repentino.

Cuando se recarga el neumático, el valor de presión del neumático se actualizará después de que el vehículo haya estado funcionando durante un cierto período de tiempo.

PRECAUCIÓN

El sistema de control de presión de los neumáticos puede ayudar al conductor a controlar la presión de los neumáticos, lo que puede proporcionar una advertencia muy eficaz para el propietario, pero no

puede evitar por completo un accidente.

Solo la presión de los neumáticos que se muestra cuando el vehículo está en marcha es la presión real de los neumáticos que se mide actualmente; cuando el vehículo está parado, la presión de los neumáticos no se mostrará o la presión de los neumáticos que se muestra es solo de referencia.

Cuando reemplace los neumáticos, diríjase a un servicio autorizados de Vehículos Changan para su reemplazo y evitar daños al sensor debido a una operación incorrecta.

Para cambiar la posición de los neumáticos, se debe volver a iniciar el sistema de monitoreo de presión de los neumáticos para evitar que los datos mostrados no correspondan con la posición real de los neumáticos.

En las siguientes situaciones, el sistema de control de presión de los

neumáticos puede sufrir interferencias, provocando que se encienda el indicador de falla de presión de los neumáticos:

- El vehículo circula cerca de líneas eléctricas o transmisores de radio (como aeropuertos, torres de transmisión, etc.).
- Utiliza transmisores de radio (como auriculares inalámbricos, grabadoras de conducción, etc.) dentro o cerca del vehículo.
- Hay cadenas de nieve en los neumáticos.

PRECAUCIÓN

En invierno, cuando instala neumáticos para la nieve o cadenas para la nieve, la potencia del transmisor del sensor se reducirá y es posible que el receptor no reciba la señal, lo que hace que el indicador de alarma de presión de los neumáticos se encienda de forma anormal.

Para evitar alarmas de presión de neumáticos no válidas, puede acudir a un distribuidor autorizado de Vehículos Changan para activar el modo de invierno y bloquear las alarmas de presión de neumáticos no válidas.

Mensaje de advertencia del sistema de control de presión de los neumáticos

Si el sistema de control de presión de los neumáticos detecta que uno o más neumáticos tienen presión alta o baja, aparecerá un mensaje de advertencia en la pantalla y se encenderá el indicador de falla de presión de los neumáticos. En este momento, reduzca la velocidad y frene lentamente para detenerse de manera segura, evite giros bruscos y corrija la presión de los neumáticos cuando estén en un estado frío. Reemplace los neumáticos si es necesario.

PRECAUCIÓN

La presión de los neumáticos del vehículo se calibra en un ambiente cálido y el indicador de advertencia de presión de los neumáticos puede encenderse al entrar en un ambiente frío. Esto es por cambios de presión por cambios de temperatura y no indica una falla del sistema.

Al conducir en áreas con diferentes temperaturas, se debe revisar y calibrar la presión de inflado de los neumáticos.

Si el sistema de control de presión de los neumáticos falla, aparecerá un mensaje de texto de advertencia en la pantalla y se encenderá el indicador de falla de presión de los neumáticos. En este momento, debe acudir a un distribuidor autorizado de Vehículos Changan para realizar el mantenimiento lo antes posible.

Rueda

Reemplazar una rueda

Si la rueda está doblada, agrietada o

muy corroída, reemplácela inmediatamente ya que el neumático puede separarse de la rueda.

Elegir una rueda

Cuando sea necesario reemplazar las ruedas de metal, asegúrese de que la rueda nueva tenga las mismas especificaciones que las originales.

Vehículos Changan no recomienda las siguientes ruedas:

- Ruedas de diferentes tamaños o tipos.
- Ruedas usadas.
- Ruedas dobladas reparadas.

Requisito de equilibrio dinámico de ruedas

Para instalar un neumático nuevo, asegúrese de que se haya completado la calibración de equilibrio dinámico de las ruedas. Al reemplazar el neumático de una rueda, también debe hacer la calibración del equilibrio.

El número total de pesos de balanza

colgante en un solo lado no será superior a dos, con un peso total no superior a 60 gr; el peso total de los pesos de equilibrio pegados en un solo lado no debe exceder los 100 gr. Una vez montados la rueda y el neumático, el desequilibrio dinámico residual en un solo lado no superará los 5 gr.

Para instalar un neumático para un propósito determinado, asegúrese de que la dirección de rotación del neumático sea la misma que la marcada en el neumático.

Precauciones para neumáticos de aluminio

Utilice siempre llaves específicas de CHANGAN para operar en esta rueda de aluminio.

Después de desmontar o reemplazar la rueda, después de conducir 1600 km, revise y confirme que la tuerca de la rueda aún esté apretada.

Cuando utilice cadenas para la nieve, tenga cuidado de no utilizar ruedas de aluminio dañadas.

LIMPIEZA MANTENIMIENTO

Y

Limpeza de la carrocería

Descripción general

El mantenimiento regular del vehículo ayuda a mantener la calidad del vehículo. El mantenimiento razonable también es una condición importante de garantía para reducir la corrosión de la carrocería y las fallas de pintura.

PRECAUCIÓN

Las manchas adheridas al vehículo pueden contener solventes o ser corrosivas, lo que puede corroer y dañar componentes del vehículo. Trate el polvo y la suciedad de la superficie a tiempo. Cuanto mayor sea el tiempo de adhesión, más

difícil será limpiar y mantener. Para las manchas que no son fáciles de quitar, comuníquese con su distribuidor para evitar daños.

Lave el vehículo de inmediato en los siguientes casos:

- Cuando el vehículo tiene mucho polvo o barro;
- Después de conducir por la orilla del mar o por caminos salinos;
- Después de conducir el vehículo en un área contaminada por hollín, polvo de mineral, polvo de hierro o productos químicos
- Cuando se adhiere alquitrán de hulla, savia, insectos muertos o estiércol de insectos a la superficie de la pintura del vehículo;
- Benceno líquido y similares cuando se derrama combustible en la superficie de pintura.

PRECAUCIÓN

No lave el vehículo al sol.

Cuando utilice limpiadores y desinfectantes comerciales para tratar el vehículo, lea atentamente las instrucciones del producto o consulte al fabricante para evitar corrosión, decoloración y descamación del plástico de la carrocería o de la piel de cuero y caucho de alto brillo.

PRECAUCIÓN

Se recomienda realizar una prueba parcial al usarlo y usar el método de limpieza para manipularlo. No se recomienda rociar.

Manipule la superficie pintada con cuidado, no toque la superficie con objetos duros como anillos o raspadores de hielo, y no raye la superficie para evitar dañarla.

En clima frío, no rocíe agua

directamente en el espacio de la cerradura de la puerta, puerta, manilla de la puerta, cubierta delantera, portamaletas y tapa de la puerta trasera, de lo contrario, la manilla de la puerta, cerradura de la puerta y sello pueden congelarse.

Después de lavar el vehículo, el efecto de frenado se reducirá. Debe frenar con cuidado mientras presta atención a las condiciones del tráfico para restaurar el efecto de frenado completo.

Después de limpiar el interior del parabrisas, empape un paño suave con agua, limpie suavemente la ventana y límpiela en la dirección horizontal (paralela al cable calefactor), cuidando de no rayar o dañar el cable calefactor o la antena. Cuando encere la carrocería del vehículo, asegúrese de quitar la cera del parabrisas. Para evitar daños, las piezas, las piezas de plástico, el cristal de los focos y las luces

traseras rociadas con pintura mate no deben encerarse.

En la temporada de lluvia, refuerce la inspección por arena y polvo en la tira de sellado de vidrio y limpiar a tiempo. Después de lavar el vehículo en invierno, se debe abrir el sunroof y limpiar la tira de sellado del panel de vidrio con un paño suave y seco.

PRECAUCIÓN

No lave ni encere el vehículo con el motor en marcha.

Revise que el tapón de llenado de combustible esté bien cerrado antes de lavar el vehículo.

Al limpiar el vehículo, no utilice los siguientes elementos:

Paño seco, áspero o duro;

Excelentes herramientas de limpieza;

Limpiador abrasivo;



PRECAUCIÓN

Disolventes o detergentes que contengan disolventes.

Cuando el vehículo está sucio o en un ambiente polvoriento, el vehículo no se puede pulir.

No use limpiaparabrisas para limpiar el interior del vidrio con cable calefactor del desempañador de la ventana o la antena.

Nunca use limpiadores corrosivos para limpiar la superficie de vidrio del vehículo.

Al limpiar el sunroof, no utilice agentes desincrustantes, aceite de combustible, agentes corrosivos, agentes químicos ácidos o alcalinos fuertes o toallitas desincrustantes.

La grasa utilizada en el sellado del sunroof es: DuPont XP1A6; grasa de carril: Nato Dowsyn2602.

Dispositivo de lavado automático de vehículos

- Priorizar el uso de dispositivos de

lavado de vehículos sin cepillos, y prestar atención a la altura y el ancho de los modelos de vehículos aplicables al dispositivo de lavado de vehículos;

- Cierre el vidrio de todas las puertas, ventanas y sunroof, bloquee el capó del motor y la tapa del portamaletas / puerta trasera y pliegue los retrovisores exteriores;
- En vehículos equipados con películas decorativas y protectoras, no opte por aplicar cera caliente.

Lavadora de alta presión

- La temperatura del agua de limpieza es inferior a 60°C;
- La boquilla de la pistola de agua debe estar al menos a 40 cm por encima del vehículo y rociar uniformemente;
- Los sensores, las decoraciones de la cámara y las películas protectoras solo se pueden rociar directamente durante un período breve y la presión del agua no debe exceder los 100 bar;

- Las manchas rebeldes deben empaparse antes de limpiarlas.

 **PRECAUCIÓN**

No rocíe la boquilla de la pistola de agua directamente en la unión de la puerta, la ventana, el sunroof y el capó del motor.

PRECAUCIÓN

No utilice spray de alta presión para limpiar el cristal de la ventana que se ha congelado o con nieve; No apunte la boquilla de la pistola de agua a los sellos, neumáticos, mangueras de goma, materiales de aislamiento térmico u otras partes sensibles del vehículo (como cerraduras de puertas); no rocíe agua en una posición durante mucho tiempo; no lave el piso y las ruedas del vehículo a alta presión; enjuagar a agua a alta presión puede dañar o pelar el adhesivo en

la superficie pintada.

Lavar el vehículo manualmente

- Utilice abundante agua limpia para suavizar las manchas antes de lavar el vehículo;
- Utilice esponjas suaves o guantes de limpieza y otras herramientas de limpieza suaves para limpiar el vehículo;
- La dirección de limpieza comienza desde el techo, limpia de arriba hacia abajo y finalmente las ruedas, umbrales de puertas y partes similares;
- Utilice limpiadores de vehículo únicamente cuando la suciedad sea difícil de eliminar.

Requisitos para limpiar la pintura mate para vehículos

- Use sus manos o un dispositivo de



limpieza de tela suave para limpiar la pintura mate del vehículo, y no use productos de limpieza de cera;

• Cuando limpie a mano, primero use agua limpia para quitar las manchas grandes, luego use una solución de jabón neutro para limpiar la superficie y finalmente use un limpiador especial de pintura mate para quitar las manchas pequeñas.

PRECAUCIÓN

No encere ni pule la superficie de la pintura mate, para no dañarla. No utilice bolígrafos de retoque de pintura para reparar la pintura del vehículo, si la superficie de la pintura mate está dañada, consulte a un distribuidor autorizado de Changan.

Limpeza interior del vehículo

Limpiar piezas de plástico y

decorativas.

Utilice un paño suave y húmedo para eliminar la suciedad y el polvo.

Si no puede eliminar la suciedad, utilice un detergente neutro diluido con una concentración de aproximadamente el 1% para empapar un paño suave y elimine el detergente restante con agua limpia.

Limpiar el cinturón de seguridad

Utilice una esponja suave humedecida en jabón neutro o agua tibia para limpiar el cinturón de seguridad. No utilice lejía, tinturas ni limpiadores abrasivos. Después de limpiarlo, séquelo de forma natural o límpielo con un paño (esponja) y no lo exponga al sol.

Limpiar las partes de cuero y tela.

Utilice solo agua y detergente neutro para la limpieza.

Limpiar la pantalla

Al limpiar la pantalla, asegúrese de que esté apagada y fría.

Utilice un paño de microfibra y una pantalla TFT/LCD para limpiar la superficie de la pantalla.

Seque la superficie de la pantalla con un paño de microfibra seco.

ADVERTENCIA

Algunas prendas de tela oscura, como la mezclilla oscura, pueden desteñirse y provocar la decoloración de la funda del asiento (tela, cuero artificial y cuero natural).

Mantenimiento de la pintura del vehículo

- Evite el contacto con ácidos fuertes, álcalis fuertes, etc.;
- Evite el estacionar por mucho tiempo debajo de árboles (el guano,

polen, cadáveres de insectos, etc. son corrosivos);

- Estacione lejos de plantas químicas y otros lugares (plantas de acero, ferrocarriles, etc.) que son propensos a producir partículas finas de hierro;
- Manténgase alejado de vehículos grandes (como camiones grandes, etc.) durante la conducción;
- Pase lentamente por caminos de ripio para evitar salpicaduras de piedras y daños en la pintura;
- Evite la exposición prolongada al sol;
- Evite el contacto con sustancias volátiles como combustible y aceite de motor. Si hay una pequeña cantidad de contacto, límpielo con una toallita especial inmediatamente;
- El encerado regular ayuda a proteger la pintura de la carrocería del vehículo. Se recomienda aplicar cera dura de alta calidad al menos dos veces al año. Después de limpiar el vehículo, cuando no haya gotas de agua obvias en la superficie de la carrocería del vehículo, puede aplicar

una solución cerosa de alta calidad;

- Cuando la pintura del vehículo pierde su brillo, se puede pulir (el pulido debe contener cera) para restaurar el brillo de la pintura del vehículo.

Si la pintura del vehículo está rayada, limpie y seque la superficie dañada, púlala con papel de lija 1500 # y luego púlala con una bola de lana. Si aún no se puede reparar, diríjase a un distribuidor autorizado de Vehículos Changan para repararlo.

Cuerpo y accesorios

Se recomienda lubricar los sellos de puertas y ventanas al menos una vez al año, y usar un paño limpio para aplicar aceite de silicona a los sellos de goma para hacerlos más duraderos, mejor sellados y evitar que se peguen o rechinen.

Para almacenar a largo plazo, aplique lubricante de silicona a todos los sellos de puertas y baúles, y aplique cera a la superficie de la pintura donde se unen los sellos, para

evitar que se peguen.

Lubrique regularmente las bisagras y cerraduras de las puertas, las bisagras y cerraduras del capó y los brazos principales del tope de la puerta.

Protección contra la corrosión

Causas de corrosión del vehículo

- La sal, suciedad, humedad y productos químicos se acumulan en las partes de difícil acceso del chasis, la carrocería o el bastidor del vehículo durante mucho tiempo.
- Un accidente provoca desprendimiento de pintura u otras lesiones, roce de piedras y arenilla, etc.
- La alta humedad aumenta la tasa de corrosión. Si una determinada parte del vehículo está expuesta a un ambiente de alta humedad durante mucho tiempo, incluso si las otras partes del vehículo están muy secas, hará que el vehículo

se corroa. En condiciones de alta humedad, si parte del vehículo no está bien ventilado, no se puede secar rápidamente y también acelerará la corrosión de la pieza.

Previene eficazmente la corrosión del vehículo

Mantenga siempre su vehículo limpio y seco.

Al realizar el mantenimiento del vehículo, revise y limpie la puerta y orificios de drenaje en la parte inferior del vehículo con agua tibia o fría.

Si la pintura de la superficie del vehículo se daña o despega, repare inmediatamente la parte lesionada y no exponga el metal al aire.

Revise el interior del vehículo con frecuencia para asegurarse de que esté limpio y seco. La humedad, polvo y arena en el interior del vehículo, como debajo del tapete, pueden acelerar la corrosión.

Cuando transporte algunos artículos corrosivos (como ácido, álcali, sal,

fertilizante, etc.), se deben usar contenedores especiales y el vehículo debe limpiarse de inmediato después de su extracción.

Lave el vehículo inmediatamente después de pasar por un camino con sal en invierno.

No estacione su vehículo en un lugar húmedo y mal ventilado, y no lave su vehículo en un garaje.

LUCES Y FOCOS

Niebla/escarcha en los focos

Cuando las luces externas están funcionando, la presión interna se ajusta a través de los orificios de ventilación. Cuando entra aire húmedo en el interior de las luces y la temperatura del lente de las luces es relativamente baja, puede producirse niebla (puede producirse escarcha en condiciones de frío extremo). El empañamiento de los focos es un fenómeno normal y no tiene ningún impacto negativo en la función normal y la iluminación de los focos.

Cuando se genera niebla normal, se formará una capa de perlas de niebla en la superficie interior del lente de la luz. Esta capa de perlas de niebla eventualmente se disipará, pero no se puede garantizar que no se genere en el uso posterior. La niebla puede tardar entre 2 y 3 días o más en disiparse por completo, lo que depende de factores como la temperatura ambiente, la humedad y el tiempo de uso de las luces.

Determinación de niebla / escarcha en los focos

Arranque el motor, encienda las luces altas y manténgala así durante 30-40 minutos, luego realice la siguiente inspección visual:

1. No hay agua estancada dentro del foco;
2. No se puede ver niebla a una distancia de 1 m del foco.

Si se cumplen las condiciones anteriores, los focos están normal.

Brillo de los focos

Las regulaciones nacionales han estipulado claramente el brillo de los focos de los vehículos de motor, y las luces de todos los modelos no deben ser demasiado brillantes ni demasiado oscuras, de lo contrario, es probable que ocurran accidentes de seguridad.

Como nuestro vehículo está diseñado para conducir hacia la derecha, para evitar que los focos afecten la vista y la seguridad del vehículo que se aproxima, el estándar para la exposición de las luces bajas está diseñado para ser bajo a la izquierda y alto a la derecha. Si siente que los focos delanteros no son lo suficientemente brillantes, se recomienda consultar o probar en un distribuidor autorizado de vehículos CHANGAN.

Plumilla del limpiaparabrisas

Inspección de la plumilla del limpiaparabrisas

Deslice la punta del dedo para a lo

largo del borde de la plumilla del limpiaparabrisas para revisar su rugosidad.



Si el parabrisas o la plumilla del limpiaparabrisas se contaminan con materias extrañas, la función del limpiaparabrisas disminuirá. La fuente común de contaminación incluye insectos, savia y cera térmica utilizada para el lavado de vehículos comerciales. Si las plumillas del limpiaparabrisas no están limpias, utilice líquido limpiador de alta calidad o un agente de lavado suave para limpiar el parabrisas y plumillas

del limpiaparabrisas; luego use agua limpia para limpiarlos completamente. Si el parabrisas aún no se limpia lo suficiente después de limpiar la plumilla y el vidrio del limpiaparabrisas, la plumilla debe cambiarse inmediatamente.

Reemplazar la plumilla del limpiaparabrisas

Reemplace la plumilla del limpiaparabrisas

La longitud de las plumillas principal y secundaria del limpiaparabrisas de este modelo son de 600/425 mm y el tipo de junta: interfaz tipo "U".

1. Levante el brazo del limpiaparabrisas, gírelo lentamente hasta un cierto ángulo, presione el botón conector entre el limpiador y el brazo del limpiador y retire el limpiador en la dirección que se muestra en la figura.

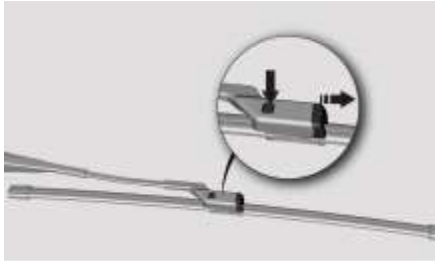

2. La secuencia de instalación es opuesta a la secuencia de extracción.

Conocimiento común de mantenimiento de limpiaparabrisas

Si el limpiaparabrisas no se ha utilizado durante mucho tiempo y la plumilla se ha deformado debido al estrés, es normal que el limpiaparabrisas se sacuda, haga un ruido sospechoso o no pueda limpiarse en los primeros ciclos de funcionamiento, estas fallas desaparecerán después de limpiar continuamente.

Si el vehículo está estacionado durante mucho tiempo, se sugiere levantar los brazos del limpiaparabrisas antes de conducir, para que las plumillas vuelvan a su estado original (en el que la plumilla está casi vertical al parabrisas), y así reducir la posibilidad de deformación de la tira de goma.

PRECAUCIÓN

Hay objetos obvios en el parabrisas o limpiaparabrisas.

Cuando limpie objetos, use un limpiador para evitar dañar la tira del limpiador.

Antes de encender el limpiaparabrisas en invierno, la nieve y el hielo en el parabrisas y el limpiaparabrisas deben limpiarse completamente.

Está estrictamente prohibido limpiar la plumilla del limpiaparabrisas con combustible, petróleo, diluyente de

pintura u otro disolvente similar.

Para evitar daños en el brazo del limpiaparabrisas u otras partes, no frote ni gire el brazo y la plumilla del limpiaparabrisas.



PRECAUCIÓN

Antes de comenzar a usar el limpiaparabrisas en invierno, debe limpiar completamente el hielo y la nieve en el parabrisas y el limpiaparabrisas.

Está estrictamente prohibido limpiar la plumilla con combustible, petróleo, diluyente de pintura u otros disolventes similares.

Para evitar dañar el brazo del limpiaparabrisas u otras piezas, no rompa ni gire el brazo del limpiaparabrisas y la plumilla con la mano.

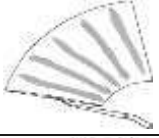
Fallas comunes de la plumilla del limpiaparabrisas

Falla común	Diagrama	Descripción	Posibles Causas
Rayas finas en forma de arco		Hay rayas finas y largas en forma de arco que afectan la vista.	<ol style="list-style-type: none"> 1. Materias extrañas en la tira de goma de la plumilla del limpiaparabrisas 2. Borde de corte dañado de la tira de goma
Rayas verticales		La plumilla del limpiaparabrisas hace un ruido sospechoso y se sacude, y la tira de goma no se puede mover con suavidad.	<ol style="list-style-type: none"> 1. Aceite o cera en el parabrisas 2. Tira de goma deformada de la plumilla del limpiaparabrisas
Manchas		Hay manchas de agua en forma de mancha después de que el limpiador saca el agua.	Tira de goma deformada de la plumilla
Área similar a una tira o un cinturón		La tira de goma no se ajusta bien a la superficie del vidrio y no se puede limpiar de manera uniforme.	<ol style="list-style-type: none"> 1. Tira de goma deformada de la plumilla 2. Marco de la plumilla del limpiaparabrisas deformado, lo que provoca una presión insuficiente

PRECAUCIÓN: En el caso de las fallas mencionadas anteriormente, trátelas de acuerdo con la sección "Inspección de la plumilla del limpiaparabrisas"; Si la falla no se puede eliminar, diríjase a un concesionario autorizado por Vehículos Changan para mantenimiento.

FUSIBLES

La disposición de los fusibles y relés se dibuja en la cubierta superior de la caja de fusibles y en la parte posterior de la cubierta de acceso de la caja de fusibles del instrumento.

Caja de fusibles del capó del motor

Se encuentra junto a la batería en el compartimento del motor.

Caja de fusibles de instrumento

Está ubicada dentro del tablero del conductor, detrás de la tapa del fusible.

Reemplazo de fusibles

1. Abra la tapa de la caja de fusibles o la tapa de la caja de fusibles del instrumento.
2. Revise si el fusible está fundido confirmando la integridad del fusible.

3. El extractor de fusibles se encuentra en la caja de fusibles del compartimento delantero y en la caja de fusibles de instrumentos, y retire el fusible fundido.

4. Determine la causa del fusible quemado y elimine la falla.

5. Reemplace el fusible.

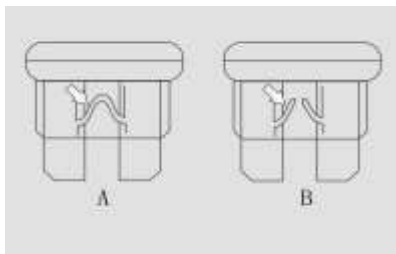

A: fusible normal B: fusible fundido

ADVERTENCIA

1. Está estrictamente prohibido modificar el sistema eléctrico del vehículo de cualquier forma. La reparación o reemplazo del relé y el

fusible de alta corriente del sistema eléctrico debe ser operado por un distribuidor autorizado de Vehículos Changan.

2. Antes de reemplazar el fusible, apague el interruptor de encendido y todo el equipo eléctrico. El fusible reemplazado debe tener las mismas especificaciones que el fusible original; de lo contrario, el equipo eléctrico se dañará.

3. Cuando el fusible se queme inmediatamente después de reemplazar el fusible, apague todos los aparatos eléctricos y diríjase al distribuidor autorizado de Changan para su inspección y reparación.

4. Para garantizar la expansión de las funciones del usuario, el seguro individual no refleja las funciones en el vehículo, y el seguro no se puede eliminar para reemplazarlo al reemplazar el seguro.

MANTENCIÓN

Aceite de motor

PRECAUCIÓN

No se permite mezclar aceites de motor de diferentes marcas.

Está estrictamente prohibido utilizar aditivos de aceite de motor u otros productos de mantenimiento del motor, de lo contrario, el motor puede dañarse en algunos casos y afectar la garantía.

No utilice aceite de motor que no cumpla con las especificaciones y requisitos, ya que puede dañar el motor y afectar la garantía.

Inspección de aceite

1. Estacione el vehículo en una carretera plana;
2. Si el motor está en marcha, pare el motor y espere 5 minutos;

3. Retire la varilla y límpiela con un paño suave y limpio. Inserte la varilla de nivel en el motor y luego sáquela para revisar el nivel de aceite.

Si el nivel de aceite está por debajo de la marca MIN, agregue aceite.

4. Revise el nivel de aceite antes de arrancar el motor, asegúrese de que esté entre las marcas ② MIN y ① MAX.

Varilla graduada

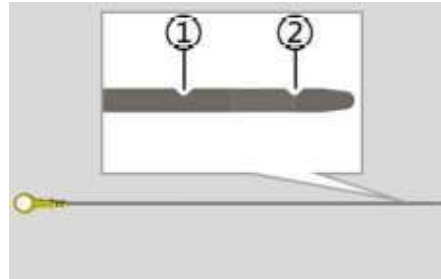

PELIGRO

Cuando el motor está funcionando o a alta temperatura, está estrictamente prohibido sacar la varilla medidora de aceite y quitar el tapón de llenado de aceite.

Refrigerante del motor

Cuando el motor está frío, el nivel de refrigerante debe estar entre las marcas MIN y MAX. Si el nivel de refrigerante está por debajo de la marca MIN, agregue refrigerante.

Botella de agua de alta temperatura



Botella de agua a baja temperatura



1. Depósito de agua.

PELIGRO

Solo se permite agregar refrigerante cuando el motor está frío. No quite la tapa del depósito de refrigerante cuando el motor esté caliente; de lo contrario, el vapor y el agua pueden escapar por la acción de la presión interna, lo que puede provocar un riesgo de quemaduras.

PRECAUCIÓN

El punto de congelación del refrigerante utilizado para el motor será 5°C más bajo que la temperatura más baja de la región y estación de que se trate.

El agua dura como el agua del grifo, el agua de río y el agua de pozo no se deben utilizar como refrigerante.

Sistema de alta presión:

1. Quite la tapa del depósito de agua. Agregue refrigerante a través del llenador del depósito de agua hasta que el nivel de refrigerante alcance la marca MAX;
2. Vuelva a poner la tapa;
3. Arranque el motor, apague el aire acondicionado y deje el motor en ralentí a 2000 rpm hasta que el tubo de entrada del radiador esté caliente;
4. Después de que el motor se enfríe, vuelva a llenar el refrigerante hasta

alcanzar la marca MAX del depósito de agua. Repita este ciclo hasta que el nivel de líquido en el depósito de agua no baje más y cubra el depósito de agua.

Sistema de baja presión:

1. Abra la tapa del radiador y llene el refrigerante hasta el tope;
2. Cubra la tapa del radiador;
3. Arranque el motor y apague el A/C hasta que la mezcla de líquido y gas salga del tubo de rebalse de la botella de almacenamiento de agua;
4. Una vez que el motor se haya enfriado, vuelva a llenar el refrigerante hasta que llegue a tope. Realice el ciclo de esta manera hasta que el nivel de líquido ya no baje y cubra la tapa del radiador;
5. Abra la tapa de la botella de almacenamiento de agua y llene el refrigerante del llenador hasta la marca máxima de la botella de almacenamiento de agua;

6. Cubra la botella de almacenamiento de agua.

ADVERTENCIA

Evite que el refrigerante entre en contacto con la piel o entre en los ojos. Si ocurre accidentalmente, enjuáguelo con abundante agua y consulte a un médico lo antes posible.

Está prohibido quitar la tapa del depósito de agua con el motor en marcha.

El aire puede ingresar al sistema de enfriamiento debido a una operación incorrecta, lo que resulta en un sobrecalentamiento del motor. Si es así, diríjase a un concesionario autorizado por Vehículos Changan para su mantenimiento.

Líquido de los frenos

El nivel del líquido de frenos puede caer debido al desgaste de los

frenos. Revise el nivel de líquido con regularidad para asegurarse de que esté entre la marca MAX y MIN.



Si el nivel de líquido está bajo, agregue líquido de frenos hasta que el nivel llegue a MAX.

Si la luz indicadora de fallas del sistema de frenos  en el instrumento se enciende, revise el nivel de líquido de frenos para ver si es demasiado bajo. Si el nivel de líquido es bajo, el rendimiento del sistema puede verse afectado. Si el

nivel de líquido es sospechosamente bajo, diríjase a un distribuidor autorizado por Vehículos Changan para mantenimiento lo antes posible

PRECAUCIÓN

El líquido de frenos utilizado debe estar limpio. Cualquier contaminación causada por polvo, agua, productos derivados del petróleo u otros materiales puede provocar daños e incluso fallas en el sistema de frenos.

Para reemplazar o agregar líquido de frenos, se debe usar el líquido de frenos especificado; de lo contrario, el rendimiento de frenado puede verse degradado.

Antes de quitar la tapa del depósito de aceite y agregar líquido de frenos, limpie a fondo el área alrededor del depósito para evitar la entrada de contaminantes. Purgue el aire en el sistema de la

línea de frenos al completar la adición de líquido de frenos cada vez.

ADVERTENCIA

Opere con precaución y evite el contacto de líquidos con la piel o los ojos. Si esto sucede, enjuague la piel y los ojos con abundante agua limpia y solicite ayuda médica de inmediato.

Utilice gafas de seguridad cuando cambie el líquido de frenos.

Si el líquido de frenos salpica sobre la superficie pintada, enjuague la superficie con agua limpia inmediatamente.

LIQUIDO DEL LIMPIAPARABRISAS Y PLUMILLA Liquido limpiador de parabrisas

Inspección del nivel de líquido del limpiaparabrisas

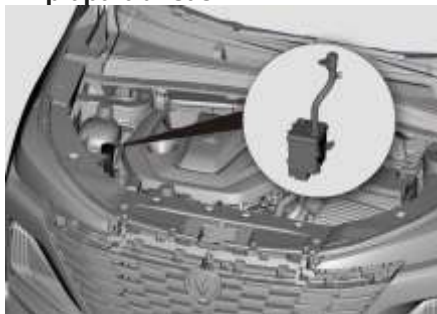

Revise el nivel del líquido lavaparabrisas en el depósito con regularidad y agregue la solución a tiempo según sea necesario. Cuando la temperatura ambiente sea inferior a 0°C, utilice líquido

limpiaparabrisas anticongelante para evitar la congelación.

No agregue agua del grifo ni refrigerante en el depósito de líquido lavaparabrisas. El agua del grifo puede provocar cambios en la tubería. Si el líquido lavaparabrisas salpica el parabrisas, puede afectar la vista del conductor y provocar que el vehículo se salga de control. Además, el líquido lavaparabrisas salpicado puede dañar la superficie de la pintura y las decoraciones de la carrocería del vehículo.

Utilice líquido de lavado calificado especificado por la Compañía. Una solución no calificada puede causar daño al motor, cambio de boquilla y otra falla. Si el sistema de lavado no funciona debido a una falla, diríjase a un distribuidor autorizado por Vehículos Changan para el mantenimiento lo antes posible.

PELIGRO

- Como el líquido de lavado es inflamable, mantenga el depósito alejado de chispas o fuego.
- No toque ni beba el líquido de lavado.

BATERÍA

Descarga de la batería

La batería se descargará e incluso, si se deja abierta por más de 2 meses, la energía se perderá significativamente. La descarga de la batería se ve afectada por factores como la temperatura y condiciones del lugar de almacenamiento.

- Cuanto mayor sea la temperatura, mayor será la tasa de descarga.
- La humedad y el polvo en el lugar de almacenamiento

acelerarán la descarga de la batería.

Método para reducir la descarga de la batería

- Las conexiones positivas y negativas de la batería no deben estar sueltas.
- Mantenga limpia la superficie de la batería.
- Cuando no esté en uso durante un período prolongado, la batería debe retirarse y colocarse en un ambiente moderado y seco.
- Intente no utilizar los aparatos eléctricos a bordo durante mucho tiempo cuando el motor no esté encendido.

Pérdida de energía de la batería

Pérdida de energía de la batería:

- Consumo de energía de aparatos eléctricos

ininterrumpidos (como alarmas antirrobo).

- Un aislamiento eléctrico deficiente de los componentes del vehículo puede provocar una fuga eléctrica.
- Sin desconectar el cableado negativo, la pérdida de potencia causada por la corriente de reposo y la corriente de fuga en el circuito.
- Sin arrancar el motor, encienda los aparatos eléctricos a bordo.

Revisión de la energía de la batería

Use el foco como carga y voltímetro para revisar: conecte el voltímetro a la batería, lea el valor de voltaje y luego encienda el foco. Si el voltaje de la batería permanece por encima de 10V y no cae rápidamente, el vehículo se puede arrancar después de cargarlo en ralentí. Si el voltaje de

la batería cae rápidamente después de que se encienden los focos, debe cargar.

Secuencia de reemplazo de batería

Al retirar la batería, primero desconecte el electrodo negativo de la batería y luego el positivo.

Al instalar la batería, primero instale el electrodo positivo y luego el electrodo negativo y apriételo con un manguito o llave M10.

Reemplazar filtro de aire para aire acondicionado

1. Abra la guantera, retire los puntos de fijación a ambos lados de la guantera y dejar colgar libremente de la bisagra.

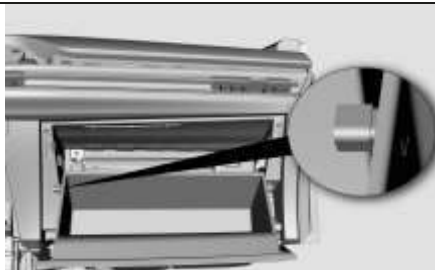

2. Presione la hebilla del lado derecho para abrir la tapa del filtro de aire del aire acondicionado y extraiga el núcleo del filtro de aire del aire acondicionado.

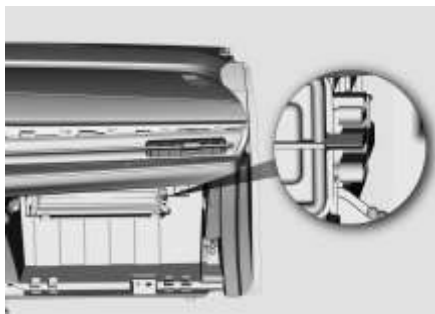

3. Reemplace el núcleo del filtro de aire del aire acondicionado.

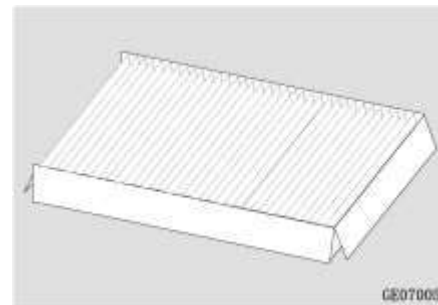

4. Reemplace el elemento del filtro de aire

SISTEMA DE CONTROL DE EMISIONES DE ESCAPE

PELIGRO

El gas de escape descargado por el motor contiene monóxido de carbono (CO) y una pequeña cantidad de homólogos y derivados del benceno. La inhalación excesiva de CO es fatal y la inhalación de homólogos y derivados del benceno durante mucho tiempo también dañará su salud.

No haga funcionar el motor en áreas cerradas o sin ventilación (como garajes).

Cuando el motor está en marcha y el vehículo necesita estar estacionado en un área abierta durante mucho tiempo, asegúrese de que el vehículo esté bien ventilado y no se siente en el vehículo por mucho tiempo.

Medidas preventivas por daños en el convertidor catalítico

Cuando la velocidad de ralentí del motor es demasiado alta o no se puede arrancar, el sistema de control de emisiones de escape puede dañarse si intenta arrancar el motor varias veces.

Se prohíbe cualquier modificación del sistema de control de emisiones de escape del vehículo.

Evite conducir el vehículo durante mucho tiempo cuando el nivel de combustible es bajo, de lo contrario el combustible se acabará, el motor no funcionará correctamente y el convertidor catalítico se dañará.

Si no sigue estas precauciones, puede causar daños al convertidor catalítico, y estos daños no están cubiertos por la garantía.

ADVERTENCIA

No estacione el vehículo ni lo deje

en ralentí cerca de materiales inflamables como hierba, papeles u hojas. Es probable que el calor generado por el motor y el sistema de escape provoque un incendio.

Está prohibido tocar los componentes del sistema de escape (por ejemplo, el tubo de escape) sin usar ningún dispositivo de protección antes de que el sistema de escape deje de funcionar y se enfríe; de lo contrario, se puede quemar.

VII. ESPECIFICACIÓN Y PARÁMETROS

DIMENSIONES DEL VEHÍCULO

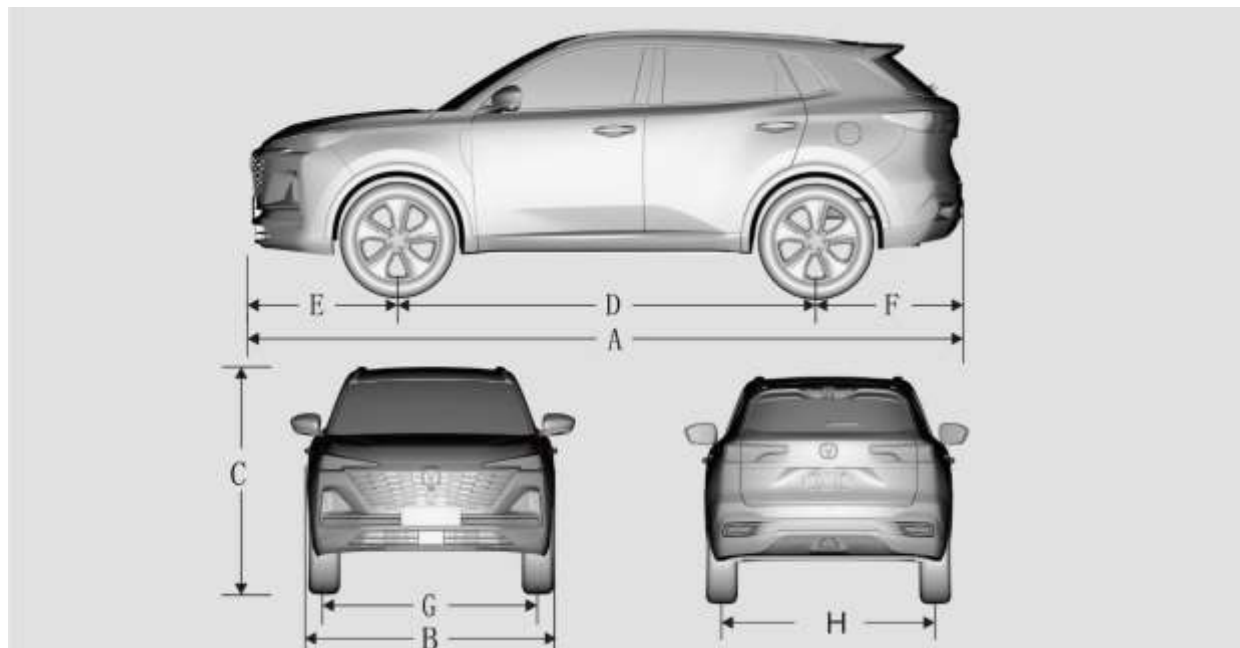

Modelo del vehículo		SC6452ABB6/SC6452ABD6/SC6452ABA6
A	Largo total	4515
B	Ancho total (sin espejos retrovisores)	1865
C	Peso total (sin carga)	1680
D	Distancia entre ejes	2656
E	Ajuste delantero	928
F	Ajuste trasero	931
G	Banda de rodadura de rueda delantera	1600
H	Banda de rodadura de rueda delantera	1600

*Partes no incluidas en las dimensiones externas del vehículo son: espejos exteriores, manillas de puertas, antena ...

MOTOR

Ítem	Modelo del Motor	JL473ZQ7
Numero de cilindros		4
Desplazamiento (cc)		1494
Método de entrada de aire		Sobrealimentador
Tipo de suministro de combustible		Inyección directa en cilindro
Potencia nominal/velocidad de rotación (kW/r/min)		138/5500
Máxima potencia neta/ velocidad de rotación (kW/r/min)		133/5500

Torque máximo/velocidad (N.m/r/min)	300/(1500~4000)
Velocidad ralentí (r/min)	750±50
Orden de encendido	1-3-4-2

RENDIMIENTO DEL VEHÍCULO

Item	Model	SC6452ABB6/SC6452ABD6/ SC6452ABA6
Trazabilidad	Ángulo de ataque \geq (°)	21
	Ángulo de salida \geq (°)	28
	Distancia mínima al suelo (sin carga) (mm)	171
	Diámetro mínimo de giro (m)	11
Rendimiento dinámico	Velocidad máxima (km/h)	190
	Gradiente máxima (%)	30%
Eficiencia de economía*	Consumo de combustible en condición de trabajo (integrada) (L/100km)	5.9
Volumen de equipaje (L)		475
Distancia de pedal de freno		≤ 22
Rango de uso razonable de bloque de fricción del freno (mm)		9 (rueda delantera), 7.8 (rueda trasera)

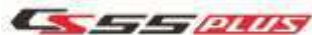

Tipo de conducción	Tracción delantera
--------------------	--------------------

CAUTION: The actual fuel consumption may differ from * value due to the different actual service conditions.

VEHICLE WEIGHT

Item	Modelo	SC6452ABB6/SC6452ABD6/ SC6452ABA6	
GVWR (Clasificación Peso Bruto del Eje)/kg		1835	
GAWR (Clasificación Peso Bruto del Eje) /kg	Eje delantero	991	
	Eje trasero	844	
Peso al vacío/kg		1445,1460	
Carga del Eje con Peso al Vacío /kg	Eje delantero	866,868	
	Eje trasero	579,592	

LUBRICANTES RECOMENDADOS Y CAPACIDADES

Ítem	Especificación	Capacidad nominal
Combustible	Solo para región de Arabia Saudita, se debe usar combustible sin plomo con un octanaje RON (Número de octano de investigación) #91 / AKI (Antidetonante) #89	55 L

		o superior para el modelo. Para otras regiones. combustible sin plomo con un octanaje RON (Número de octano de investigación) #92 / AKI (Antidetonante) #89 o superior para el modelo.	
Aceite de motor	JL473ZQ2	SN/GF-5 0W-20	3.9±0.1L
Detergente de combustible		GFSC001	120mL/botella
Fluido de transmisión automática		Castrol BOT 351 C4	4.8±0.1L
Refrigerante de motor		Q/JD 1028 LEC- II -40	9.3L
Aceite lubricante del sistema A/C		JSAM20	100g
Refrigerante del sistema A/C		R134a	600g
Líquido del parabrisas		ZT-30 O ZT-45	Cerca de 3.3L
Líquido de freno		HZY4 or DOT4	0.76+0.01L

ESPECIFICACIÓN DE NEUMÁTICO Y RUEDA, Y PRESIÓN DE INFLADO EN FRÍO

Especificación de llantas	Especificación de neumáticos	Presión de neumáticos (kPa)			
		Sin carga		Carga total	
		Delantero	Trasero	Delantero	Trasero
17×7J*	225/60R17	220	220	220	220
19×7J	225/55R19	220	220	220	220

PRECAUCIÓN: La especificación del neumático de repuesto es T125/80R17 y la presión de aire es de 420 kpa. Al conducir a una velocidad superior a 160 km/h, se recomienda ajustar la presión de aire de las ruedas delanteras y traseras a 250 kPa.

* Solo use cadenas para la nieve en los neumáticos especificados

ALINEACIÓN DE LA RUEDA (SIN CARGA)

Ítem		Valor
Parámetro para alineación de rueda delantera	Ángulo de inclinación kingpin	$12.58^{\circ} \pm 0.75^{\circ}$
	Ángulo caster kingpin	$4.35^{\circ} \pm 0.75^{\circ}$
	Ángulo camber	$-0.5^{\circ} \pm 0.5^{\circ}$
	Ángulo de convergencia	$0^{\circ} \pm 0.1^{\circ}$
Parámetro para alineación de rueda trasera	Ángulo camber	$-1^{\circ} \pm 0.50^{\circ}$
	Ángulo de convergencia	$0^{\circ} \pm 0.1^{\circ}$

LISTADO DE ABREVIACIONES

Abreviaciones	Significado	Abreviaciones	Significado
ABS	Sistema de Freno Antibloqueo	SAB	Airbag Lateral

TCS	Sistema de Control de Tracción	CAB	Cortina de Airbag
ESC	Sistema de Control de Estabilidad Eléctrica	AT	Transmisión Automática
EPB	Freno de Estacionamiento Eléctrico	SBR	Recordatorio de Cinturón de Seguridad
AUTO HOLD	Función de Estacionamiento Automático	APA	Asistente de Estacionamiento Automático
HHC	Control de Subida en Pendiente	LDW	ADVRETENCIA de Salida de Carril
EPS	Dirección Asistida	TSR	El Reconocimiento de Señal de Límite de Velocidad
TPMS	Sistema de Monitoreo de Presión de Neumáticos	USB	Bus Serial Universal
DAA	Drive Away Assist	ECU	Unidad de Control Electrónica
EBD	Distribución de Fuerza de Frenado Electrónica	LCD	Pantalla de Cristal Líquido
ALR	Retractor de Bloqueo Automático	LED	Diodo Emisor de Luz
SRS	Sistema de Sujeción Suplementaria	CO	Monóxido de Carbono
DAB	Airbag del Conductor	VIN	Número de Identificación del Vehículo
PAB	Airbag del Pasajero	EDC	Desaceleración de Control Eléctrico
TSP	Proveedor de Servicio Telemático	TFT	Transistor de Película Delgada
POI	Punto de Interés	SVA	Asistente de Vista Lateral
ACC	Control Crucero Adaptativo	FAB	Haz Automático Delantero



IACC	Control Crucero Adaptativo integrado	AEB	Frenado de Emergencia Autónomo
LAS	Sistema de Asistencia de Carril	AVM	Monitor de Vista a la Redonda
HTR	Re-sujetador a Alta Temperatura	LCDA	Asistente de Decisión de Cambio de Carril

VIII. MANTENCIÓN REGULAR

TÉRMINOS Y CONDICIONES DE MANTENIMIENTO

Para obtener información detallada sobre el período de mantenimiento y el kilometraje, consulte con su distribuidor CHANGAN.

EXCLUSIONES DE GARANTÍA

CHANGAN no acepta responsabilidad por el costo de reparación o reemplazo de componentes para:

1. Un Vehículo que no ha sido reparado ni mantenido de acuerdo con las especificaciones que se establecen en este folleto.
2. Decoloración, orificio de ventilación, grietas, abolladuras, oxidación y envejecimiento de las molduras interiores, molduras exteriores, pintura de paneles y

productos de caucho que surgen de un almacenamiento inadecuado.

3. Piezas o componentes cuyo período de mantenimiento o kilometraje caducó.

4. Daños debidos a calamidades irresistibles (como una inundación, incendio y deslizamiento de tierra, etc.).

5. Daños por accidentes de tráfico.

6. Daños debidos a la conducción del cliente contra la explicación del vehículo o almacenamiento inadecuado.

7. Daños causados por modificaciones no autorizadas del vehículo, ciclo de carreras o el uso de piezas no originales.

8. Causado por combustibles, aceite o lubricantes incorrectos (como se establece en este folleto), negligencia, accidente, uso irrazonable o abuso, incluida

cualquier competencia, servicio inadecuado, daño malicioso o daño causado por materiales de limpieza.

9. Causado por piezas prescindibles habituales y que se dañan fácilmente más allá del período de garantía indicado por CHANGAN;

10. Si el odómetro no funciona, o en opinión de los Administradores, ha sido manipulado, alterado, desconectado o reemplazado sin la aprobación de los Administradores.

11. Que surja de cualquier pérdida consecuente de cualquier naturaleza, incluyendo fallas o daños a cualquier componente o pieza causado por la falla de una pieza no cubierta.

12. Causados por conmoción civil, disturbios laborales, huelgas, guerras, motines, insurrecciones,

rebeliones o revoluciones.

13. Causada directa o indirectamente por radiación ionizante o contaminación por desechos nucleares o combustión de combustible nuclear.

14. El propietario debe tomar todas las precauciones razonables para evitar pérdidas, daños o fallas y, en caso de falla o falla inminente, utilizar todos los medios razonables para proteger el vehículo de pérdidas o daños mayores.

15. Problemas de sentimientos personales que no afectan el desempeño de acuerdo con las leyes, regulaciones y regulaciones nacionales pertinentes.

16. Herramientas del vehículo: reflector triangular, gata, llave para tuercas de rueda, balancín y juego de herramientas.

17. Pérdida normal de aceite

lubricante, grasa, líquido de frenos, refrigerante, líquido de limpieza y refrigerante.

RESPONSABILIDAD DEL PROPIETARIO

El propietario debe reparar y mantener el vehículo de acuerdo con las especificaciones de CHANGAN. Todo trabajo de reparación solicitado por el propietario debe estar firmado por él mismo o por un signatario autorizado. Al recoger el vehículo, el propietario debe asegurarse de que todo lo especificado en la orden de reparación se haya cumplido satisfactoriamente. Si el odómetro deja de funcionar, o hay evidencia de que surge un problema en el vehículo, el propietario deberá devolver inmediatamente el vehículo a una estación de servicio CHANGAN para que se realicen las

reparaciones necesarias.

PROCEDIMIENTO DE RECLAMOS

En caso de una falla mecánica o eléctrica, el vehículo debe devolverse al concesionario. Si esto no fuera posible, el vehículo debe llevarse a la estación de servicio autorizada de CHANGAN más cercana.

El propietario debe proporcionar la siguiente información al distribuidor:

- Información del propietario
- Matrícula del vehículo
- VIN
- Fecha de compra
- Kilometraje
- Descripción de la falla de funcionamiento

El distribuidor se comunicará con la Oficina de reclamos de garantía para obtener autorización para

proceder con la reparación.

CANCELACION DE LA GARANTÍA

Esta garantía quedará anulada y sin efecto si el propietario no realiza el servicio del vehículo de acuerdo con las especificaciones recomendadas por CHANGAN. Cualquier reclamo resultante de la falla en el servicio del vehículo, el propietario debe cargar con el resultado.

TRANSFERENCIA DE LA GARANTÍA

La garantía que se adjunta al vehículo es transferible al propietario posterior del vehículo mediante solicitud por escrito y confirmación por parte de Los Administradores. Tenga PRECAUCIÓN que la información detallada del nuevo propietario junto con una copia del registro de

reparación. Tras la recepción y verificación, los administradores informarán al nuevo propietario de la transferencia de garantía. No es posible transferir la garantía de un vehículo a otro.

REQUERIMIENTOS DE SERVICIO

El vehículo debe recibir mantenimiento de acuerdo con las especificaciones de mantenimiento de CHANGAN. La garantía será nula y sin efecto si el vehículo no se mantiene de acuerdo con las especificaciones. El registro de servicio también debe mantenerse con precisión. El propietario del vehículo también debe asegurarse de que:

- Los niveles de líquidos se controlan con regularidad.
- Todas las luces e instrumentos funcionan correctamente.

- La presión de los neumáticos son correctas en relación con la carga transportada.

- El consumo de combustible está en línea con las especificaciones del fabricante.

- El motor se calienta adecuadamente en condiciones de frío.

CALENDARIO DE MANTENCIÓN REGULAR

Plazo y elemento de mantención regular

The following two charts take running km or months as the standard to determine the time of maintenance. Each inspection, adjustment, lubrication and other maintenance should be performed strictly according to the time specified in the charts.

Símbolos de la Tabla

I: Inspeccione y, si es necesario, ajuste, corrija, limpie o reemplace.

R: Reemplazar o cambiar.

* 1: Ajuste el alternador y la dirección asistida (y la correa de transmisión de la bomba de agua) y la correa de transmisión del aire acondicionado (si equipa).

Inspeccione y, si es necesario, corrija o reemplace.

* 2: Revisar el nivel de aceite del motor y fugas cada 500 km o antes de iniciar un viaje largo.

CALENDARIO DE MANTENCIÓN NORMAL

INTERVALOS DE MANTENCIÓN	Numero de meses o distancia de conducción, lo que ocurra primero													
	Meses	3	9	15	21	27	33	39	45	51	57	63	69	75
	km×1,000	5	15	25	35	45	55	65	75	85	95	105	115	125
TREN DE POTENCIA														
Correa de distribución (si equipada)		I	Cambiar cada 80,000 km~100,000 km											
Correa de transmisión ¹			I	I	I	I	I	I	I	I	I	I	I	I
Aceite de motor y filtro de aceite de motor ²		R	R	R	R	R	R	R	R	R	R	R	R	R
Refrigerante de motor		I	I	R	I	R	I	R	I	R	I	R	I	R
Líquido de transmisión manual		Cambiar cada 60,000 km o 3 años												
Líquido de transmisión automática		Reemplazar el aceite de transmisión y el elemento de filtro cada 3 años cada 60.000 km												
Aceite de unidad de transferencia de potencia (4WD)		Cambiar cada 60,000 km o 3 años												
Cooling system (lines, hoses and connections)		I		I		I		I		I		I		I
Filtro de aire		I	I	R	I	R	I	R	I	R	I	R	I	R
SISTEMA DE COMBUSTIBLE														
Ductos, mangueras y conexiones del combustible		I	I	I	I	I	I	I	I	I	I	I	I	I
Filtro de combustible (Euro V)		R	R	R	R	R	R	R	R	R	R	R	R	R

INTERVALOS DE MANTENCIÓN	Numero de meses o distancia de conducción, lo que ocurra primero													
	Meses	3	9	15	21	27	33	39	45	51	57	63	69	75
	km×1,000	5	15	25	35	45	55	65	75	85	95	105	115	125
Filtro de combustible(Euro VI)		Cambiar cada 100,000 km o 4 años												
Canister		I	I	I	I	I	I	I	I	I	I	I	I	I
Filtro del canister (Euro VI)		I	I	I	I	R	I	I	I	I	R	I	I	I
SISTEMA DE IGNICIÓN														
Bujías		I	I	R	I	R	I	R	I	R	I	R	I	R
CHASIS Y CARROCERÍA														
Líquido de frenos/embrague		I	I	I	R	I	I	R	I	I	R	I	I	R
Freno de mano		I	I	I	I	I	I	I	I	I	I	I	I	I
Ductos, mangueras y conexiones de frenos		I	I	I	I	I	I	I	I	I	I	I	I	I
Discos de frenos y pastillas		I	I	I	I	I	I	I	I	I	I	I	I	I
Barra cremallera de la dirección, unión y manguito de goma		I	I	I	I	I	I	I	I	I	I	I	I	I
Eje de transmisión y manguito de goma		I	I	I	I	I	I	I	I	I	I	I	I	I
Neumático (presión y desgaste de la banda de rodadura)		I	I	I	I	I	I	I	I	I	I	I	I	I
Revisión de articulación de la bola delantera		I	I	I	I	I	I	I	I	I	I	I	I	I

INTERVALOS DE MANTENCIÓN ITEMES DE MANTENCIÓN	Numero de meses o distancia de conducción, lo que ocurra primero													
	Meses	3	9	15	21	27	33	39	45	51	57	63	69	75
	km×1,000	5	15	25	35	45	55	65	75	85	95	105	115	125
ARTICULOS ELECTRICOS														
Arnés de cables, conexiones y luces		I	I	I	I	I	I	I	I	I	I	I	I	I
AIRE ACONDICIONADO														
Refrigerante del aire acondicionado		I	I	I	I	I	I	I	I	I	I	I	I	I
Compresor/Condensador/Evaporador		I	I	I	I	I	I	I	I	I	I	I	I	I
Filtro de aire de control climático (si equipa)		I	I	R	I	R	I	R	I	R	I	R	I	R
Ductos y conexiones del A/C		I	I	I	I	I	I	I	I	I	I	I	I	I

I: Inspeccionar y, si es necesario, ajuste, corrija, limpie o reemplace. R: Reemplazar o cambiar.

* 1: Ajuste el alternador y la dirección asistida (y la correa de transmisión de la bomba de agua) y la correa de transmisión del aire acondicionado (si está equipado).

Inspeccione y, si es necesario, corrija o reemplace.

* 2: Revisar el nivel de aceite del motor y fugas cada 500 km o antes de iniciar un viaje largo.

MANTENIMIENTO EN CONDICIONES DE USO SEVERO

Los siguientes elementos deben revisarse con mayor frecuencia en vehículos que se utilicen principalmente en condiciones de conducción severas. Consulte el cuadro a continuación para conocer los intervalos de mantenimiento adecuados.

Ítem de mantenimiento	Operación de mantenimiento	Intervalos de mantenimiento	Condiciones de conducción
Aceite de motor y filtro de aceite de motor	R	Reemplazar cada 5,000 km o 6 meses	A, B, C, D, E, F, G, H, I, K, L
Filtro de limpieza del aire	R	Inspeccionar con mayor frecuencia dependiendo de las condiciones	C, E
Bujías	R	Inspeccionar con mayor frecuencia dependiendo de las condiciones	A, B, H, I
Barra cremallera de la dirección, unión y manguito de goma	I	Inspeccionar con mayor frecuencia dependiendo de las condiciones	C, D, E, F, G
Revisión de articulación de la bola delantera	I	Inspeccionar con mayor frecuencia dependiendo de las condiciones	C, D, E, F, G
Pernos y tuercas en chasis y carrocería	I	Inspeccionar con mayor frecuencia dependiendo de las condiciones	C, D, E, F, G
Frenos de disco y Zapata, caliper y rotores	I	Inspeccionar con mayor frecuencia dependiendo de las condiciones	C, D, E, F, G
Freno de estacionamiento	I	Inspeccionar con mayor frecuencia dependiendo de las condiciones	C, D, G, H
Eje de transmisión y manguito de goma	I	Inspeccionar con mayor frecuencia dependiendo de las condiciones	C, D, E, F, G, H, I
Líquido de transmisión manual (si equipa)	R	Inspeccionar cada 15,000km o 12 meses y cambiar el líquido de ser necesario	C, D, E, F, G, H, I, K, M
Líquido de transmisión automática (si equipa)	R	Cada 60,000km	A, C, F, G, I
Transmisión de embrague dual (si equipa)	R	Cada 40,000km	C, D, F, G, H, I, K

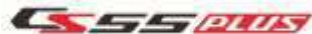

Filtro de aire de control climático (si equipa)	R	Reemplazar con mayor frecuencia dependiendo de las condiciones	C,E
---	---	--	-----

I: Inspeccione y, si es necesario, ajuste, corrija, limpie o reemplace. R: Reemplazar o cambiar.

Condiciones de conducción severas

A: Conducir reiteradamente una distancia corta de menos de 8 km (5 millas) a temperatura normal o menos de 16 km (10 millas) a temperatura de congelación

B: Prolongado funcionamiento del motor en ralentí o conducción a baja velocidad por larga distancia

C: Conducir en caminos accidentados, polvorientos, embarrados, sin pavimentar, con grava o con sal

D: Conducir en áreas que usan sal u otros materiales corrosivos o en clima muy frío

E: Conducir en condiciones de mucho polvo

F: Conducir en una zona de mucho tráfico

G: Conducir en carreteras cuesta arriba, cuesta abajo o de montaña repetidamente

H: Remolcar un remolque o usar una caravana o portaequipajes

I: Conducir para patrullas, taxis, vehículos comerciales o remolques de vehículos

J: Conducir a más de 140 km/h (87 millas/h)

K: Conducir a más de 170 km/h (106 millas/h)

L: Conducir de forma frecuente en condiciones de frenado y arranque

HISTORIA DE MANTENCIÓN REGULAR

Preentrega
N° de Orden de Reparación: Fecha: _____Lectura de Km: Timbre del Distribuidor: Asistente de Servicio: Firma:
Primer Servicio: 5000km
N° de Orden de Reparación: Fecha: Lectura de Km: Timbre del Distribuidor: Asistente de Servicio: Firma:

15,000km
N° de Orden de Reparación: Fecha: _____Lectura de Km: Timbre del Distribuidor: Asistente de Servicio: Firma:
25,000km
N° de Orden de Reparación: Fecha: Lectura de Km: Timbre del Distribuidor: Asistente de Servicio: Firma:



35,000km
N° de Orden de Reparación: Fecha: ____Lectura de Km: Timbre del Distribuidor: Asistente de Servicio: Firma:
45,000km
N° de Orden de Reparación: Fecha: Lectura de Km: Timbre del Distribuidor: Asistente de Servicio: Firma:

55,000km
N° de Orden de Reparación: Fecha: ____Lectura de Km: Timbre del Distribuidor: Asistente de Servicio: Firma:
65,000km
N° de Orden de Reparación: Fecha: Lectura de Km: Timbre del Distribuidor: Asistente de Servicio: Firma:

75,000km
N° de Orden de Reparación: Fecha: ____Lectura de Km: Timbre del Distribuidor: Asistente de Servicio: Firma:
85,000km
N° de Orden de Reparación: Fecha: Lectura de Km: Timbre del Distribuidor: Asistente de Servicio: Firma:

95,000km
N° de Orden de Reparación: Fecha: ____Lectura de Km: Timbre del Distribuidor: Asistente de Servicio: Firma:
105,000km
N° de Orden de Reparación: Fecha: Lectura de Km: Timbre del Distribuidor: Asistente de Servicio: Firma:

LISTA DE ESTACIÓN DE SERVICIO

(Por favor detalle de información de la estación de servicio aquí)

No.	Nombre de Estación de Servicio	N° de Estación de Servicio	Dirección	Tel
1				
2				
3				
4				
5				
6				

HISTORIA DE REPARACIÓN

No.	N° de Estación de Servicio	Fecha de reparación	Kilometraje	Descripción de Falla	N° de Tarjeta de Trabajo	Nombre de Partes Reemplazadas	En Garantía	Timbre de Estación de Servicio
1							Si <input type="checkbox"/> No <input type="checkbox"/>	

2							Si <input type="checkbox"/> No <input type="checkbox"/>	
3							Si <input type="checkbox"/> No <input type="checkbox"/>	
4							Si <input type="checkbox"/> No <input type="checkbox"/>	
5							Si <input type="checkbox"/> No <input type="checkbox"/>	
6							Si <input type="checkbox"/> No <input type="checkbox"/>	
7							Si <input type="checkbox"/> No <input type="checkbox"/>	
8							Si <input type="checkbox"/> No <input type="checkbox"/>	

9							Si <input type="checkbox"/> No <input type="checkbox"/>	
10							Si <input type="checkbox"/> No <input type="checkbox"/>	
11							Si <input type="checkbox"/> No <input type="checkbox"/>	
12							Si <input type="checkbox"/> No <input type="checkbox"/>	
13							Si <input type="checkbox"/> No <input type="checkbox"/>	
14							Si <input type="checkbox"/> No <input type="checkbox"/>	
15							Si <input type="checkbox"/> No <input type="checkbox"/>	

16							Si <input type="checkbox"/> No <input type="checkbox"/>	
17							Si <input type="checkbox"/> No <input type="checkbox"/>	
18							Si <input type="checkbox"/> No <input type="checkbox"/>	



CHANGAN AUTO

CHONGQING CHANGAN AUTOMOBILE CO.,LTD

Add: 260 Jianxingdong Road
Jiangbei District, Chongqing
China
www.globalchangan.com