

New **CS35 PLUS**

Manual del usuario



CHANGAN AUTO

PROLOGO

El Manual de usuario se revisa antes de entregarse para imprimir. Sin embargo, debido al continuo desarrollo y mejoras del producto y/o del Manual de usuario para satisfacer las necesidades del cliente, nos reservamos el derecho de modificar el Manual de usuario según sea necesario, sin previo aviso. No compare la configuración y el rendimiento de su vehículo con el contenido de otros manuales y reclame una compensación basada en la diferencia entre estos dos. Si tiene alguna pregunta sobre el producto o el contenido del Manual de usuario, consulte a un distribuidor autorizado por Vehículos Changan. Este manual se hace basándose en la versión tope de línea, por lo que alguna configuración y accesorios, puede ser distinta a la de su vehículo. Además, los lubricantes motores u otros, nombrados en este manual pueden cambiar, debido a la localidad en que se vaya a ocupar su unida, así como los intervalos de mantenimiento.

La Cía. de Vehículos Changan Ltda. se reserva el derecho de interpretar y posee los derechos de autor del Manual de usuario. Sin la autorización por escrito de la Compañía, ninguna parte del Manual de usuario deberá ser duplicada o almacenada en ningún texto, incluidas citas parciales o citas en otras publicaciones.

Cía. De vehículos CHANGAN Chongqing, Ltda.

Mayo 2021

© Cía. de Vehículos CHANGAN Ltda., Todos los Derechos Reservados.

FUNCIONES DESTACADAS



- ① Grabadora de conducción
- ② Sistema de freno auxiliar de advertencia PAB
- ③ Función de bienvenida a huésped

※ Esta función destacada solo está equipada en algunos modelos, que es solo como referencia. La configuración específica se basa en su vehículo.



- ④ Sistema multimedia
- ⑤ EPB (Freno de estacionamiento eléctrico)
- ⑥ Panel de instrumentos
- ⑦ ACC (Control crucero adaptativo) ※ (Si equipa)
- ⑧ HDC (Control de descenso en pendiente) ※ (Si equipa)

※ Esta función destacada solo está equipada en algunos modelos, que es solo como referencia. La configuración específica se basa en su vehículo.

COMPARTIMIENTO DEL MOTOR

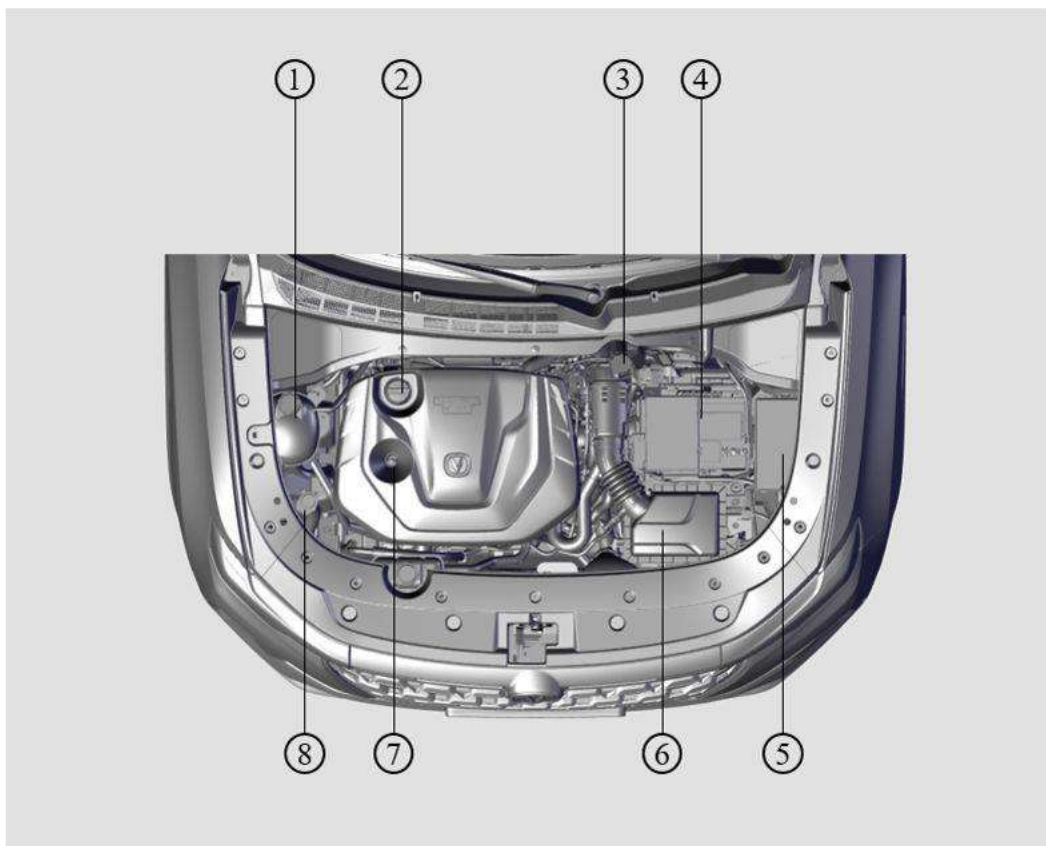

- ① Depósito de refrigerante de motor
- ② Tapón de llenado de aceite lubricante del motor
- ③ Depósito de aceite de frenos
- ④ Batería
- ⑤ Caja de fusible principal
- ⑥ Filtro de aire del motor
- ⑦ Varilla de aceite de motor
- ⑧ Líquido limpiaparabrisas

※ Esta disposición solo está equipada en algunos modelos, que es solo como referencia. La configuración específica se basa en su vehículo.

MANUAL DE PROPIETARIO

- **Operación**
- **Mantenición**
- **Especificaciones**

Toda la información de este manual de propietario está actualizada en el momento de su publicación. Sin embargo, CHANGAN se reserva el derecho de realizar cambios en cualquier momento para poder llevar a cabo nuestra política de mejora continua del producto.

Este manual se aplica a todos los modelos de este vehículo e incluye descripciones y explicaciones de equipos opcionales y estándar.

Como resultado, puede encontrar material en este manual que no aplica a su vehículo específico.

COMO USAR ESTE MANUAL

Queremos ayudarlo a obtener el mayor placer de conducción posible de su vehículo. Su manual de propietario le puede ayudar de muchas maneras. Le recomendamos encarecidamente que lea todo el manual. Para minimizar la posibilidad de muerte o lesiones, debe leer las secciones de ADVERTENCIA y PRECAUCIÓN del manual.

Las ilustraciones complementan las palabras de este manual para explicar mejor cómo disfrutar de su vehículo. Al leer su manual, aprenderá acerca de las características, información de seguridad importante y consejos de manejo en diversas condiciones de la carretera. El diseño general del manual se proporciona en el índice.

Utilice el índice cuando busque un área o tema específico; tiene una lista alfabética de toda la información en su manual.

Secciones: Este manual tiene ocho capítulos más un índice. Cada sección comienza con una breve lista de contenidos para que pueda saber de un vistazo si esa sección tiene la información que desea.

Su seguridad y la seguridad de los demás es muy importante. Este manual de propietario le proporciona muchas precauciones de seguridad y procedimientos operativos.

Esta información lo alerta sobre peligros potenciales que pueden lastimarlo a usted o a otras personas, así como daños a su vehículo. Los mensajes de seguridad que se encuentran en las etiquetas del vehículo y en este manual describen estos peligros y qué hacer para evitarlos o reducirlos.

Las advertencias e instrucciones contenidas en este manual son para su seguridad.

El incumplimiento de las advertencias e instrucciones de seguridad puede provocar lesiones graves o la muerte.

A lo largo de este manual se utilizarán PELIGRO, ADVERTENCIA, PRECAUCIÓN, AVISO y el SÍMBOLO DE ALERTA DE SEGURIDAD.



Éste es el símbolo de alerta de seguridad.

Se utiliza para alertar sobre posibles peligros de lesiones físicas. Obedezca todos los mensajes de seguridad que siguen a este símbolo para evitar posibles lesiones o la muerte. El símbolo de alerta de seguridad precede a las palabras de señalización PELIGRO, ADVERTENCIA y PRECAUCIÓN.

PRECAUCIÓN: MODIFICACIONES A SU VEHÍCULO CHANGAN

Su CHANGAN no debe modificarse de ninguna manera. Dichas modificaciones pueden afectar negativamente el rendimiento, la seguridad o la durabilidad de su vehículo CHANGAN y, además, pueden violar las condiciones de las garantías limitadas que cubren el vehículo. Ciertas modificaciones también pueden violar las regulaciones establecidas por el Departamento de Transporte y otras agencias gubernamentales en su país.

INSTALACIÓN DE RADIO BIDIRECCIONAL O TELÉFONO CELULAR

Su vehículo está equipado con inyección electrónica de combustible y otros componentes electrónicos. Es posible que una radio bidireccional o un teléfono celular mal instalados/ajustados afecten negativamente a los sistemas electrónicos. Por esta razón, le recomendamos que siga cuidadosamente las instrucciones del fabricante de la radio o consulte a su distribuidor CHANGAN para obtener medidas de precaución o instrucciones especiales si decide instalar uno de estos dispositivos.

ADVERTENCIA DE SEGURIDAD Y DAÑOS AL VEHÍCULO

Este manual incluye información titulada PELIGRO, ADVERTENCIA, PRECAUCIÓN y PROHIBIDO. Estos títulos indican lo siguiente:

PELIGRO
<p>PELIGRO indica una situación peligrosa que, si no se evita, provocará la muerte o lesiones graves.</p>

ADVERTENCIA
<p>ADVERTENCIA indica una situación peligrosa que, si no se evita, podría provocar la muerte o lesiones graves.</p>

PRECAUCIÓN
<p>PRECAUCIÓN indica una situación peligrosa que, si no se evita, podría provocar lesiones leves o moderadas.</p>



La marca de seguridad que se muestra en la imagen de arriba se refiere a "Prohibir ...", "Prohibido hacer ..." o "La situación está prohibida".

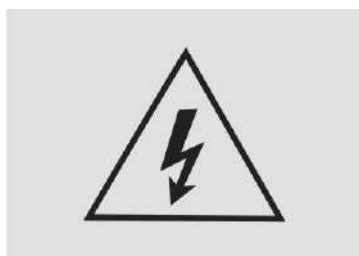

La señal de seguridad en la figura anterior indica "PELIGRO de alto voltaje, tenga cuidado con las descargas eléctricas, por favor no lo desmantele para no profesionales".

Accesorios, Repuestos y Reacondicionamiento

No reacondicione los vehículos, ya que el reacondicionamiento puede afectar la seguridad, el control, el rendimiento y la vida útil de los vehículos, y también puede violar las leyes y regulaciones. Además, los daños y problemas de rendimiento causados por el reacondicionamiento no están cubiertos por la "Garantía". Para reemplazar cualquier parte del vehículo, siempre use piezas de repuesto y accesorios fabricadas por proveedores de soporte de la Compañía; de lo contrario, los problemas causados por el uso de piezas incorrectas no están cubiertos por la "Garantía".

Instalación del Sistema de Comunicación Móvil

La instalación del sistema de comunicación inalámbrica bidireccional móvil en el vehículo afectará los sistemas eléctricos, ABS, programa electrónico de estabilidad, control de asistencia de arranque en pendiente, SRS y sistema de pre-tensión del cinturón de seguridad. Por lo tanto, consulte a un concesionario autorizado por Vehículos CHANGAN precauciones y sugerencias relacionadas antes de la instalación

Sistema PEPS

Los propietarios de cualquier dispositivo médico electrónico (como un marcapasos cardíaco) deben consultar al fabricante del dispositivo para obtener información sobre el uso de dicho dispositivo bajo efecto de onda de radio, ya que la onda de radio puede tener efectos imprevisibles en este tipo de dispositivos médicos.

Consejos para Conducción en Carretera y Conducción Fuera de la Carretera

Como vehículo utilitario que puede salirse de la carretera, el control y maniobrabilidad de este vehículo son diferentes de los de vehículos de pasajeros regulares, al igual que la distancia al suelo y el centro de gravedad, son más grandes y más altos que los normales. Las características distintivas de diseño hacen que sea más fácil para estos modelos de vehículos volcarse que los vehículos de pasajeros tradicionales. Por lo tanto, lea cuidadosamente las secciones "Precauciones para un Vehículo Utilitario" y "Precauciones para Conducir Fuera de la Carretera" por temor a accidentes y lesiones personales causadas por que el vehículo este fuera de control debido a funcionamiento incorrecto.

Información de Símbolos

Los significados de las letras involucradas en el Manual del Propietario se indican en la tabla a continuación:

Símbolo	Unidad de Referencia	Símbolo	Unidad de Referencia
L	Litro	km/h	Kilometro/hora
ml	Milímetro	kHz	Kilohertz
km	Kilometro	kPa	Kilopascal
m	Metro	r/min	Rotación/minute
cm	Centímetro	W	Watt
mm	Milímetro	kw/r/min	Kilowatt/rotación/m inuto
min	Minute	°C	Grado celcius
s	Segundo	%	Porcentaje
kg	Kilogramo	N·m	Newton·metro
A	Amper	(°)	Grado
V	Voltio	(')	Minuto de arco

CONTENIDOS

ESPECIFICACIÓN DE COMBUSTIBLE Y NIVEL DE EMISIÓN.....	9
.....	9
PLACA DE IDENTIFICACIÓN Y NÚMERO DE IDENTIFICACIÓN DEL VEHÍCULO (VIN).....	10
.....	10
VENTANA MICROONDAS.....	11
SISTEMA DE REGISTRO DE DATOS DE EVENTOS ※ (SI EQUIPA).....	11
MODELO DE MOTOR Y NÚMERO DE FABRICA.....	11
MODIFICACIONES DEL VEHÍCULO.....	11
PROCESO DE RODAJE DEL VEHÍCULO.....	11
II. SISTEMA DE SEGURIDAD DEL VEHÍCULO.....	12
ASIENTO.....	13
CINTURON DE SEGURIDAD.....	16
SEGURIDAD DE NIÑOS.....	18
AIRBAG.....	24
III. FUNCIONAMIENTO DEL VEHÍCULO.....	33
LLAVE Y MANDO A DISTANCIA.....	34
SISTEMA PEPS ※ (SI EQUIPA).....	36
CERRADURA DE LA PUERTA.....	40
ALZAVIDRIOS ELÉCTRICOS.....	41
ESPEJO RETROVISOR.....	43
SUNROOF.....	45
PUERTA DEL PORTAMALETAS.....	49
CAPO DEL MOTOR.....	53
PLACA DE TAPA DE RECARGA.....	54
VOLANTE DE CONDUCIR.....	55
PANEL DE INSTRUMENTOS.....	58
CONTROL DE LUCES.....	70
LIMPIAPARABRISAS / ROCIADOR.....	72
SISTEMA DE CONTROL DE CLIMA (SI EQUIPA).....	74
SISTEMA MULTIMEDIA ※ (SI EQUIPA).....	78
SISTEMA DE ASISTENCIA DE ESTACIONAMIENTO POR RADAR ※ (SI EQUIPA).....	79
.....	79
SISTEMA DE MONITOREO DE PRESION DE NEUMÁTICOS (TPMS).....	87
CRUCERO ADAPTATIVO (ACC) ※ (SI EQUIPA).....	90
FRENO DE EMERGENCIA AUTÓNOMO (AEB) ※ (SI EQUIPA).....	95
SISTEMA DE ADVERTENCIA DE SALIDA DE CARRIL (LDW) ※ (SI EQUIPA).....	97
SISTEMA DE CONTROL DE EMISIONES DE ESCAPE.....	99
OTROS DISPOSITIVOS.....	99
IV. CONDUCIR SU VEHÍCULO.....	105
PRECAUCIONES DEL VEHÍCULO MULTIFUNCIÓN.....	106
CONSIDERACIONES DE CONDUCCIÓN FUERA DEL CAMINO.....	106
PRECAUCIONES ANTES DE CONDUCIR.....	106
ENCENDER Y APAGAR MOTOR.....	107
TRANSMISIÓN.....	108
FRENO.....	109
DIRECCIÓN (EPS).....	114
CONSEJOS DE CONDUCCIÓN.....	114
V. QUE HACER EN UNA EMERGENCIA.....	117
ASISTENCIA EN CASO DE FALLA.....	118
SUSTITUIR NEUMÁTICO.....	119
ENCENDIDO CON CABLES PUENTE.....	121
REMOLCAR.....	122
VEHÍCULO ANORMAL.....	124
VI. MANTENIMIENTO.....	125
MANTENIMIENTO Y PRECAUCIONES.....	126
LISTA DE REVISIÓN DEL CONDUCTOR.....	126
ACEITE DE MOTOR.....	127
SUSTITUYA EL FILTRO DE AIRE ACONDICIONADO.....	127
REFRIGERANTE DE MOTOR.....	128
LÍQUIDO DE FRENOS.....	129
LIQUIDO LIMPIADOR DE PARABRISAS.....	129
PLUMILLA.....	130
BATERÍA.....	131
NEUMÁTICOS Y RUEDAS.....	132
FUSIBLE.....	135
LIMPIEZA DE LA CARROCERÍA.....	137
VII. ESPECIFICACIONES Y PARÁMETROS.....	141
TAMAÑO DEL VEHÍCULO.....	142
MOTOR.....	144
RENDIMIENTO DEL VEHÍCULO.....	145
RUEDA, TAMAÑO DE NEUMÁTICO Y PRESIÓN DE INFLADO EN FRÍO.....	146
ALINEACIÓN DE RUEDAS (SIN CARGA).....	146
VOLUMEN Y PESO.....	147
LUBRICANTES RECOMENDADOS Y CAPACIDADES.....	148
LISTADO DE ABREVIACIONES.....	149
VIII. MANTENIMIENTO REGULAR.....	151

I. DESCRIPCIÓN GENERAL DEL VEHÍCULO

ESPECIFICACIÓN DE COMBUSTIBLE Y NIVEL DE EMISIÓN

La emisión de gases de escape de los modelos CS35-PLUS cumple los requisitos de Euro V.

Solo para la región de Arabia Saudita, se debe usar combustible sin plomo con un octanaje de RON (Número de Octano de Investigación) #91 /AKI (Anti golpeteo) #89 o superior.

Para otras regiones. Debe usar combustible sin plomo con un octanaje RON (Número de Octano de Investigación) #92 / AKI (Anti golpeteo) #89 o superior para el modelo.

Solo el combustible de la designación especificada le permite a su nuevo vehículo el mejor rendimiento y minimiza la cantidad de gas expulsado y el depósito de carbono en la bujía

PRECAUCIÓN

NUNCA USE COMBUSTIBLE CON PLOMO. El uso de combustible con plomo es perjudicial para el convertidor catalítico, dañará el sensor de oxígeno del sistema de control del motor y afectará el control de emisiones.

Nunca agregue ningún agente de limpieza de sistema de combustible al tanque de combustible que no sea el especificado (le recomendamos que consulte a un distribuidor autorizado de CHANGAN para obtener más detalles).



ADVERTENCIA

No "completar" después de que la boquilla se apague automáticamente al recargar.

Siempre verifique que la tapa de combustible esté instalada de forma segura para prevenir el derrame de combustible en caso de accidente

Combustible que contiene alcohol y metanol

Gasohol, una mezcla de combustible y etanol (también conocido como alcohol de grano), y combustible o gasohol que contiene metanol (también conocido como alcohol de madera) se están comercializando junto con o en lugar de combustible con plomo o sin plomo.

No use gasohol que contenga más del 10% de etanol, y no use combustible o gasohol que contenga metanol. Cualquiera de estos combustibles puede causar problemas de conducción, daños al sistema de combustible, de control del motor y de control de emisiones.

Deje de usar gasohol de cualquier tipo si ocurren problemas de conducción.

Los daños o problemas de conducción del vehículo pueden no estar cubiertos por la garantía del fabricante si resultan del uso de:

1. Gasohol que contiene más del 10% de etanol.
2. Combustible o gasohol que contiene metanol.
3. Combustible con plomo o gasohol con plomo.

PRECAUCIÓN

Nunca use gasohol que contenga metanol. Descontinuar el uso de cualquier producto gasohol que perjudique la conducción.

Otros combustibles

Usar aditivos para combustible como:

- Aditivo de combustible de silicona
- Aditivo de combustible MMT (Manganeso, Mn)
- Aditivo de combustible de ferroceno (base de hierro)
- Otros aditivos de combustible de base metálica pueden provocar fallos de encendido del cilindro, mala aceleración, bloqueo del motor, daño al catalizador o corrosión anormal, y pueden causar daños al motor y reducir la vida útil general del mecanismo de transmisión.

PRECAUCIÓN

Los daños en el sistema de combustible o los problemas de rendimiento causados por el uso de estos combustibles pueden no estar cubiertos por su Garantía limitada para vehículos nuevos.

Uso de MTBE

CHANGAN recomienda evitar los combustibles que contienen MTBE (Metil Terciario Butil Éter) superior a 15.0% vol. (Contenido de Oxígeno 2.7% peso) en su vehículo.

Combustible que contiene MTBE superior a 15,0% vol. (contenido de oxígeno 2,7% de peso) puede reducir el rendimiento del vehículo y producir bloqueo de vapor o arranque duro.

PRECAUCIÓN

Es posible que su garantía limitada para vehículos nuevos no cubra los daños al sistema de combustible y cualquier problema de rendimiento causado por el uso de combustibles que contengan metanol o combustibles que contengan MTBE (metil terciario butil éter) superior a 15.0% vol. (contenido de oxígeno 2.7% de peso).

No usar metanol

Los combustibles que contienen metanol (alcohol de madera) no deben usarse en su vehículo. Este tipo de combustible puede reducir el rendimiento del vehículo y dañar los componentes del sistema de combustible, el sistema de control del motor y el sistema de control de emisiones.

Operación en países en el extranjero

Si conduce su vehículo en otro país, asegúrese de:

- Observar las regulaciones de registro y seguro.
- Determinar que hay combustible aceptable disponible.

PLACA DE IDENTIFICACIÓN Y NÚMERO DE IDENTIFICACIÓN DEL VEHÍCULO (VIN)

Placa de Identificación

La placa de identificación se ubica debajo del pestillo de la cerradura del marco de la puerta trasera derecha, indica información como el número de identificación del vehículo y la masa total máxima autorizada

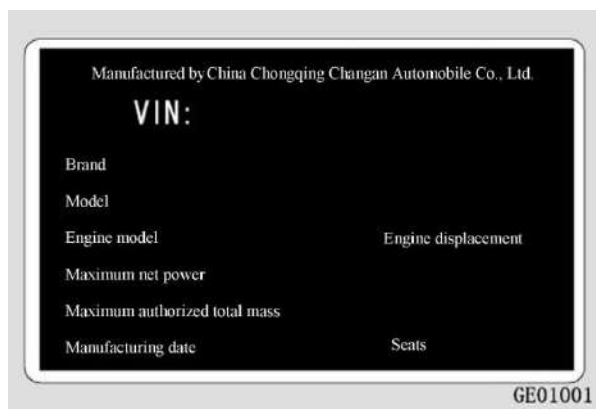

Número de Identificación del Vehículo

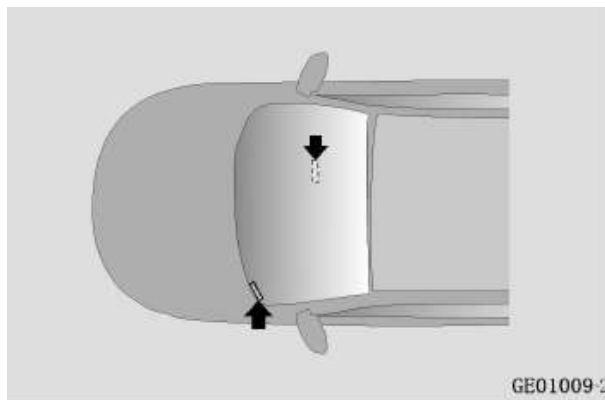

Posición de estampado VIN:

La placa de identificación se encuentra debajo del pestillo de la cerradura del marco de la puerta delantera derecha.

Cómo leer el número de identificación del vehículo desde la ECU:



1. Conecte un escáner de diagnóstico general a la interfaz de diagnóstico OBD en la parte inferior izquierda de la consola;

2. Seleccione el modelo de vehículo actual en la

interfaz del escáner de diagnóstico e ingrese el sistema EMS del motor;

3. Elija la opción "Leer información de la versión" en la interfaz EMS para verificar el VIN.

La interfaz OBD es compatible con la mayoría de los escáneres de diagnóstico de automóviles disponibles en el mercado. El escáner utilizado por el distribuidor autorizado por Vehículos CHANGAN es una herramienta especial Bosch.

PRECAUCIÓN

- La interfaz de diagnóstico OBD de vehículos CHANGAN admite comunicación CAN o comunicación K-line. Intentar primero con un escáner de diagnóstico general compatible con comunicación CAN. Si no se comunica con EMS, intentar con otro que admita comunicación K-line;
- Si ambos escáneres no logran establecer comunicación con EMS o no pueden leer el VIN, comuníquese con un distribuidor autorizado por Vehículos CHANGAN.

VENTANA MICROONDAS

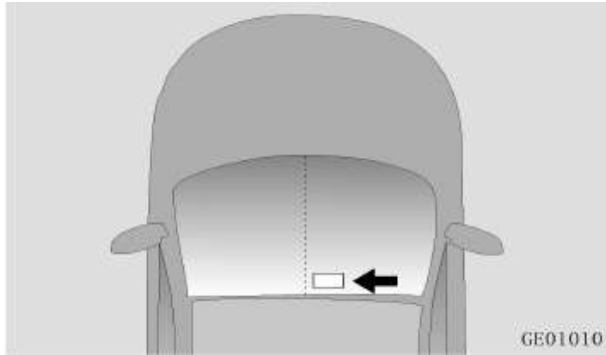

La ventana de microondas está en la parte superior derecha del parabrisas delantero. No debe estar cubierta por los soportes del sensor de lluvia o del sensor de salida de carril.

SISTEMA DE REGISTRO DE DATOS DE EVENTOS ✖ (SI EQUIPA)

Este vehículo está equipado con un sistema de registro de datos de eventos (EDR), que puede registrar información como la velocidad del vehículo y el estado de frenado durante una colisión. Sin embargo, debido a la gravedad y el tipo de colisión, es posible que no se registre la información de los datos.

La información de datos registrada en el EDR ayuda a comprender mejor la situación en el momento de colisión y lesión.

Excepto en las siguientes circunstancias, Changan no revelará los datos y la información registrada por EDR a terceros:

- Con el consentimiento del propietario del vehículo o arrendatario del vehículo.;
- A solicitud oficial de la oficina de seguridad pública, tribunal o departamento gubernamental;

• Cía. Changan utiliza en procedimientos legales. Si es necesario, la información de datos registrada por EDR se utilizará para:

- Investigación y desarrollo del desempeño de seguridad de los vehículos;
- Con fines de investigación y desarrollo, divulgue datos a terceros, pero no divulgue información sobre los propietarios de vehículos y sus vehículos.

La información de datos registrada en el EDR se puede leer a través del puerto de diagnóstico OBD del instrumento de diagnóstico en un punto de servicio autorizado por vehículos Changan.

MODELO DE MOTOR Y NÚMERO DE FABRICA

Tanto el modelo del motor como el número de fábrica están estampados en el engranaje del cilindro del motor.

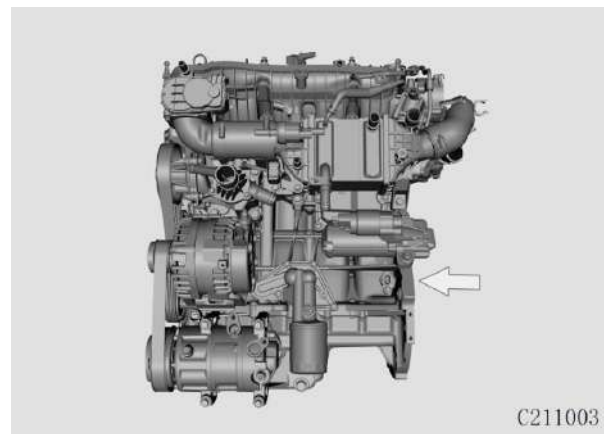

TURBOCOMPRESOR DE MOTOR

No deje el motor en ralentí por mucho tiempo (20 minutos o más) para evitar fugas de aceite del

turbocompresor. No utilice el método de "aceleración-detención-marcha neutra" para evitar fugas de aceite del turbocompresor.

ADVERTENCIA

Si no sigue estas precauciones, puede causar daños en el turbocompresor o fugas de aceite, y estos daños o fugas de aceite no están cubiertos por la garantía.

MODIFICACIONES DEL VEHÍCULO

Este vehículo no debería ser modificado. La modificación de su vehículo podría afectar su desempeño, seguridad o durabilidad e incluso podría violar las regulaciones gubernamentales de seguridad y emisiones.

Además, es posible que la garantía no cubra los daños o problemas de rendimiento que resulten de cualquier modificación.

Si utiliza dispositivos electrónicos no autorizados, puede hacer que el vehículo funcione de manera anormal, daños en los cables, descarga de la batería e incendio. Por su seguridad, no utilice dispositivos electrónicos no autorizados.

PROCESO DE RODAJE DEL VEHÍCULO

Si sigue algunas precauciones sencillas durante los primeros 1000 km (600 millas), puede aumentar el rendimiento, la economía y la vida útil de su vehículo.

No acelere el motor.

Mientras conduce, mantenga la velocidad del motor (rpm o revoluciones por minuto) entre 2,000 rpm y 4,000 rpm.

No mantenga una sola velocidad durante largos períodos de tiempo, ya sea rápido o lento.

Es necesario variar la velocidad del motor para un rodaje correcto.

II. SISTEMA DE SEGURIDAD DEL VEHÍCULO

ASIENTO

Posición del Asiento

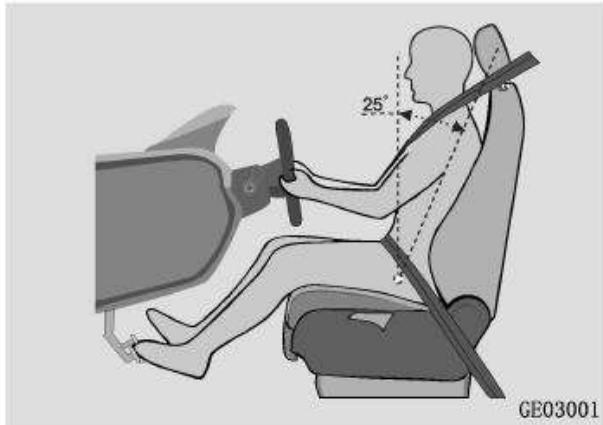

Posición preestablecida del asiento y ángulo del respaldo (para medir el grosor del cojín del asiento) de este modelo de vehículo:

- Capacidad de ajuste diseñada del asiento: el asiento se puede deslizar hacia adelante 10 mm desde la posición más hacia atrás.
- Ángulo diseñado del respaldo: con un maniquí en el asiento, se refiere al ángulo entre la línea del tronco del maniquí y la dirección vertical, que está diseñado para ser de 25 ° para este modelo.

Postura Correcta para Sentarse

Se puede obtener la máxima protección en caso de colisión del vehículo solo cuando el asiento, el apoyo de cabeza, el cinturón de seguridad y el airbag se utilizan correctamente. Cuando el vehículo está en marcha, le sugerimos que:

- Ajuste la posición del asiento correctamente para asegurarse de que el asiento y el respaldo estén bloqueados en las posiciones adecuadas. No incline excesivamente el respaldo.
- Ajuste la altura del apoyo de cabeza para que su centro esté alineado con la parte superior de la oreja. Tras el ajuste, asegúrese de que el apoyo de cabeza esté bloqueado en la posición deseada.
- El conductor debe mantener una suficiente distancia de seguridad del volante e inclinar el volante hacia abajo tanto como sea posible para mantener el airbag directamente frente al pecho del conductor.
- Ajústese a una postura sentada correcta para sentarse lo más derecho posible con la espalda apoyada en el respaldo.
- El cinturón de seguridad debe estar correctamente abrochado (consulte la sección "Uso del cinturón de seguridad").



PELIGRO

- No conducir el vehículo antes de que los pasajeros se sienten correctamente.
- Los pasajeros no pueden sentarse en el respaldo de un asiento plegado, en el

portamaletas ni en la carga.

- Los pasajeros no pueden pararse o moverse entre los asientos mientras el vehículo está en marcha por temor a sufrir lesiones o la muerte a causa de un frenado de emergencia o colisión del vehículo.
- No poner objetos afilados o de peso desigual (como agujas o clavos) en el asiento.
- En caso de un asiento equipado con airbag lateral, no reparar, reemplazar o cambiar su funda; de lo contrario, la activación normal del airbag lateral podría verse afectada o el airbag podría desplegarse accidentalmente y provocar lesiones.
- En caso de frenar de emergencia o colisión del vehículo, los pasajeros pueden sufrir lesiones si se sientan incorrectamente o si se desabrochan el cinturón de seguridad.



PELIGRO

- No poner las manos debajo del asiento ni cerca de una parte móvil cuando ajuste el asiento por temor a pellizcarse y lesionarse.
- Está prohibida la inclinación excesiva del respaldo. Si el conductor o el pasajero se inclina contra el asiento inclinado, el cinturón de cintura puede ejercer presión directamente sobre el abdomen o el cinturón de hombro entrará en contacto con el cuello, causando lesiones graves en caso de colisión del vehículo.
- Se generará una gran energía en el momento del despliegue del airbag. El uso

incorrecto del cinturón de seguridad o una postura incorrecta al sentarse pueden causar lesiones en la cabeza, el cuello y otras partes vulnerables del cuerpo de los ocupantes del vehículo, y dicha lesión puede ser mortal, en especial para niños.



PELIGRO

- Está prohibido ajustar el asiento cuando el vehículo está en marcha, ya que puede causar Pérdida de control del vehículo se salga de control o lesiones personales debido a un movimiento accidental del asiento.
- No colocar un artículo debajo del asiento, ya que puede dificultar el ajuste del asiento, afectar el mecanismo de bloqueo del asiento o empujar la palanca de ajuste de posición del asiento accidentalmente, causando un movimiento repentino del asiento y que el vehículo pierda el control.



ADVERTENCIA

No se recomienda agregar almohadillas en la superficie del asiento. El tamaño, forma o disposición inadecuados de la almohadilla agregada en la superficie del asiento puede causar mal funcionamiento del SBR del asiento delantero (recordatorio del cinturón de seguridad).

Ajuste del Asiento Delantero (Asiento de Ajuste Manual) ※ (Si equipa)



1. Palanca de ajuste de la posición del asiento

Sostenga la parte central de la palanca de ajuste (ítem 1) y tire de ella hacia arriba, luego inclínese ligeramente contra el asiento y deslícelo hasta la posición deseada. Suelte la palanca de ajuste.

2. Manilla de ajuste de la altura del asiento

Tire hacia arriba o hacia abajo de la manilla de ajuste (ítem 2).

3. Manilla de ajuste del ángulo del respaldo

Tire hacia arriba de la manilla de ajuste del ángulo del respaldo (ítem 3), y recuéstese ligeramente contra el respaldo hacia atrás para ajustarlo al ángulo deseado, y luego suelte la manilla.

Ajuste del Asiento Delantero (Asiento Eléctrico) ※ (Si equipa)



1. Ajuste de la posición del asiento

Mueva el interruptor de control (ítem 1) a lo largo de la dirección deseada para ajustar la posición del asiento.

2. Ajuste de la altura del asiento

Tire hacia arriba o hacia abajo de la manilla de ajuste (ítem 2).

3. Interruptor de ajuste del ángulo del respaldo

Incline su cuerpo ligeramente contra el respaldo del asiento y tire hacia arriba de la manilla de ajuste del ángulo del respaldo (ítem 3), luego inclínese hacia atrás para ajustar el respaldo al ángulo deseado y suelte la manilla de ajuste.

Ajuste del Apoya cabeza



Levantar: Levantar hacia arriba.

Bajar: presionar el botón de liberación de bloqueo mientras empuja hacia abajo el apoyo cabezas.

Remover: presionar el botón de liberación de bloqueo mientras levanta el apoyo cabeza hacia arriba para removerlo.



PELIGRO

- Nunca ajustar el apoyo cabeza con el vehículo en marcha.
- Nunca use acolchado en el respaldo del asiento.
- Nunca conduzca un vehículo sin apoyo cabeza.

Ajuste de Asientos Traseros ※ (Si equipa)

Expansión del Espacio del Portamaletas



Tire hacia arriba la manilla de desbloqueo del respaldo, gire el respaldo hacia adelante hasta el estado plano y bloquee el ajuste de ángulo después de desbloquear el ajuste de ángulo, para realizar la función de expansión del espacio de almacenamiento del portamaletas.

PELIGRO

Si hay un pasajero en la posición central del asiento trasero, ajuste el respaldo del asiento en proporción 4: 6 al mismo ángulo.

Apoya brazo Central del Asiento Trasero ※ (Si equipa)



Baje el apoyo brazo central del asiento trasero para usarlo.



PELIGRO

Para reducir la posibilidad de lesiones personales en caso de accidente o freno de emergencia, mantener el apoyo brazo cerrado cuando no se utilice.

Calefacción del asiento



Posición del interruptor de calefacción del asiento delantero

El interruptor está ubicado en el medio del panel de cambios; después de presionar el interruptor, el sistema de calefacción funciona en el orden marcha alta-> marcha baja -> APAGADO, y el indicador de calefacción se encenderá cuando el sistema de calefacción funcione.



Posición del interruptor de calefacción del asiento trasero

El interruptor está ubicado en la parte superior del panel trasero de la caja de control central; después de presionar el interruptor, el sistema de calefacción funciona en la secuencia de marcha alta, marcha baja y apagado, y el indicador de calefacción se encenderá cuando el sistema de calefacción funcione.

CINTURON DE SEGURIDAD

Se producirá una gran fuerza de inercia en caso de colisión del vehículo o frenado de emergencia. Los cinturones de seguridad son los dispositivos de protección de seguridad más básicos y efectivos.

Los cinturones de seguridad pueden sujetar al conductor y los pasajeros a los asientos, y proteger eficazmente al conductor y a los pasajeros de impactos en los componentes internos del vehículo. También absorbe una gran cantidad de energía cinética, lo que reduce las lesiones del conductor y los pasajeros.

El uso correcto de los cinturones de seguridad es una condición previa importante para que los airbags ejerzan efectos protectores.

Usar los cinturones de seguridad de forma incorrecta o sentarse en una postura incorrecta puede causar lesiones en la cabeza, el cuello y otras partes vulnerables del cuerpo de los ocupantes debido a la gran energía que se produce al desplegarse el airbag.

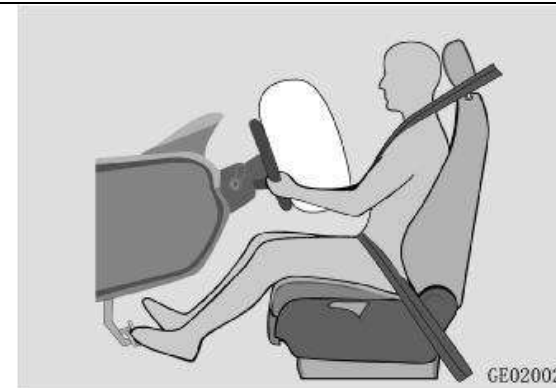

Para maximizar la protección del cinturón de seguridad, antes de conducir, le sugerimos que:

- Use el cinturón de seguridad correctamente;
- Ajustar el asiento, y sentarse correctamente.



PELIGRO

Revisar las piezas del cinturón de seguridad con regularidad y reemplazar cualquier cinturón de seguridad dañado o que no funcione correctamente.

Un cinturón de seguridad es para uso exclusivo de una persona.

Después de un accidente, reemplazar los cinturones de seguridad usados y deformados.

Está prohibido volver a usar o quitar un cinturón de seguridad de cualquier forma sin autorización. Si es necesario reparar o reemplazar, comuníquese con un distribuidor autorizado por Vehículos CHANGAN.

PRECAUCIÓN

No pellizcar ni torcer el cinturón de seguridad mientras lo usa;
 No permita que el cinturón de seguridad entre en contacto con nada afilado o vulnerable mientras lo usa;
 La función del cinturón de seguridad puede verse obstaculizada por un atuendo excesivamente holgado (como un abrigo sobre la vestimenta casual de hombres);
 El cinturón de seguridad debe estar limpio, ya que un cinturón sucio obstaculizará la función del dispositivo de retracción automático;
 La hebilla no deberá estar sujeta con papel u objetos similares; de lo contrario, el pestillo y la hebilla no pueden encajar entre sí.

Recordatorio de Cinturón de Seguridad

La luz indicadora del cinturón de seguridad en el panel de instrumentos recuerda al conductor y al pasajero delantero que deben usar los cinturones de seguridad;

PRECAUCIÓN

Si el recordatorio del cinturón de seguridad no funciona de la forma antes mencionada, indica falla del dispositivo. Contacte un distribuidor autorizado por Vehículos CHANGAN.



Cuando el vehículo está en marcha, la luz indicadora del cinturón de seguridad sigue encendida y emite un tono de advertencia si el conductor o el pasajero delantero no usan el cinturón de seguridad, o el conductor o el pasajero delantero todavía no usan el cinturón de seguridad; el tono de advertencia se apagará unos 5 minutos después.

Uso del Cinturón de Seguridad

El cinturón de seguridad de tres puntos se debe usar lo más bajo posible en la entrepierna, no en la cintura;

El cinturón de hombro debe atravesar el cuerpo

y por delante del pecho del ocupante, no debajo del brazo.

Uso

1. Tire el pestillo para sacar el cinturón de seguridad con suavidad;
2. Coloque el cinturón del hombro a través del hombro y el cinturón de la cintura través de la entrepierna;
3. Insertar el pestillo en la hebilla del cinturón de seguridad hasta que escuche un "clic", lo que indica que el cinturón de seguridad está bien cerrado.

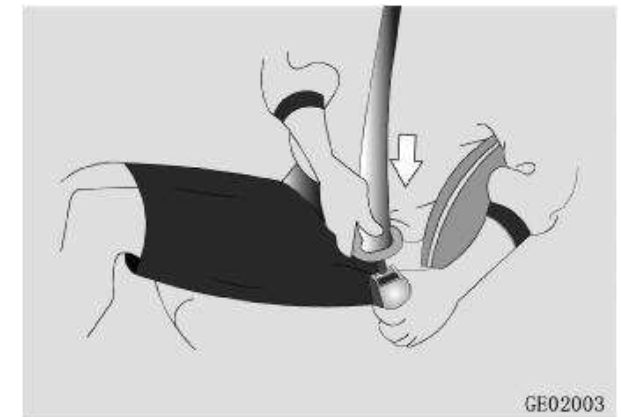

Desbloquear

Presionar el botón rojo en la hebilla.

PELIGRO

Utilice el cinturón de seguridad correctamente para garantizar la seguridad de una mujer embarazada y su bebé.
 Consulte a un médico para conocer las precauciones antes de usar el cinturón de seguridad.

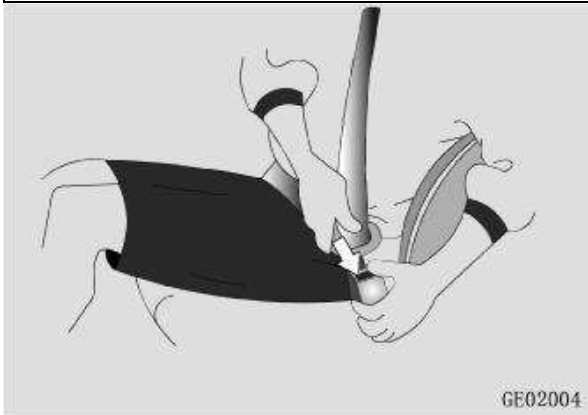

Uso por un Niño

Los cinturones de seguridad de este modelo están diseñados para adultos. Se recomienda utilizar un sistema de retención infantil que cumpla con las normas de seguridad nacionales para niños menores de 12 años.

Si el niño es demasiado grande para usar el sistema de retención infantil, siempre debe sentarse en el asiento trasero y usar el cinturón de seguridad.

Uso por una Mujer Embarazada

Coloque el cinturón a través de la entrepierna de una manera cómoda.

Coloque el cinturón de hombro a través del pecho y luego al lado del vientre.

Uso por Personas Lesionada

Seguir las recomendaciones del doctor y usar el cinturón de forma apropiada basado en la situación real.

Cinturón de Seguridad para Asiento Delantero

Límite de Fuerza del Cinturón de Seguridad

Los retractores del cinturón de seguridad para los asientos delanteros pueden limitar la fuerza.

En caso de colisión frontal de suficiente fuerza, el retractor soltará una cierta longitud de cinturón para reducir el apretón del cinturón en el pecho cuando la tensión del cinturón del pecho exceda el valor establecido.

Cinturón de Seguridad para Asiento en la Fila Trasera

El cinturón de seguridad trasero es un cinturón de seguridad de tres puntos y la hebilla del cinturón de seguridad se coloca en el cojín del asiento cerca del respaldo. Los cinturones de seguridad traseros de algunos modelos también tienen una función de limitación de fuerza y un dispositivo de pretensado. Para obtener más

información, consulte el "cinturón de seguridad delantero".

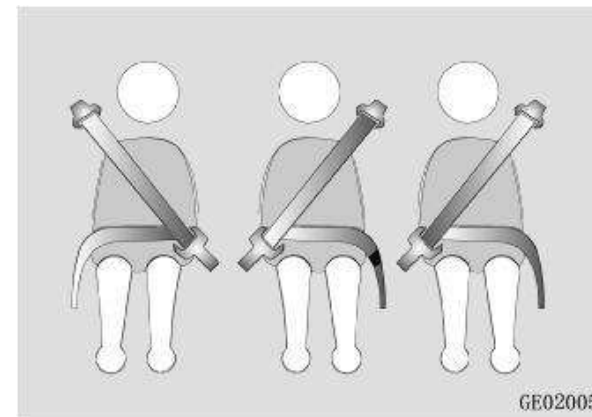

SEGURIDAD DE NIÑOS

Asiento para Niños Adecuado

Los niños menores de 12 o 150 cm deben sentarse en los asientos traseros con sistema de retención infantil.

Si el niño es demasiado grande para usar el sistema de retención infantil y tiene más de 3 años, se debe usar el cinturón de seguridad del vehículo como protección.

No deje a un niño solo en el vehículo porque puede:

- Abrir una puerta, poner en peligro a otras personas u otros usuarios de la vía;
- Bajar del vehículo, interfiriendo con el tráfico o lastimándose;

- Operar el vehículo, causando riesgo de accidentes y lesiones.

Además, un vehículo hermético se calienta mucho y puede causar lesiones graves o incluso la muerte al niño si se baja del vehículo. El niño puede sufrir otro tipo de lesiones debido a que otras personas suben al vehículo.



PELIGRO

No dejar a un niño solo en el vehículo.
 Está prohibido abrazar o sostener a un bebé en el muslo cuando el vehículo está en marcha.
 Está prohibido que un pasajero comparta un cinturón de seguridad con un bebé o que dos o más niños compartan un cinturón de seguridad.
 Revisar el cinturón de seguridad de vez en cuando, ya que el cinturón puede desviarse de la posición correcta cuando el niño se mueva.

Sistema de Retención Infantil

Le recomendamos encarecidamente que utilice un sistema de retención infantil que cumpla con las normas de seguridad nacionales.

Para seleccionar y comprar un sistema de retención infantil adecuado, se deben tener en cuenta la altura, la edad y el peso del niño.

Instale y utilice el sistema de retención infantil estrictamente de acuerdo con las instrucciones del fabricante.

El niño puede sufrir lesiones graves o incluso la muerte si el sistema de retención infantil se instala y utiliza incorrectamente.

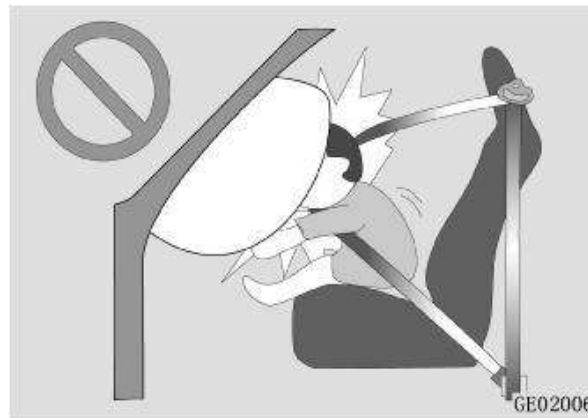

No use un dispositivo de retención infantil orientado hacia atrás en el asiento que está protegido por un airbag delantera (activo).



PELIGRO

El sistema de retención infantil solo se puede instalar en el asiento exterior de la segunda fila, no en el asiento del pasajero delantero ni en los asientos de la tercera fila ✖ (si equipa).

El respaldo del asiento en la segunda fila debe estar bloqueado antes de la instalación del sistema de retención infantil.

Una vez instalado el sistema de retención infantil, agítelo hacia adelante y hacia atrás, hacia la izquierda y hacia la derecha para comprobar si está bien fijado. El desplazamiento del sistema de retención infantil no debe exceder 25 mm.

Antes de cada uso, asegúrese de que el sistema de retención infantil esté bien fijado.

En cuanto a un sistema de retención infantil sujetado con un cinturón de seguridad de tres puntos, asegúrese de que el cinturón de seguridad pase por el sistema sin torcerse y que el pestillo esté enchufado en la hebilla.

PELIGRO

Está prohibido colocar cojines u otros artículos debajo o detrás del sistema de retención infantil.

Si el sistema de sujeción para niños está expuesto directamente a la luz solar, la temperatura del cinturón de seguridad y del sistema de sujeción para niños puede aumentar y causar quemaduras al niño. Revise la temperatura de la funda del asiento y la hebilla antes de usar.

Cuando ya no utilice el dispositivo de retención infantil, utilice sus puntos de fijación o el cinturón de seguridad para fijarlo de forma segura o retírelo del vehículo.

Si el sistema de seguridad u otros dispositivos de fijación se dañan en un accidente o se sobrecargan, comuníquese con un distribuidor autorizado por Vehículos CHANGAN para su inspección o reemplazo.

PELIGRO

Se debe utilizar un asiento para niños adecuado para la figura y el peso del niño.

El dispositivo de fijación ISOFIX del asiento solo se utiliza para el asiento infantil ISOFIX.

No conecte ningún cinturón de seguridad, asiento para niños que no sea ISOFIX o cualquier otro artículo al dispositivo de fijación ISOFIX.

La posición de fijación y el método de fijación del asiento para niños deben elegirse de

acuerdo con el contenido especificado en la Tabla A.1 y A.2.

Posición de Etiqueta ISOFIX

ISOFIX es un dispositivo de fijación estándar que se utiliza para instalar el sistema de retención infantil en el asiento de la segunda fila.

Los puntos de fijación para el sistema de retención infantil que cumplen con las especificaciones ISOFIX ya se han instalado en el respaldo del asiento de la segunda fila.

La etiqueta ISOFIX puede ayudarlo a encontrar rápidamente los puntos de fijación del sistema de retención infantil.

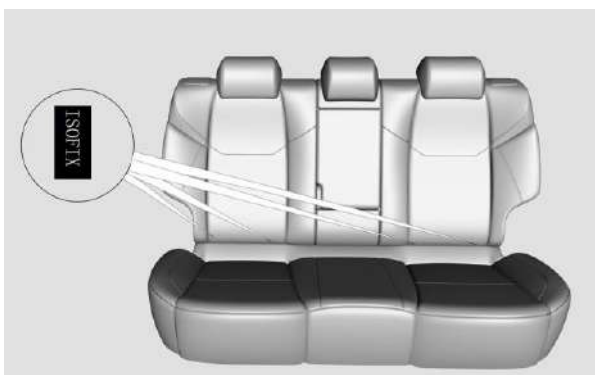

Posición de Punto de Fijación ISOFIX

Punto de Fijación ISOFIX Superior

El punto de fijación superior se encuentra en la parte posterior del respaldo del asiento trasero, debajo de la etiqueta ISOFIX, y hay una abertura en la manga frontal.

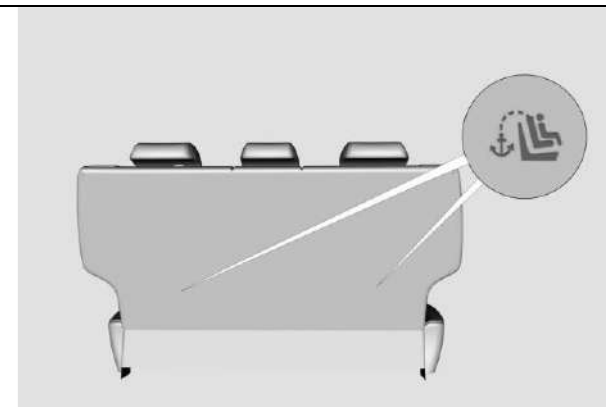

Punto de Fijación ISOFIX Inferior

Los puntos de fijación inferiores se encuentran en la unión entre el cojín y el respaldo del asiento en la segunda fila, fijados al armazón del asiento.

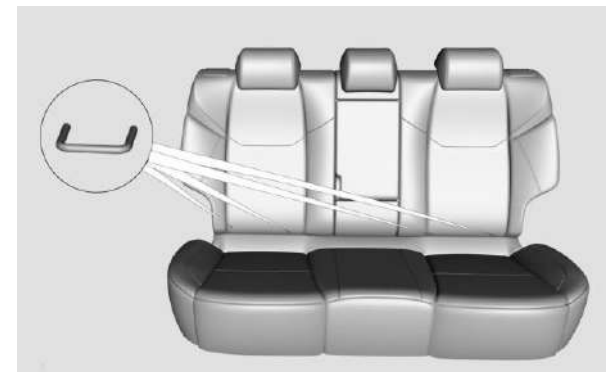



PELIGRO

Está prohibido fijar más de un sistema de retención infantil en un solo punto de fijación, ya que la carga añadida incorrectamente puede provocar la fractura del punto de fijación, lo que puede provocar lesiones graves o incluso la muerte del niño.



ADVERTENCIA

El sistema de retención infantil debe estar completamente fijo en el asiento del vehículo y puede ser necesario levantar o quitar el apoya cabeza.

Cuando el sistema de retención infantil se fija en el punto de fijación superior con una correa, la correa debe pasar entre los dos conductos del apoya cabeza.

Antes de instalar el sistema de retención infantil, revisar si hay alguna barrera en la zona del punto de fijación ISOFIX.

Los puntos de fijación ISOFIX están diseñados únicamente para soportar la carga generada por un sistema de retención infantil correcto y adecuado. Está prohibido utilizarlos para fijar cinturones de seguridad, cordones u otros objetos o dispositivos adheridos al vehículo.

Aplicabilidad del Sistema de Retención Infantil

Tabla A.1 Aplicabilidad del Sistema de Retención Infantil a Diferentes Posiciones para Sentarse

Grupo de masa	Posición para sentarse (u otras posiciones)		
	Pasajero de asiento delantero	Posición exterior en fila trasera	Posición del medio en fila trasera
Grupo 0 (menos de 10 kg)	X	U/L	X
Grupo 0+ (menos de 13 kg)	X	U/L	X
Grupo I (9 kg a 18 kg)	X	U/L	X
Grupo II (15 kg a 25 kg)	X	U/L	X
Grupo III (22 kg a 36 kg)	X	U/L	X

Significado de las letras en la tabla:

U: Se aplica al sistema de retención infantil general aprobado para el grupo de peso;

OUF: Se aplica al sistema general de retención infantil orientado hacia adelante aprobado para el grupo de peso;

L: Se aplica al sistema de retención infantil especial de la lista. Dichos sistemas de sujeción pueden ser especiales, restringidos o semi generales;

B: Se aplica al sistema de retención infantil integrado aprobado para el grupo de peso;

X: El asiento no se aplica al sistema de retención infantil para el grupo de peso.

Tabla A.2 Adaptabilidad del Sistema de Retención Infantil ISOFIX en Diferentes Posiciones ISOFIX

Grupo de peso	Categoría de tamaño	Módulo de fijación	Posición ISOFIX en el vehículo		
			Pasajero de asiento delantero	Posición exterior en fila trasera	Posición del medio en fila trasera
Cama portátil	F	ISO/L1	X	IL	X
	G	ISO/L2	X	IL	X
		(1)	X	X	X
Grupo 0 (menos de 10 kg)	E	ISO/R1	X	IL	X
		(1)	X	X	X
Grupo 0+ (menos de 13 kg)	E	ISO/R1	X	IL	X
	D	ISO/R2	X	IL	X
	C	ISO/R3	X	IL	X
		(1)	X	X	X
Grupo I (9 kg a 18 kg)	D	ISO/R2	X	IL	X
	C	ISO/R3	X	IL	X
	B	ISO/F2	X	X	X
	B1	ISO/F2X	X	X	X
	A	ISO/F3	X	X	X
		(1)	X	X	X
Grupo II (15 kg a 25 kg)		(1)	X	X	X
Grupo III (22 kg a 36 kg)		(1)	X	X	X

(1) En cuanto al sistema de retención infantil no marcado (A ~ G) según la categoría de tamaño ISO / XX, el fabricante del vehículo deberá, en función del grupo de peso aplicable, especificar el sistema de retención infantil ISOFIX especial recomendado para cada posición de asiento.

Significado de las letras en la tabla de arriba:

UITA: Se aplica al sistema general de retención infantil ISOFIX orientado hacia adelante aprobado para el grupo de peso;

IL: Se aplica al sistema especial de retención infantil ISOFIX de la lista. Dichos sistemas de sujeción pueden ser especiales, restringidos o semi generales;

X: La posición ISOFIX no se aplica al sistema de retención infantil ISOFIX del grupo de peso y/o la categoría de tamaño.

Bloqueo de Seguridad para Niños

⚠ PELIGRO

El bloqueo de seguridad para niños se activará si hay un niño en el vehículo, de lo contrario, el niño puede abrir la puerta y provocar lesiones a sí mismo o a otras personas.

Cuando se aplica la cerradura, las puertas laterales traseras no se pueden abrir desde el interior y solo se pueden abrir desde el exterior.

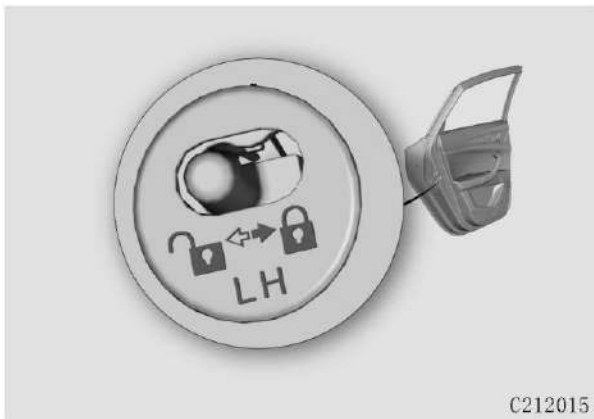

Activación: Gire el bloqueo de seguridad para niños en la puerta trasera lateral a la posición de bloqueo .

Tras la activación, asegúrese de que el bloqueo de seguridad para niños funcione correctamente.

Desactivación: Gire el bloqueo de seguridad para niños en la puerta lateral trasera a la posición de desbloqueo .

AIRBAG

El airbag es parte del sistema de sujeción suplementario (SRS).

SRS es solo una protección complementaria para el sistema de cinturón de seguridad y no puede reemplazar el cinturón de seguridad. Siempre use y abroche el cinturón de seguridad cuando el vehículo esté en marcha, ajuste la posición del asiento y siéntese en la postura adecuada (consulte la sección "Asiento").

El airbag se despliega y forma un amortiguador entre el ocupante y el revestimiento interior en caso de una colisión severa del vehículo, a fin de reducir las lesiones al ocupante.

⚠ PELIGRO

El icono de airbag se encuentra en todos los lugares donde está instalado el airbag. No adjunte ni coloque ningún objeto en dicha área. No se permite a ninguna persona, mascota u otro artículo entre el ocupante y el airbag. No fume mientras conduce (por riesgo de quemaduras en caso de despliegue del airbag). Los niños de 12 años o menos deben sentarse en los asientos de la segunda fila, con sistemas de retención infantil.

⚠ PELIGRO

El airbag está especialmente configurado para este modelo de vehículo. No puede ser

reemplazado por otros productos; de lo contrario, se producirá una falla del sistema. Después del despliegue del airbag o de 10 años de funcionamiento del vehículo, el SRS debe reemplazarse para garantizar el funcionamiento normal del sistema.

Está prohibido quitar, volver a montar o dañar el SRS y los componentes relevantes, ya que tal enfoque puede causar fallas en el sistema o mal funcionamiento del SRS y no se podrá lograr la protección esperada para el ocupante. ¡También es posible que se produzca un mal funcionamiento o un despliegue accidental en caso de accidente, causando graves víctimas! Para cualquier falla del SRS, comuníquese con un distribuidor autorizado por Vehículos CHANGAN para su revisión. No inspeccione ni repare el sistema usted mismo por temor a sufrir lesiones accidentales.

Operación del SRS

El SRS solo funciona cuando el vehículo está encendido (el airbag se despliega si es necesario).

La luz indicadora del SRS debe estar en estado normal (consulte la sección "Panel de Instrumentos").

No existe una conexión positiva entre despliegue del airbag y la extensión del daño a la carrocería del vehículo, y la colisión del vehículo no es la condición previa para el despliegue del airbag. En otras palabras, el airbag puede no

desplegarse necesariamente bajo ninguna condición de colisión y se despliega según una serie de factores que incluyen, entre otros, la velocidad del vehículo en la colisión, el ángulo de colisión y la desaceleración total generada durante la colisión del vehículo.

Si el vehículo choca con objetos deformables o móviles (como una barra protectora y un árbol) que pueden absorber la fuerza del impacto, la velocidad de despliegue del airbag es mayor que cuando el vehículo choca con un objeto sólido e indeformable.

Si el conductor aplica el freno de emergencia en el momento de la colisión, la fuerza del impacto en el momento de la colisión puede ser menor que la fuerza de activación estándar del airbag, por lo que es posible que el airbag no se despliegue.

En caso de una continua colisión del vehículo, el airbag solo se desplegará la primera vez cuando se cumplan las condiciones de despliegue. Si se producen colisiones continuas, es posible que el airbag no se despliegue cuando la fuerza del impacto es relativamente baja en una colisión leve (①), mientras que, en una colisión fuerte siguiente, el airbag puede funcionar cuando la resistencia al impacto alcanza el estándar de despliegue del airbag (②).

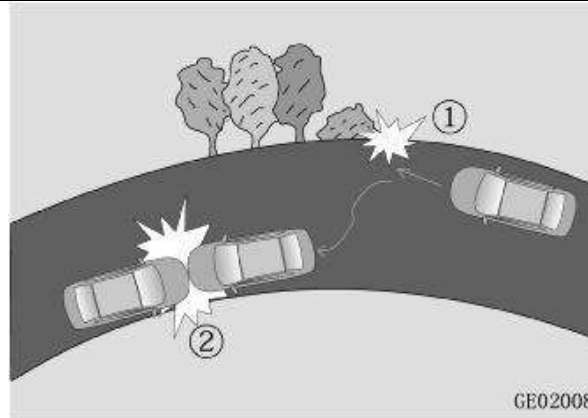

⚠ PELIGRO

Asegúrese de que el SRS funcione correctamente. Si la luz indicadora presenta fallas, envíe el vehículo a un distribuidor autorizado por Vehículos CHANGAN para su reparación inmediatamente; de lo contrario, es posible que el airbag no se despliegue en caso de colisión del vehículo, lo que puede provocar un accidente o daños.

Comuníquese de inmediato con un distribuidor autorizado por Vehículos CHANGAN para que inspeccione el controlador del airbag en caso de que el vehículo funcione en agua o el compartimiento de pasajeros esté empapado de agua, a fin de evitar el mal funcionamiento del airbag, que puede resultar en accidentes y lesiones personales debido a un despliegue accidental o falla de despliegue del airbag.

Proceso de Funcionamiento del SRS

1. En caso de colisión del vehículo, el sensor

detecta que la fuerza del impacto excede un cierto grado y envía una señal al controlador del airbag que determina que se desplegará o no;

2. Después de recibir la señal de despliegue del controlador, el airbag se expande y se despliega, formando un amortiguador entre el ocupante y las molduras.

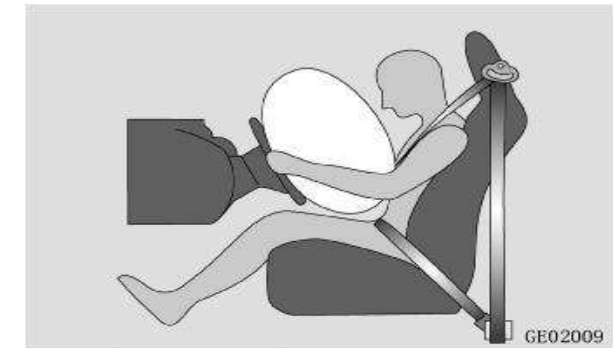

3. El airbag absorbe la fuerza del impacto y el cinturón de seguridad protege la cabeza y la parte superior del cuerpo del ocupante para reducir las lesiones del ocupante.

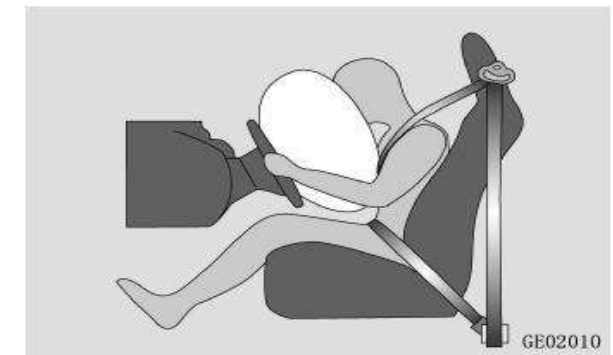

4. El airbag se desinfla rápidamente para aliviar el impacto del ocupante.

PELIGRO

El airbag hará un ruido relativamente fuerte y liberará humo cuando se despliegue. Esto sucede cuando se detona el generador de gas, y es normal.

Aunque el humo no es tóxico, puede causar molestias al respirar, por lo tanto, abrir las ventanas inmediatamente para mantener la ventilación y limpiar el polvo adherido a los ojos y la piel lo antes posible.

Los componentes del SRS estarán bastante calientes después de que se despliegue el airbag. Por lo tanto, no toque el área ni los componentes relacionados. Si entra en contacto con dicho residuo por accidente, enjuague inmediatamente con abundante agua para evitar alergias.

El airbag se infla rápidamente con bastante fuerza, lo que puede causar lesiones, como hematomas, rasguños y fracturas de huesos.

El airbag es un producto desechable y debe reemplazarse por uno nuevo después del despliegue en caso de colisión.

Luz Indicadora de SRS

La luz indicadora del SRS está en rojo.

Cuando la fuente de alimentación está encendida, la luz indicadora del SRS estará encendida durante aproximadamente 3-6s y luego se apagará. En estado de funcionamiento normal, la luz indicadora está apagada.



Componentes del Airbag

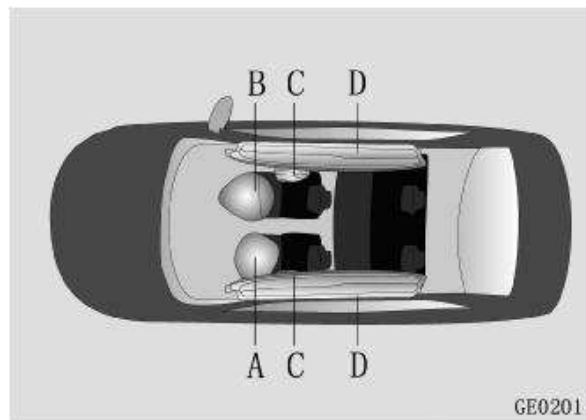

- A: Airbag del conductor
- B: Airbag del acompañante
- C: Airbag lateral ※ (si equipa)
- D: Airbags laterales de cortina ※ (si equipa)

Airbag Delantero

La etiqueta de precaución para el airbag delantero está en los lados delantero y trasero de la visera parasol del pasajero delantero. Lea atentamente la etiqueta.

Airbag del Conductor

El airbag del conductor está instalado en el volante, con una cubierta que dice "AIRBAG". Se despliega cuando hay una colisión frontal y se cumplen las condiciones de despliegue.



Airbag del Pasajero Delantero

El airbag del pasajero delantero está instalado en el panel de instrumentos encima de la guantera, con la placa de cubierta que dice "AIRBAG". El airbag se despliega cuando hay una colisión frontal y se cumplen las condiciones de despliegue.



Condiciones de Despliegue del Airbag Delantero

Las siguientes son condiciones de prueba de colisión estándar de laboratorio en las que se puede desplegar el airbag delantero. Sin embargo, la posibilidad de que el airbag se despliegue en una colisión real depende de si la desaceleración generada en la colisión cumple con la condición de despliegue.

1. El vehículo choca contra un muro de hormigón inamovible e indeformable a una velocidad puntual de más de 30 km/h

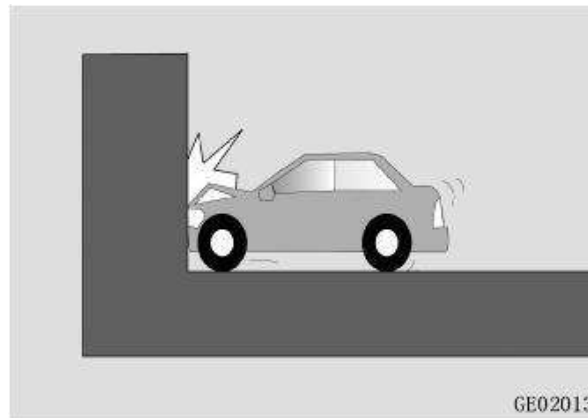

2. El vehículo choca contra una columna de hormigón inamovible e indeformable a una velocidad puntual de más de 35 km/h:

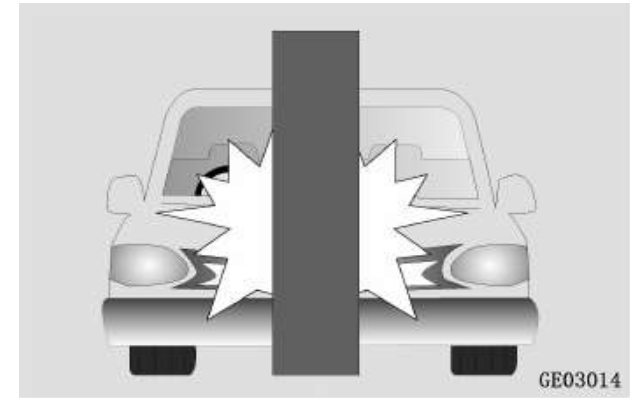

3. El vehículo choca contra un muro de hormigón inamovible e indeformable que establece un ángulo de deriva de no más de 30 grados con la dirección vertical a la dirección de marcha del vehículo, a una velocidad puntual de más de 35 km/h:

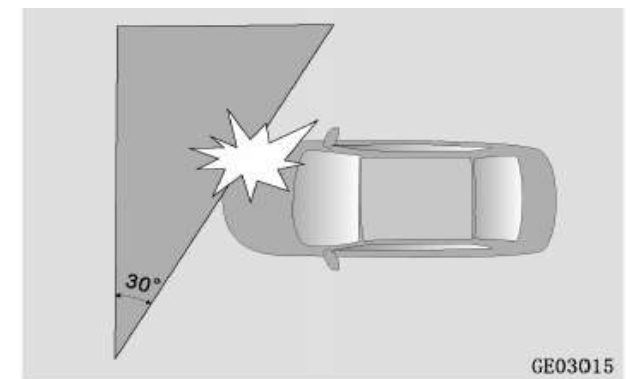

El airbag frontal puede desplegarse en las siguientes condiciones reales de funcionamiento:

PELIGRO

Está prohibido instalar un sistema de retención infantil orientado hacia atrás en el asiento delantero o tener un niño menor a 150 cm o de 12 sentado en el asiento delantero. El despliegue del airbag provocará lesiones al niño.

Cuando el vehículo está en marcha, el pasajero debe mantener una postura sentada correcta y no debe poner el pie o la pierna en el tablero de instrumentos.

No utilice la placa de cubierta del airbag del pasajero delantero como rejilla de almacenamiento.

Mantenga el panel de instrumentos y el parabrisas del lado del pasajero delantero sin cosas. No usar bandas adhesivas o revestimiento para cubrirlos ni instalar un soporte (como el de un equipo de navegación o un teléfono celular) en ellos.

1. El vehículo choca contra escalones, bordes u obstáculos protuberantes similares.;



2. El vehículo circula cuesta abajo y golpea la superficie del suelo.;

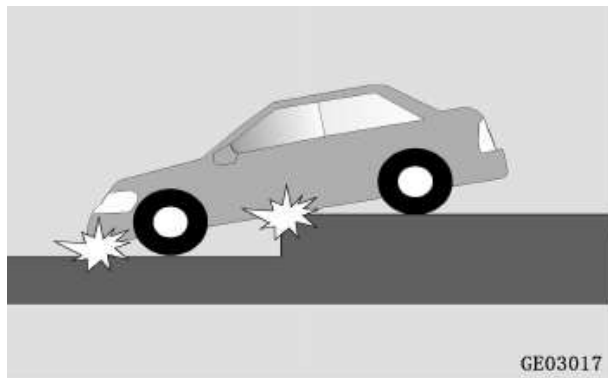

3. El vehículo cae en un pozo profundo o en una zanja profunda, o la parte principal del chasis se ve afectada;

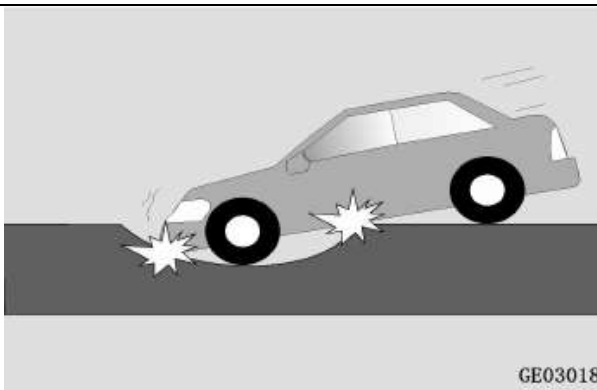

Es posible que el airbag delantero no se despliegue en las siguientes condiciones, incluso si la velocidad del impacto es relativamente alta. Sin embargo, la posibilidad de despliegue depende de si la desaceleración del vehículo generada en la colisión cumple con la condición de despliegue.

1. El vehículo choca con otro vehículo de frente o en una dirección de cierto ángulo;

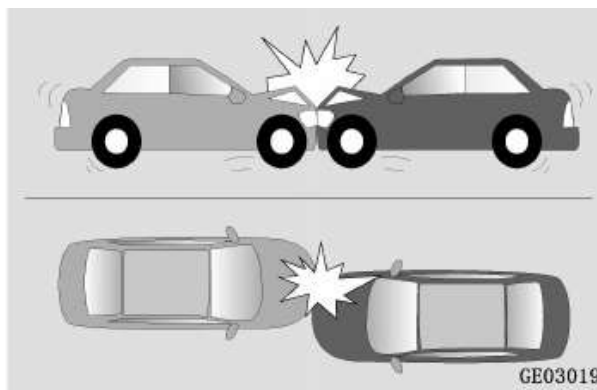

El impacto impuesto al otro vehículo en la dirección de marcha se reducirá ya que ambos vehículos son flexibles y deformables.

2. El vehículo choca contra la parte trasera o el costado de un camión;



① El dispositivo de protección del camión es de baja resistencia y capaz de deformación flexible.

② Si la posición de golpe es en el capó del motor u otra área sobre el capó, la fuerza de impacto de la carrocería del vehículo no cumple con el estándar de despliegue del airbag.

3. El vehículo choca contra un árbol o una columna como un árbol;



GE03021

Es posible que el airbag delantero no se despliegue ya que los objetos impactados pueden caerse o romperse.

4. El vehículo choca contra un muro de hormigón o la barandilla de la autopista;

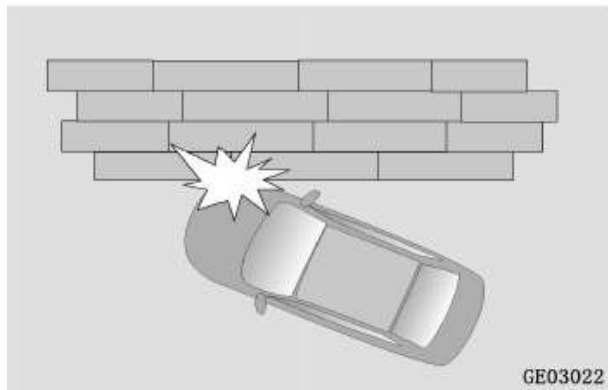

GE03022

5. El vehículo es impactado por otro vehículo en su parte trasera, y la parte delantera y ambos lados del vehículo no se ven afectados;

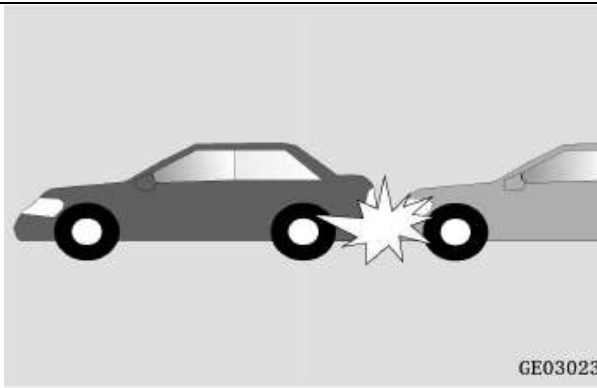

GE03023

6. El vehículo choca contra otro vehículo en la misma dirección en la parte trasera, y la parte trasera y ambos lados del vehículo no se ven afectados;

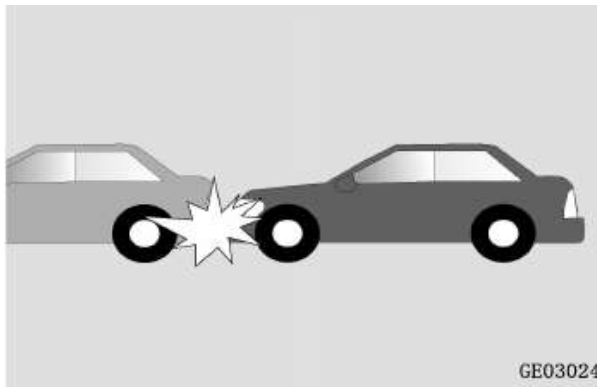

GE03024

7. El vehículo se vuelca o se da vuelta;

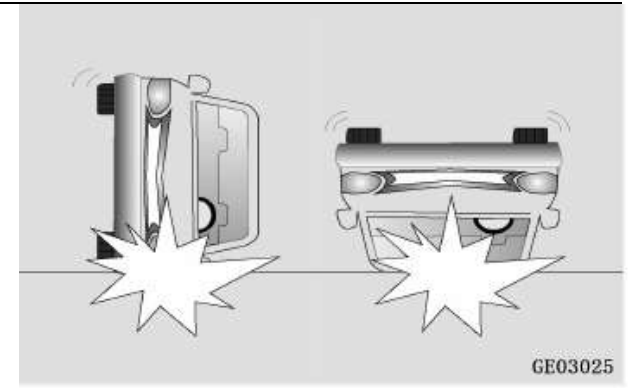

GE03025

8. El compartimiento del motor o la puerta trasera se golpean en una colisión lateral;

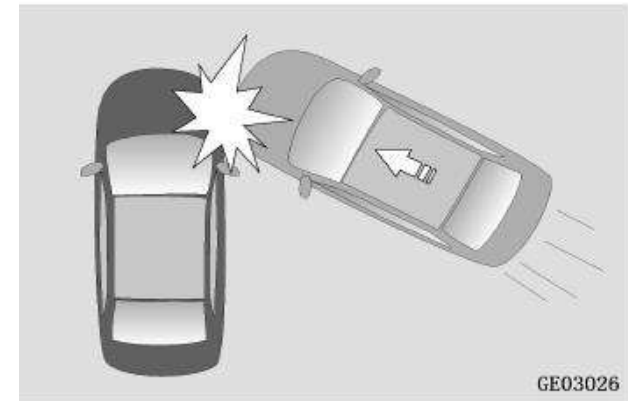

GE03026

9. El vehículo choca contra objetos flexibles como una valla;

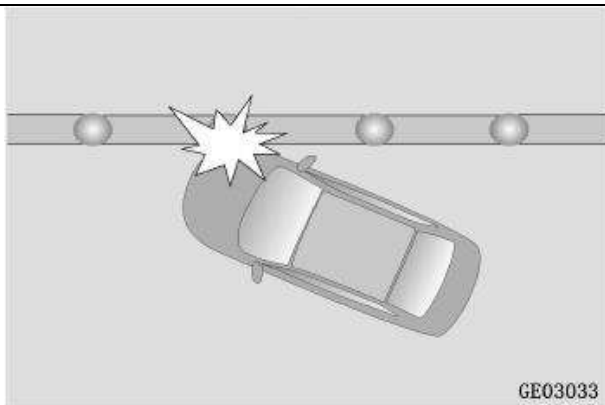

Airbag Lateral ※ (Si equipa)

Hay una etiqueta de precaución del airbag lateral en el umbral de la puerta delantera. Lea atentamente la etiqueta.

El airbag lateral está instalado en el respaldo del asiento, con una etiqueta que dice "AIRBAG" en el lateral del soporte. El airbag lateral se despliega en caso de colisión lateral y cuando se cumplen las condiciones de despliegue, formando un amortiguador entre el ocupante y las molduras, proporcionando protección lateral para el pecho del ocupante.



PELIGRO

No utilice una funda protectora para asiento o un cojín blando en los asientos instalados con airbag lateral, ni cambie el material del asiento sin permiso. ¡Puede causar fallas en el despliegue del airbag o causar lesiones en caso de despliegue accidental!
No cuelgue objetos como un abrigo en el respaldo.

Airbag de Cortina Lateral ※ (Si equipa)

Los airbags laterales de cortina se instalan dentro de las molduras de los paneles de la pared lateral y el revestimiento del techo. Hay una etiqueta en el pilar B cerca del revestimiento del techo que dice "AIRBAG". Los airbags de cortina se despliegan en caso de colisión lateral y cuando se cumplen las condiciones de despliegue, formando un amortiguador entre el ocupante y la pared lateral para proteger la cabeza del ocupante.



PELIGRO

No está permitido apoyar la cabeza o el cuerpo contra el airbag de cortina / el área de despliegue del airbag de cortina en las ventanas.
No coloque ningún objeto entre el respaldo del asiento y la puerta lateral.

Condiciones de Despliegue del Airbag Lateral

Las siguientes son condiciones de prueba de colisión estándar de laboratorio bajo las cuales se puede desplegar el airbag lateral. La posibilidad de que el airbag se despliegue en una colisión depende de si la desaceleración generada en la colisión cumple con la condición de despliegue.

1. El vehículo es golpeado por otro vehículo con un peso muerto superior a 980 kg, que circula en la dirección vertical a la dirección de circulación

del vehículo impactado, y la velocidad puntual en el momento del choque es superior a 25 km/h;

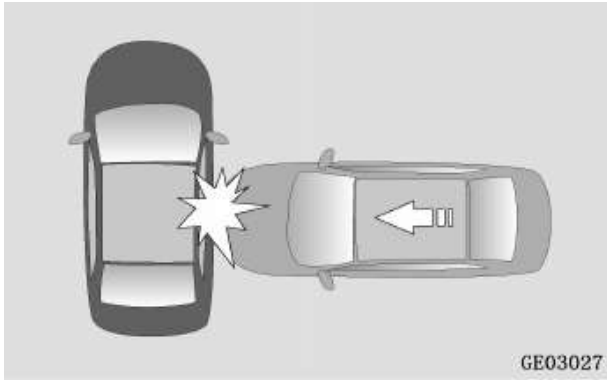

2. El vehículo, en movimiento de traslación lateral, choca contra una columna de hormigón inamovible e indeformable con un diámetro de más de 254 mm, a una velocidad puntual de más de 35 km/h;

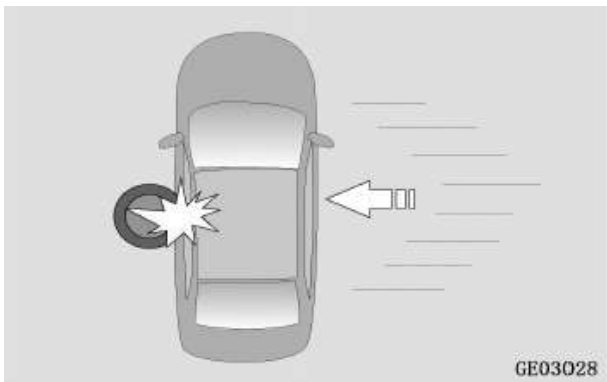

El airbag lateral puede desplegarse en las siguientes condiciones de funcionamiento:

1. El vehículo choca contra escalones, bordes u obstáculos protuberantes similares;



2. El vehículo circula cuesta abajo y golpea la superficie del suelo.;

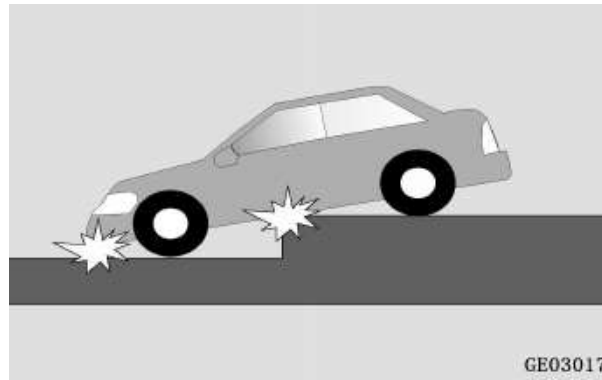

3. El vehículo cae en un pozo profundo o en una zanja profunda, o la parte principal del chasis se ve afectada;

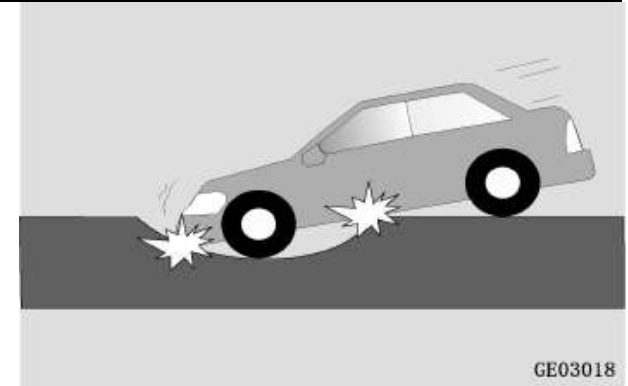

4. El vehículo choca con escalones;



Es posible que el airbag lateral no se despliegue en las siguientes condiciones incluso si la velocidad del impacto es relativamente alta. Sin embargo, la posibilidad de despliegue depende de si la desaceleración del vehículo generada en la colisión cumple con la condición de despliegue.

1. El área en la parte delantera del parabrisas delantero o detrás del parabrisas trasero es golpeada por un vehículo que viene de un lado.

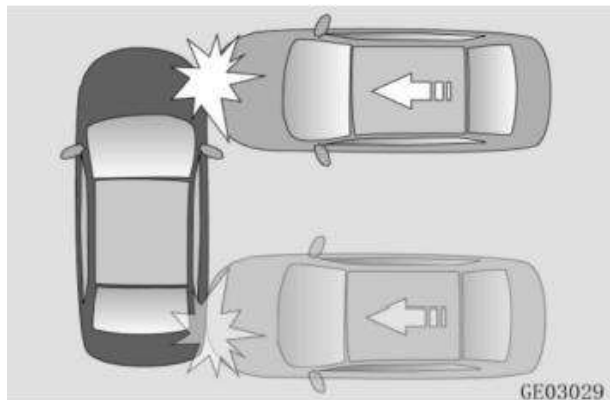

2. El vehículo sufre una colisión lateral y en cierto ángulo; la velocidad de entrada lateral del vehículo es relativamente lenta.

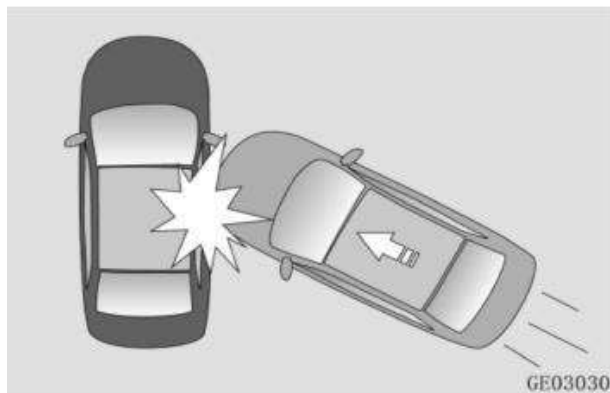

3. El vehículo se vuelca o se da vuelta;

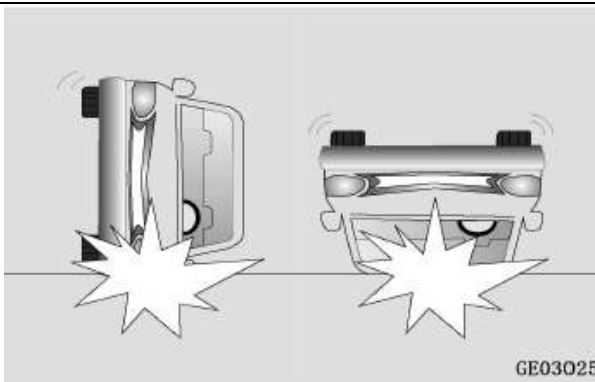

4. El vehículo es golpeado por un objeto ligero en movimiento, como una motocicleta, desde un lado; la energía de colisión es pequeña.

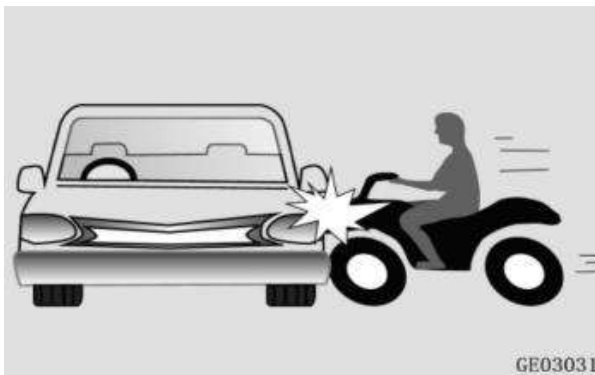

1. El lado del vehículo es golpeado por una columna de sección transversal pequeña;



III. FUNCIONAMIENTO DEL VEHÍCULO

LLAVE Y MANDO A DISTANCIA

Función de Mando a Distancia Inalámbrico

Con la función de mando a distancia inalámbrico, todas las puertas, incluida la puerta trasera, se pueden desbloquear o bloquear a una distancia de aproximadamente 10 m del vehículo, y las ventanas también se pueden regular a esa distancia.

PRECAUCIÓN

No doble la llave ni la use para golpear otros objetos.

No coloque la llave en un entorno con una temperatura excesivamente alta durante mucho tiempo (como en el panel de instrumentos o en el capó del motor bajo luz solar directa).

No permita que llave entre en contacto líquidos; de lo contrario, la función del sistema puede verse afectada.

No coloque la llave junto con dispositivos que envían o cortan ondas electromagnéticas (como teléfonos celulares, computadoras, sellos de metal).

El mando a distancia no funciona en cualquiera de las siguientes situaciones:

- La fuente de alimentación del vehículo no está en la posición de OFF.
- Se supera el límite de mando a distancia.
- La batería del mando a distancia está baja.
- Las señales están obstruidas por otros

vehículos u objetos.

- La temperatura externa es excesivamente baja o excesivamente alta.
- El mando a distancia está cerca de una fuente de señal de radio (como una estación de radio, equipo militar, aeropuerto, torre de lanzamiento, etc.).

Cuando el mando a distancia no puede funcionar correctamente, use la llave mecánica para desbloquear o bloquear las puertas. Si tiene alguna pregunta, consulte a un distribuidor autorizado por Vehículos CHANGAN.

PRECAUCIÓN

No cambie la potencia de transmisión sin autorización y no agregue una antena externa ni use otra antena de transmisión sin autorización.

No está permitido aplicar interferencias dañinas en los negocios legales de comunicaciones inalámbricas mientras se usa el mando a distancia; Si hay alguna interferencia, deje de usar el controlador inmediatamente y tome las medidas necesarias para eliminarla antes de volver a usarlo.

No presione ningún botón de la llave casualmente después de salir del vehículo. Si presiona los botones más de 2,000 veces en total mientras está lejos del vehículo, la llave no estará emparejada con el vehículo, si sucede, comuníquese con un distribuidor autorizado por Vehículos CHANGAN para volver a emparejar la llave.

Llave

Llave Inteligente

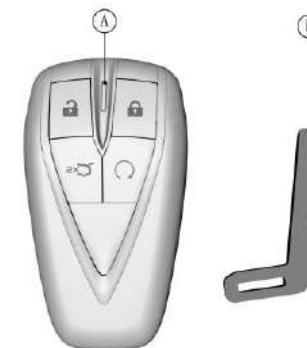

A: llave maestra

B: llave auxiliar

ADVERTENCIA

Está prohibido sacar la llave del interruptor de encendido cuando el vehículo está en marcha. Por favor, cierre el vehículo y lleve la llave cuando deje el vehículo.

Numero de Llave

El número está grabado en la placa de códigos de barras de los juegos de llaves.

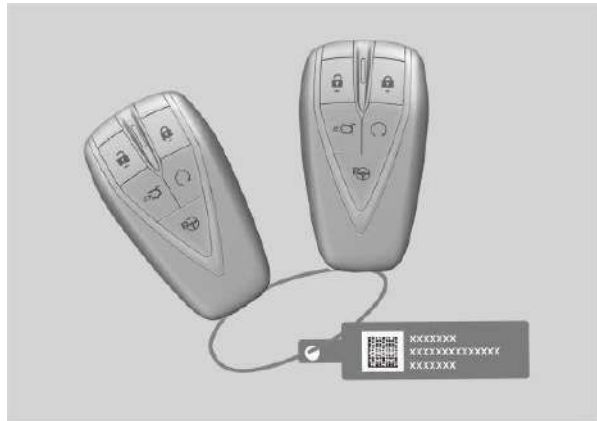

PRECAUCIÓN

Si las llaves se pierden, comuníquese con un distribuidor autorizado por Vehículos CHANGAN para hacer una nueva llave con el número de llave.

Desbloqueo

Presione el botón de desbloqueo  para desbloquear todas las puertas del vehículo, y la luz de señal de giro parpadeará una vez

Bloqueo

Presione el botón de bloqueo  para bloquear todas las puertas del vehículo, y la luz de señal de giro parpadeará dos veces.

Si alguna de las puertas del vehículo, la puerta trasera o el capó del motor no está cerrada, o la fuente de alimentación no está OFF, las puertas no se pueden bloquear con el botón de bloqueo.

Apertura de la Puerta Trasera por Mando a Distancia

Presione el botón OPEN  de la puerta trasera brevemente dos veces para abrir la puerta trasera cuando el vehículo esté apagado.

ADVERTENCIA

Asegúrese de que no haya ninguna persona o barrera alrededor de la puerta trasera antes de usar el botón del mando a distancia.

Cambio de Modo de Desbloqueo

Presione los botones desbloquear y bloquear al mismo tiempo durante más de 4s. El timbre sonará una vez y se cambiará el modo de desbloqueo. En este momento, presione el botón de desbloqueo y solo se desbloqueará la puerta del conductor. Presione el botón de desbloqueo nuevamente y las otras puertas se desbloquearán.

Presione los botones de desbloqueo y bloqueo al mismo tiempo durante más de 4s, y volverá al modo de desbloqueo de cuatro puertas.

Ubicación del vehículo

Con todas las puertas bloqueadas, presione el botón de bloqueo dos veces consecutivas en 2s para activar la función de localización del

vehículo. La bocina sonará dos veces y la luz de la señal de giro parpadeará durante unos 10s para indicar la ubicación del vehículo. Presione el botón de desbloqueo mientras la luz parpadea y las puertas del vehículo se desbloquearán inmediatamente.

Mando a Distancia de Ventana ※ (Si equipa)

Cuando el vehículo está OFF y todas las puertas están bloqueadas:

1. Mantenga presionado el botón de bloqueo y todas las ventanas comenzarán a cerrarse; suelte el botón y todas las ventanas dejarán de cerrarse inmediatamente;
2. Mantenga presionado el botón desbloquear y todas las ventanas comenzarán a abrirse; suelte el botón y todas las ventanas dejarán de abrirse inmediatamente;

Para ventanas con función anti-pelliczo, presione la tecla de bloqueo durante más de 2s (cuando la ventana se mueve, la tecla se puede soltar), la ventana se elevará automáticamente al estado cerrado; presione la tecla de desbloqueo durante más de 2s, la ventana bajara automáticamente al estado completamente abierto

PRECAUCIÓN

La función de mando a distancia de la ventana está inactivada cuando sale de la fábrica. Póngase en contacto con un distribuidor autorizado por Vehículos CHANGAN para activar esta función.

Encender con Mando a Distancia※(si equipa)

Todas las puertas están cerradas y bloqueadas. Después de que el indicador antirrobo del panel de instrumentos comience a parpadear, presione el botón de encendido a distancia  durante 2s o más para arrancar el motor.

Si necesita apagar el estado de encendido remoto, debe presionar el botón de inicio durante aproximadamente 2s.

Mando a Distancia del sunroof※ (si equipa)

Cuando el vehículo está apagado, saca la llave (o la llave inteligente no está en el vehículo), cierra la puerta y el sunroof está abierto, presione el botón de bloqueo durante más de 2s y el sunroof se cerrará automáticamente.

Mando a Distancia de Ventana/Sunroof ※ (si equipa)

Cuando el vehículo está apagado y todas las puertas están bloqueadas:

- Modelo de vehículo con alavidrio eléctrico y sunroof:
 1. Mantenga presionado el botón de bloqueo, el sunroof y todas las ventanas con función anti-pelliczo comenzarán a cerrarse; suelte el botón y todas las ventanas se cerrarán automáticamente;
 2. Mantenga presionado el botón de desbloquear y todas las ventanas comenzarán a abrirse; suelte el botón y todas las ventanas se abrirán automáticamente.

PRECAUCIÓN

Solo para el vehículo con función anti-pelliczos en la ventana del asiento del conductor, la función de elevación por mando a distancia está desactivada. Para utilizar esta función, póngase en contacto con el distribuidor autorizado de Vehículos Changan para activarla.

Reemplazar Batería de Llave Inteligente



1. Presionar la cubierta trasera y luego empujar en la dirección de la flecha para abrir la cubierta trasera.
2. Después de abrir la tapa trasera, haga palanca para abrir la tapa de la batería con un destornillador plano o una herramienta de hoja para sacar la batería.
3. Instale la batería y luego empuje la carcasa.

SISTEMA PEPS ※ (SI EQUIPA)

Condiciones que Afectan la Función del Sistema PEPS

Es posible que el sistema PEPS no funcione en las siguientes situaciones. Si es así, utilice la llave mecánica para desbloquear/bloquear:

- La llave inteligente no está dentro del área de activación.
- Hay torres de televisión, estaciones de energía, estaciones de combustible, estaciones de radio, pantallas grandes, puertos aéreos u otras instalaciones que generan ondas electromagnéticas fuertes o interferencias cerca del vehículo.
- Hay equipos electrónicos (como teléfonos celulares, computadoras personales y adaptadores de corriente) que emiten ondas de radio cerca.
- La llave inteligente entra en contacto con o está cubierta por un objeto metálico (como una membrana de protección de ventana que contiene contenido o sustancia metálica).
- Hay muchas llaves inteligentes que se operan simultáneamente cerca.
- La batería de la llave inteligente está agotada.

PRECAUCIÓN

Los usuarios de cualquier dispositivo médico electrónico (como un marcapasos cardíaco) deben consultar al fabricante del dispositivo

para obtener información sobre el uso del dispositivo bajo la influencia de ondas de radio. Las ondas de radio pueden tener efectos impredecibles sobre el uso de dichos dispositivos médicos.

Área de Activación

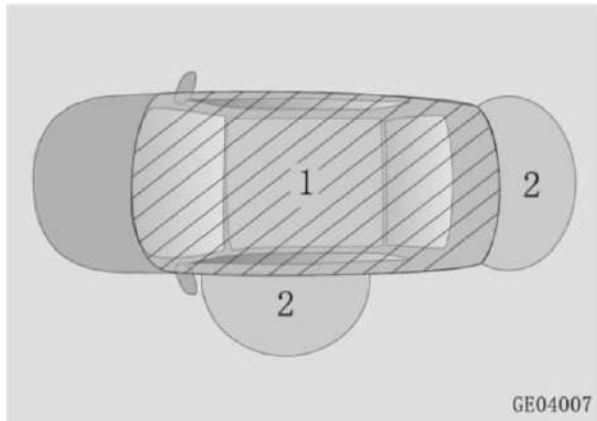

1. Área de activación del SISTEMA START STOP – al interior del vehículo

Si la llave inteligente está en el tablero, en la mesa de artículos varios, en el piso o en la guantera, es posible que la función de inicio no esté activada.

2. Área de activación de la entrada keyless: dentro de aproximadamente 1 m del botón sin llave en la manilla de la puerta del conductor o la puerta trasera;

Si la llave inteligente está demasiado cerca de la manilla de la puerta, la ventana o el centro del

parachoques trasero, es posible que no active la función PEPS.

Entrada pasiva

Solo cuando la llave inteligente está dentro del área de activación se puede habilitar la función.

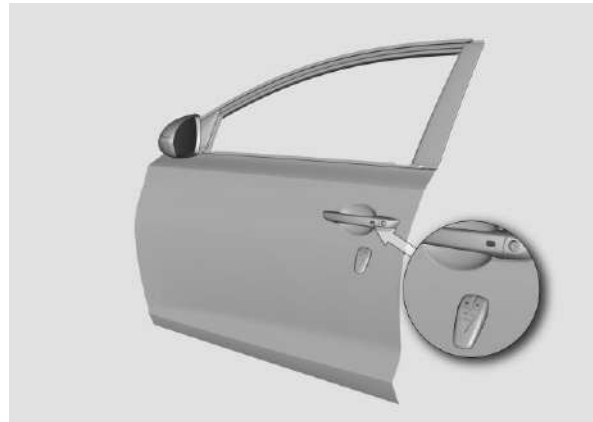

Desbloqueo con PEPS

Cuando las cuatro puertas estén cerradas, presione el botón keyless en la manilla exterior de la puerta principal y todas las puertas se desbloquearán al mismo tiempo. La señal de giro parpadea una vez.

Bloqueo con PEPS

Con la fuente de alimentación del vehículo en la posición OFF y las cuatro puertas laterales desbloqueadas, presione el botón PEPS en la manilla de la puerta del conductor, y todas las puertas se bloquearán simultáneamente y la luz de la señal de giro parpadeará dos veces.

En las siguientes condiciones, las puertas no se pueden bloquear con el botón PEPS:

- Alguna de las puertas o la puerta trasera no está cerrada.
- La fuente de alimentación no está en la posición de OFF.
- La llave inteligente se deja en el vehículo.
- La llave inteligente se deja a menos de 5 cm de la manilla de la Puerta, directamente en la manilla de la puerta o en el panel metálico de la puerta.

Apertura de Puerta Trasera:

Con la puerta trasera bloqueada, si la llave inteligente está dentro del área de activación de la puerta trasera, opere el botón PEPS en el extremo inferior de la puerta trasera para abrir la puerta trasera.



Con las cuatro puertas laterales bloqueadas, si la llave inteligente se deja en la puerta trasera, cierre la puerta trasera y las cuatro puertas se

desbloquearán automáticamente. La bocina sonará como indicación. Si ninguna de las puertas se abre en 30s, las cuatro puertas laterales se bloquearán automáticamente.

Función Start/Stop



Cuando la llave inteligente se encuentra dentro del área de activación de la función start/stop, presione el botón "START ENGINE STOP" para encender o apagar el motor, o cambiar las posiciones de suministro de alimentación (ACC, ON y OFF).

Modo ACC/ON: el indicador del botón "START ENGINE STOP" es ámbar.

Modo OFF: el indicador del botón "START ENGINE STOP" está apagado.

Liberación de Bloqueo del Volante

Después de apagar el motor, la fuente de alimentación del vehículo está en la posición de OFF. Al abrir cualquier puerta el bloqueo electrónico de la dirección se activará y el

volante se bloqueará. Presione el interruptor "START ENGINE STOP", y el bloqueo electrónico de la dirección se desbloqueará automáticamente.

PRECAUCIÓN

Si el indicador de "START ENGINE STOP" parpadea color verde al arrancar, el volante no puede girar y "bloqueo de la dirección no está liberado" se muestra en el panel de instrumentos, indicando que el volante todavía está bloqueado. En este momento, gire el volante suavemente para cambiar la fuente de alimentación del vehículo a la posición de OFF y luego presione el interruptor "START ENGINE STOP". Cuando escuche el sonido del motor, presione el pedal del freno y la luz indicadora "START ENGINE STOP" se iluminará en verde durante mucho tiempo. En este momento, el bloqueo del volante estará desactivado.

Cambio de Fuente de Alimentación (AT)

1. Con el pedal del freno no presionado y la palanca de cambio de velocidades en la posición P, presione el interruptor "START ENGINE STOP" para cambiar el estado de energía en ciclo entre los modos "ACC-ON-OFF":

PRECAUCIÓN

La fuente de alimentación del vehículo volverá a modo OFF automáticamente después de estar en modo ACC durante aproximadamente 1h, para evitar que se agote la energía de la batería.

2. Con el pedal del freno no presionado y la palanca de cambio de velocidades en cualquier posición que no sea "P", presione el interruptor "START ENGINE STOP" para cambiar el estado de energía en ciclo entre los modos "ACC-ON":

Cambio de Fuente de Alimentación (MT)

Con el pedal del embrague sin presionar y la palanca de cambios en cualquier posición, presione el interruptor "START ENGINE STOP" para cambiar el estado de energía en ciclo entre los modos "ACC-ON-OFF".

PRECAUCIÓN

Si la función PEPS y la función START ENGINE STOP no pueden funcionar normalmente debido a fallas del sistema, por favor tome todas las llaves y acuda a un distribuidor autorizado por Vehículos CHANGAN para su consultar.

Encendido en Espera

Cuando no se puede detectar la llave inteligente o la batería está baja, arranque el motor o cambie el estado de energía mediante los siguientes pasos.

Arranque el motor: presione el pedal del freno (AT) o el pedal del embrague (MT), coloque la llave inteligente en la parte inferior de la caja del apoyabrazos, la luz indicadora en el interruptor "START ENGINE STOP" se iluminará color verde, presione el botón "START ENGINE STOP", y el motor arrancará normalmente.

Cambie el modo de potencia: coloque la llave

inteligente plana en la parte inferior de la caja del apoyabrazos y presione el interruptor "START ENGINE STOP".

Inmovilizador

En cuanto al vehículo sin sistema PEPS, la autenticación de inmovilización se realiza mediante la llave común, el módulo de control de la carrocería y la unidad de control del motor.

Un vehículo con sistema PEPS está provisto de un inmovilizador de motor avanzado. La autenticación de la inmovilización está garantizada a través de la llave inteligente, el inmovilizador y la unidad de control del motor.

Solo se puede arrancar el motor del vehículo que pasa por la autenticación de inmovilizador completa.

Estado de Alerta

El estado de alerta no se puede activar si alguna de las puertas o la puerta trasera no está cerrada.

Active el estado de alerta a través de los siguientes métodos para un vehículo sin sistema PEPS:

1. Estacione el vehículo y apague el motor;
2. Saque la llave del interruptor de encendido;
3. Asegúrese de que el capó del motor, la puerta trasera y todas las puertas del vehículo estén bloqueadas;
4. Presione el botón de bloqueo en la llave para

bloquear todas las puertas, y la luz de señal de giro parpadea dos veces

Active el estado de alerta a través de los siguientes métodos para un vehículo con sistema PEPS:

1. Estacione el vehículo y apague el motor, y opere el interruptor START ENGINE STOP para cambiar la fuente de alimentación del vehículo a OFF. El indicador del interruptor START ENGINE STOP se apagará;
2. Saque la llave del vehículo;
3. Asegúrese de que el capó del motor, la puerta trasera y todas las puertas del vehículo estén cerradas;
4. Opere el botón PEPS en la manilla externa de la puerta para completar el bloqueo, o presione el botón de Bloquear del mando a distancia para bloquear; luego, la luz de la señal de giro parpadea dos veces.

Una vez realizados los pasos anteriores, el indicador del inmovilizador  del panel de instrumentos se encenderá y parpadeará aproximadamente una vez después de un período de tiempo; entonces el inmovilizador del motor se activa con éxito y el vehículo está en estado de alerta

Salir del Estado de Alerta

En cuanto a un vehículo sin sistema PEPS, presione el botón Desbloquear para abrir las

puertas del vehículo, y luego se libera el estado de alerta; después de eso, el indicador del inmovilizador en el instrumento se apaga.

En cuanto a un vehículo con sistema PEPS, presione el botón Desbloquear o el botón PEPS en la manilla de la puerta del lado del conductor para abrir las puertas del vehículo, y luego se libera el estado de alerta. Cambie la energía al estado ON y la autenticación de inmovilización del motor se completará con éxito. El indicador del inmovilizador del instrumento se apaga.

Una vez realizado el procedimiento de desbloqueo, si alguna de las puertas del vehículo o la puerta trasera está abierta, o si el interruptor de encendido no se enciende en 30s, las puertas se bloquearán automáticamente y el sistema volverá a entrar en el estado de alerta.

Estado de Advertencia

El estado de advertencia se activará si ocurre alguna de las siguientes situaciones bajo el estado de alerta:

Cualquiera de las puertas del vehículo se abre sin usar el botón PEPS o la llave con mando a distancia (incluida la apertura de una puerta con la llave mecánica en el estado de alerta);

La puerta trasera se abre ilegalmente;

Se cambia el estado de la fuente de alimentación del vehículo completo.

Después de entrar en el estado de alarma, el indicador del inmovilizador del instrumento

parpadea a alta velocidad; la bocina suena y la luz de la señal de giro parpadea continuamente.

PRECAUCIÓN

Active el inmovilizador si no hay ocupantes en el vehículo, para evitar que el sistema entre en estado de alarma cuando el ocupante abandona el vehículo.

El motor no puede funcionar normalmente en estado de alarma. No encienda el motor.

Salir del Estado de Advertencia

Use el botón PEPS o la llave con mando a distancia para desbloquear la puerta del vehículo y liberar el estado de ADVERTENCIA. En este momento, el indicador del inmovilizador del panel de instrumentos se apaga; el timbre suena; la luz de señal de giro parpadea 4 veces.

ADVERTENCIA

No vuelva a instalar ni añada otros sistemas antirrobo en el vehículo, ya que podría dañar la unidad de control central del vehículo y afectar a otros dispositivos eléctricos.

El propietario asumirá todas las responsabilidades por las pérdidas causadas por el reacondicionamiento o la adición de otros sistemas eléctricos sin autorización, y cualquier daño causado por ello no estará cubierto por la garantía.

CERRADURA DE LA PUERTA

Operación Externa de la Cerradura de la Puerta

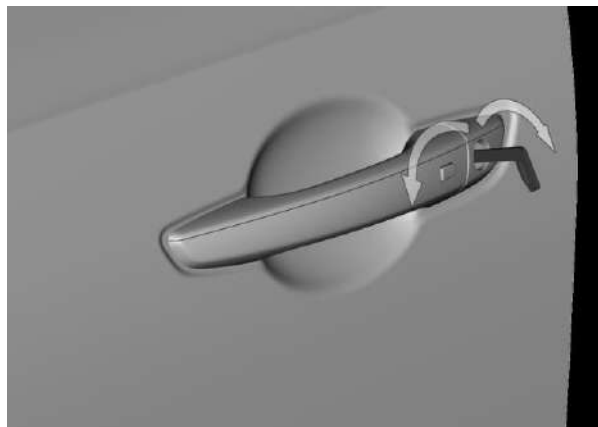

Gire la llave en sentido antihorario para desbloquear la puerta y en sentido horario para bloquear la puerta.

Cuando todas las puertas estén cerradas, si se usa la llave para desbloquear / bloquear la puerta del lado del conductor, todas las puertas se desbloquearán / bloquearán.

PRECAUCIÓN

En un ambiente frío y húmedo, la cerradura de la puerta y el dispositivo mecánico de la puerta se congelarán, y el nivel de comodidad al operar las puertas del vehículo se reducirá ligeramente.

ADVERTENCIA

No deje la llave de repuesto en el vehículo. Siempre lleve la llave cuando deje el vehículo desatendido, cierre todas las ventanas y bloquee todas las puertas.

Operación Interna de la Cerradura de la Puerta



Desbloqueo: cuando la puerta está bloqueada, accione la manilla interior, tire una vez para desbloquear, tire la segunda vez para abrir la puerta.

Bloqueo: cuando el vehículo está encendido, el interruptor de bloqueo de la puerta con cierre centralizado se puede operar para bloquear; cuando el vehículo no está encendido, inserte la llave mecánica en la perilla de bloqueo de emergencia en el cuerpo de la cerradura de la puerta y gírela en la dirección indicada por la flecha para bloquear (excepto para el conductor).

Bloquear Puerta sin electricidad

Cuando el vehículo se queda sin energía, la llave mecánica solo puede desbloquear / bloquear la puerta del conductor. Para las otras tres puertas, la llave mecánica se puede utilizar para girar la perilla de bloqueo de emergencia en el cuerpo de la cerradura de la puerta. Después de escuchar el sonido de bloqueo mecánico, cierre la puerta.

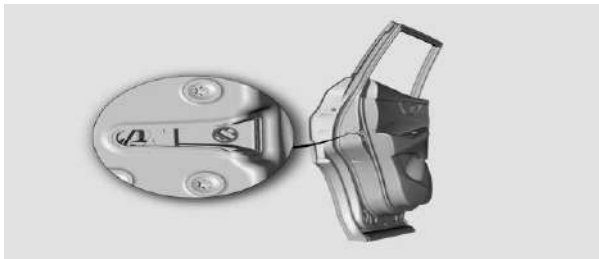

Interruptor del Cierre Centralizado



Presione el interruptor de cierre centralizado (①), y luego se bloquearán todas las puertas.

Presione el interruptor de cierre centralizado (②), y luego todas las puertas se desbloquearán;

PRECAUCIÓN

El interruptor de cierre centralizado solo funciona cuando todas las puertas están cerradas.

PELIGRO

- Cuando el vehículo esté en marcha, asegúrese de que la puerta esté bloqueada para evitar que se abra inesperadamente.
- Antes de abrir la puerta, preste atención por si hay vehículos o peatones cerca de la carretera en el lado de la puerta.

Desbloqueo en una colisión

Cuando la fuente de alimentación del vehículo está encendida, todas las puertas del vehículo se desbloquearán automáticamente (siempre que la batería y las cerraduras de las puertas funcionen correctamente) si se detecta una colisión.

Protección Térmica del Motor del Bloqueo

Ejecute la operación de desbloqueo / bloqueo de forma continua y rápida durante más de 10 veces, y se activará la protección contra sobrecalentamiento del motor del vehículo y se prohibirá la operación de bloqueo de la puerta. Si es así, solo está disponible el desbloqueo / bloqueo mecánico. La cerradura de la puerta vuelve a su estado normal después de 1 min. En caso de cualquier conflicto con el desbloqueo en caso de colisión, este último tiene la prioridad.

Bloqueo Automático Sensible a la Velocidad

Todas las puertas se bloquearán automáticamente cuando la velocidad del vehículo sea superior a 20 km/h.

PRECAUCIÓN

La función de bloqueo automático (sensible a la velocidad) está inactivada cuando el vehículo sale de fábrica. Póngase en contacto con un distribuidor autorizado por Vehículos CHANGAN para activar dicha función.

ALZAVIDRIOS ELÉCTRICOS

Las ventanas se pueden operar cuando la fuente de alimentación está en la posición ON o dentro de 1 minuto después de que la fuente de alimentación se cambia a la posición ACC/ON desde la posición ON.

En cada puerta hay un interruptor de alzavidrio eléctrico para controlar. En la puerta del conductor, hay un interruptor de bloqueo de la ventana y un interruptor que controla las ventanas de los pasajeros.



1- Interruptor del alzado eléctrico delantero izquierdo;

2- Interruptor del alzado eléctrico trasero izquierdo;

3- Interruptor del alzado eléctrico trasero derecho;

4- Interruptor del alzado eléctrico delantero derecho;

5- Interruptor de bloqueo del alzado eléctrico;

Interruptor de Bloqueo de Ventanas

Presione el interruptor para evitar que los pasajeros controlen las ventanas.

Presione el interruptor nuevamente para liberar el bloqueo de la ventana.

Apertura y Cierre de Ventanas

Abierto: presione el interruptor hacia abajo;

Cerrar: levante el interruptor.

Hay dos formas de operar las ventanas: descenso / ascenso con un botón y descenso / ascenso manual.

PRECAUCIÓN

En un ambiente frío y húmedo, es posible que los alzavidrios eléctricos no funcionen normalmente debido a la congelación.

Para prolongar la vida útil del fusible y evitar daños en el sistema de alzavidrios eléctricos, no regule dos o más ventanas al mismo tiempo.

No intente abrir y cerrar la misma ventana al mismo tiempo o la ventana dejará de funcionar.

Ascenso/Descenso con un Botón ✖ (Si equipa)

El interruptor del regulador de ventana de un botón tiene cinco posiciones para acciones desde abajo hacia arriba, a saber:

1. Descenso con un botón
2. Descenso manual
3. Posición intermedia
4. Ascenso manual
5. Ascenso con un botón

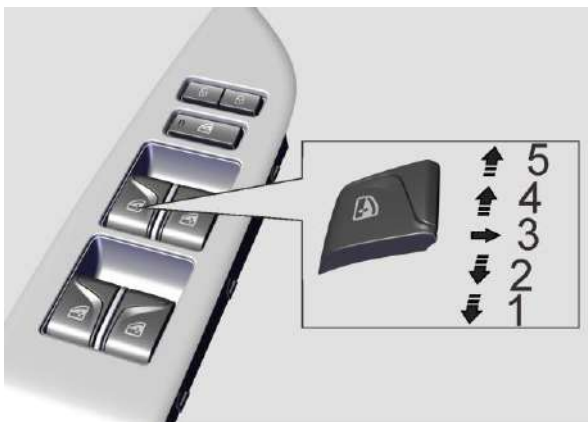

Para abrir o cerrar la ventana, presione hacia abajo o tire hacia arriba el extremo frontal del interruptor correspondiente a la posición de detención.

PRECAUCIÓN

Durante el movimiento ascendente / descendente con un botón de la ventana, opere el interruptor en la dirección opuesta y la ventana dejará de moverse inmediatamente.

Ascenso/Descenso Manual

El interruptor regulador de la ventana manual tiene tres posiciones para acciones desde abajo hacia arriba, y estas son:

1. Descenso
2. Posición media
3. Ascenso

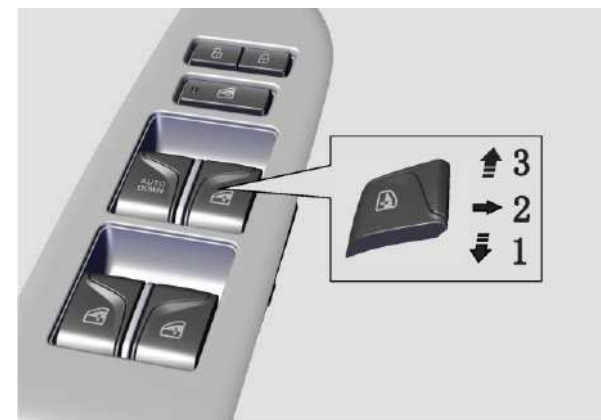

Función Anti-pellisco ✖ (Si equipa)

La ventana tiene función anti-pellicco para operación de descenso/ascenso con un botón. Si el vidrio encuentra una resistencia cuando está ascendiendo, se detendrá y descenderá.

una cierta distancia automáticamente. La función anti-peluzco del área de activación está 4 ~ 200 mm por debajo del marco de la ventana.

ADVERTENCIA

La función anti-peluzco puede desactivarse debido a una operación incorrecta de cierre de la ventana, lo que resulta en riesgo de lesiones personales.

Función de Restricción Anti-peluzco

Si la función anti-peluzco se activa continuamente 2 veces en la misma posición, la función no será válida y la ventana no se podrá subir con un botón.

PRECAUCIÓN

La función anti-peluzco se desactivará temporalmente si se detecta algún obstáculo en 2 o 3 operaciones continuas de cierre de la ventana. En tal caso, asegúrese de eliminar el obstáculo antes de la próxima operación de cierre de la ventana.

Las siguientes condiciones pueden implicar el reinicio de la función anti-peluzco:

1. La función anti-peluzco se ha activado 2 veces seguidas en la misma posición y no se ha podido restaurar;
2. La fuente de alimentación de la batería está desconectada o el voltaje de la fuente de alimentación es inferior a 6 V;
3. El marco de la ventana está severamente deformado debido a acción exógena y el vidrio

de la ventana ya está fuera del área anti-peluzco;

4. La probabilidad de una falsa reversa es superior al 5%.

Reinicio de la función anti-peluzco:

1. Elevar el interruptor hasta que el vidrio suba a la parte superior, manténgalo presionado durante 2~3s y luego suelte el interruptor;
2. Presione el interruptor hasta que el vidrio baje hasta al fondo y suelte el interruptor;
3. Levante el interruptor nuevamente hasta que el vidrio suba hacia arriba y suelte el interruptor;
4. Intenta levantar la ventana automáticamente.

Si el vidrio de la ventana no asciende o desciende automáticamente, repita los procedimientos anteriores para configurar.

PELIGRO

El riesgo de peluzco aún existe a pesar de la protección anti-peluzco. Asegúrese de que el área de movimiento del vidrio no esté obstaculizada. La función anti-peluzco no funciona contra los siguientes objetos y condiciones:

- Objeto flexible, ligero y delgado, como un dedo meñique.
- Un espacio libre de 4 mm.
- Operación ascendente manual justo después de un movimiento automático opuesto.

La función anti-peluzco no brinda protección en tales condiciones. Para cerrar las ventanas, asegúrese de que ninguna parte del cuerpo

esté dentro del área de movimiento del vidrio.

Sensor de lluvia para cierre de ventanas* (si equipa)

Para un vehículo con un sensor de luz ambiental de lluvia, en un ambiente lluvioso, cuando el propietario se olvida de cerrar la ventana, la ventana se puede cerrar automáticamente.

ESPEJO RETROVISOR

Espejo Retrovisor Exterior

El espejo retrovisor exterior es un espejo convexo que proporciona una vista más amplia.

Ajuste el espejo retrovisor exterior antes de conducir para ver exactamente los lados del vehículo.

El espejo retrovisor exterior se puede ajustar cuando la fuente de alimentación está en la posición ACC/ON.

PELIGRO

Un objeto en el espejo retrovisor exterior parece más cercano de lo que realmente está. No evalúe la distancia al vehículo que va detrás en función de la imagen en el espejo. Siempre confirme la distancia real al vehículo que va detrás observando el vehículo que va detrás; de lo contrario, será más probable que se produzca un accidente.

No opere el espejo retrovisor exterior cuando el vehículo esté en marcha; de lo contrario, el

vehículo puede perder el control y provocar accidentes o incluso víctimas.

Ajuste del Lente del Espejo Retrovisor Exterior



1. Seleccionar espejo retrovisor: Mueva el interruptor principal L/R.

2. Ajuste la dirección:

Presione el botón según la dirección requerida para realizar el ajuste hacia la izquierda, derecha, hacia arriba o hacia abajo del espejo retrovisor.

PRECAUCIÓN

Si el espejo retrovisor exterior está congelado, no ajuste ni raye la superficie del espejo violentamente.

Detenga el ajuste cuando el espejo retrovisor exterior alcance el ángulo máximo posible, para evitar daños al motor.

No ajuste el retrovisor exterior eléctrico a la

fuerza con la mano; de lo contrario, los componentes del espejo pueden resultar dañados.

Después de ajustar la lente, coloque el botón en la posición central para evitar un mal funcionamiento

Ajuste Manual

Presione los bordes del vidrio del espejo retrovisor exterior en caso de fallas, por ejemplo, falla eléctrica.

Plegado del Espejo retrovisor exterior ✖ (Si equipa)

Empuje el espejo exterior hacia el cristal de la puerta.



El espejo retrovisor debe doblarse hacia adelante y hacia atrás a mano.

Plegado Eléctrico del Espejo Retrovisor Exterior ✖ (Si equipa)

Modo 1 ✖: (Si equipa)

Gire la perilla hacia el botón de plegado del espejo retrovisor exterior, el espejo retrovisor exterior se pliega automáticamente, gire la perilla para dejar esta posición y el espejo retrovisor exterior se despliega automáticamente al mismo tiempo.

Modo 2 ✖:

Presione el botón de plegado del retrovisor exterior, el retrovisor exterior se plegará o desplegará automáticamente.

PRECAUCIÓN

No use sus manos para romper el espejo retrovisor durante el proceso de plegado eléctrico del espejo retrovisor, para no causar que el espejo retrovisor no se pueda reiniciar o aflojar, o incluso dañar los componentes. Si no se puede restablecer o aflojar, intente iniciar la función de plegado eléctrico para recuperar.



PELIGRO

Está estrictamente prohibido conducir sin desplegar el espejo retrovisor.

Plegado Automático del Espejo Retrovisor Exterior ✖ (Si equipa)

Cuando la fuente de alimentación esté en la posición OFF, bloquear el vehículo con mando a distancia o PEPS. El espejo retrovisor izquierdo

y derecho se plegará automáticamente al mismo tiempo; desbloquear el vehículo con mando a distancia o PEPS, y el espejo eléctrico exterior izquierdo y derecho se desplegará automáticamente al mismo tiempo.

Descongelación del Espejo Retrovisor Exterior ※ (Si equipa)

Cuando la fuente de alimentación del vehículo esté en la posición ON, presione el botón de

descongelación trasera , y el espejo retrovisor exterior calentará el espejo automáticamente.

⚠ PELIGRO
Una vez activada la función de descongelación, no toque el espejo retrovisor exterior porque estará caliente.

Espejo Retrovisor Interior

Antes de conducir, ajuste el espejo retrovisor interior para obtener el máximo campo de visión trasera. No coloque objetos que interfieran con la vista trasera en el asiento trasero o en el área de carga.

Tire de la manilla debajo del espejo retrovisor interior en la dirección que se muestra en la figura, para reducir el deslumbramiento durante la conducción nocturna.

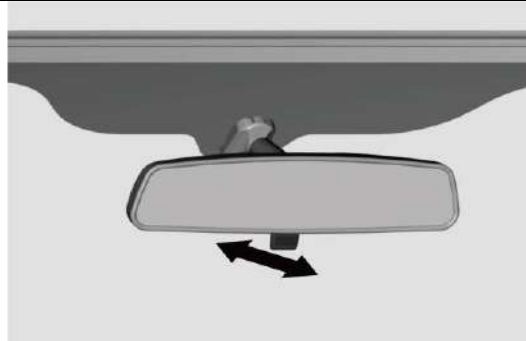

Espejo Retrovisor Interior Eléctrico Antideslumbrante ※ (Si equipa)

El espejo retrovisor interior anti deslumbramiento automático cambia de color automáticamente para lograr un efecto anti deslumbramiento.



PRECAUCIÓN
Mantenga el espejo limpio para evitar afectar la sensibilidad de anti deslumbramiento.
No bloquear el sensor de luz de fondo para no

afectar la función.
Cuando la palanca de cambios está en la marcha R, la función anti deslumbramiento automática no funciona.
Si la función anti deslumbramiento es anormal, comuníquese con el distribuidor autorizado por Vehículos Changan para el mantenimiento.

SUNROOF

El sunroof está disponible para ajuste cuando la fuente de alimentación está en la posición ON o dentro de 1 minuto cuando la fuente de alimentación se cambia a la posición ACC/LOCK desde la posición ON.

⚠ PELIGRO
Existe el riesgo de lesiones, si una parte del cuerpo muy cerca del sunroof y se pellizca cuando se cierra el sunroof.
Aléjese del área en movimiento del sunroof cuando el sunroof se esté cerrando.
Si un niño opera el sunroof puede quedar atrapado. Por lo tanto, nunca deje a un niño solo en el vehículo, ya que existe el riesgo de lesiones.

El sunroof se puede abrir de dos maneras, deslizándose hacia atrás para abrir o inclinando la parte trasera.

Cuando el sunroof se desliza para abrir, la ligera fluctuación de la presión interior puede hacer ruido. Si es así, cambie ligeramente la posición del sunroof o abra el sunroof un poco para reducir o eliminar el ruido.

PRECAUCIÓN

Solo abrir el sunroof cuando no haya hielo, nieve u otros artículos diversos; de lo contrario, puede haber una falla.

El parasol del sunroof está diseñado para deslizarse junto al sunroof. Así que no baje la visera cuando el sunroof se deslice para abrir.

No presione el botón de control del sunroof por mucho tiempo o el sunroof se puede inicializar, o su motor y las partes pueden dañarse.

Cuando lave el vehículo, asegúrese de que el sunroof esté cerrado en su lugar y no utilice un gigante hidráulico para enjuagar la tira de sellado del vidrio del sunroof o para enjuagar su alrededor.

Realice un mantenimiento regular del techo corredizo (cada 3 meses). Limpie oportunamente y limpie el polvo y otras suciedades si las hubiera en la superficie de la tira de sellado del vidrio del techo corredizo y en el riel guía.

Cuando el sunroof se desliza para abrir, la ligera fluctuación de la presión interior puede hacer ruido. Si es así, cambie ligeramente la posición de deslizamiento del sunroof o abra un poco el sunroof para reducir o eliminar el ruido.

Lo siguiente se introduce principalmente en el modo de funcionamiento automático.

Sunroof Común

El método de operación del sunroof es el siguiente:

1. Manual: presione brevemente el botón de control del sunroof, el sunroof entrará en funcionamiento;

2. Automático: después de una mantener presionado, suelte el botón de control sunroof y el sunroof funcionará automáticamente.

Durante el funcionamiento automático del sunroof, puede presionar cualquier botón en el sunroof para detener el movimiento del vidrio.

PRECAUCIÓN

La visera del sunroof ordinario está diseñada para deslizarse junto con el sunroof. No cierre la visera cuando el sunroof se esté deslizando y abriendo.

No presione el botón de control del sunroof por demasiado tiempo, de lo contrario, el sunroof se inicializará o el motor y los componentes del sistema se dañarán.

Deslizamiento del Sunroof

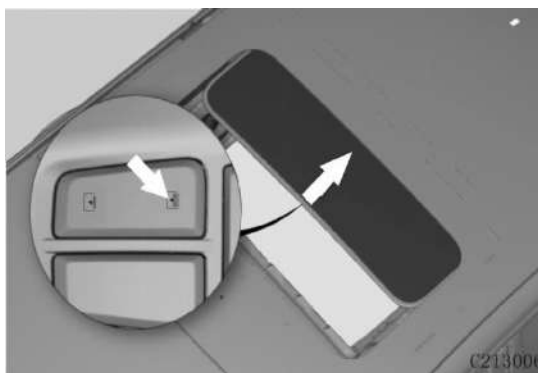



El sunroof se desliza para abrir: presione el botón  en la dirección de la parte trasera del vehículo.

El sunroof se desliza para cerrar: presione el botón  en la parte delantera del vehículo.

Cuando el sunroof se abre, la visera del sunroof se abrirá automáticamente con el vidrio del sunroof; después de cerrar el sunroof, la visera se puede apagar o encender manualmente

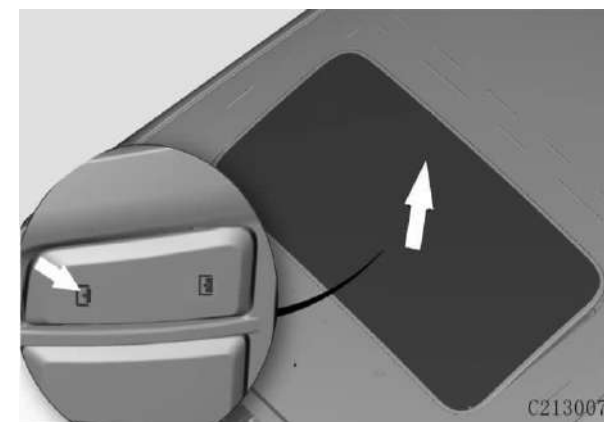
Inclinación del Sunroof



El sunroof se inclina para abrir: con sunroof el cerrado, presione .

El sunroof se inclina para cerrar: con el sunroof inclinado, presione .

Sunroof Panorámico

El método de operación del cristal del sunroof panorámico (cristal frontal) es el siguiente:

1. Manual: presione el botón de control del vidrio del sunroof por un tiempo breve, paso a paso;
2. Automático: presione el botón de control del vidrio del sunroof durante mucho tiempo para que funcione automáticamente;

El método de funcionamiento del parasol panorámico del sunroof es el siguiente:

1. Manual: presione brevemente el botón de control de la visera del sunroof, paso a paso;
2. Automático: mantenga presionado el botón de control de la visera, funcionará automáticamente;

Durante el funcionamiento automático del vidrio del sunroof, el movimiento del vidrio se puede detener presionando el botón de control del vidrio del sunroof.

Durante el funcionamiento automático de la visera del sunroof, puede presionar/empujar cualquier botón del sunroof para detenerlo.

PRECAUCIÓN

No utilice el sunroof panorámico durante mucho tiempo. El motor del sunroof panorámico tiene función de protección térmica. Si el motor funciona continuamente más allá de la temperatura de protección, dejará de funcionar y se reanudará después de enfriarse a una temperatura segura.

Inclinación del Sunroof



Levantamiento del sunroof: presione el botón “” en la parte trasera del vehículo; la función de elevación no distingue entre el modo de funcionamiento manual/automático.

Deslizamiento del Sunroof

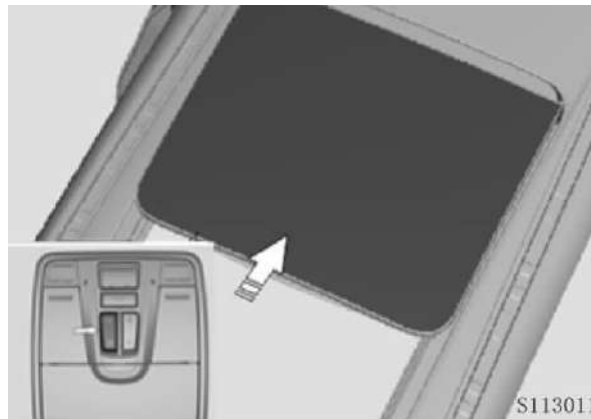

PRECAUCIÓN

- Después que el vehículo pasa un área congelada en invierno o de noche, abrir el sunroof solo después de descongelarlo. Nunca abra el sunroof a la fuerza.
- Cuando el vehículo esté circulando en una carretera con baches o en una zona montañosa, no deje el sunroof abierto por completo durante mucho tiempo.
- Cuando la velocidad del vehículo sea superior a 120 km/h, no abra el sunroof.

Deslizar el sunroof para abrir: presione el botón  hacia la parte trasera del vehículo.

Deslizar el sunroof para cerrar: presione el botón  hacia la parte delantera del vehículo.

Cuando el sunroof se abre, la visera del sunroof se abrirá automáticamente con el vidrio del sunroof; después de cerrar el sunroof:

Presionar “” para abrir la visera parasol;

Presionar “” para cerrar la visera parasol.

Mando a Distancia del Sunroof con la Llave

Consulte la sección “Función del Vehículo - Llave y Mando a Distancia - Llave”.

Sensor de lluvia que cierra el sunroof ✖ (si equipa)

Para el vehículo con un sensor de luz ambiental de

lluvia, en un ambiente lluvioso, cuando el propietario se olvida de cerrar el techo corredizo, el techo corredizo se puede cerrar automáticamente.

PRECAUCIÓN

El sensor de lluvia se encuentra en la parte superior del parabrisas delantero, no bloquear. Si la suciedad contamina la superficie del sensor de luz ambiental de lluvia, provocará la continua falsa activación del limpiaparabrisas. Si la suciedad persiste durante mucho tiempo, se reducirá la sensibilidad de respuesta del sistema automático de iluminación y lluvia. Los residuos de sal, insectos y manchas de agua causarán la contaminación de la superficie del sensor. Cuando el parabrisas delantero está dañado y necesita ser reemplazado, el sensor también necesita ser reemplazado.

Función Anti-pelliczo

A una temperatura entre -20°C y 80°C, el sunroof se detendrá y moverá en la dirección opuesta cuando encuentre una resistencia durante el cierre.

La función anti-pelliczo del sunroof solo se puede activar para el movimiento automático del vidrio del sunroof.



PELIGRO

Por seguridad, no saque la cabeza o la mano del sunroof para evitar lesiones. Si hay una pequeña barrera en el riel guía del sunroof, la función anti-pelliczo se activará durante el movimiento del vidrio del sunroof,

causando la falla del cierre del sunroof. Asegúrese de que no haya ninguna barrera en el camino del cierre del sunroof.

PELIGRO

El riesgo de pelliczo aún existe a pesar de la protección anti-pelliczo del sunroof. Asegúrese de que el área de movimiento del vidrio no esté obstaculizada. La función anti-pelliczo no funciona con los siguientes objetos y condiciones:

- Objeto flexible, ligero y delgado, como un dedo meñique.
- Un espacio libre de solo 4 mm.
- Operación de cierre manual inmediatamente después de un movimiento contrario automático.

La función anti-pelliczo no brinda protección en tales condiciones. Para cerrar el sunroof, asegúrese de que ninguna parte del cuerpo esté dentro del área de movimiento del vidrio.

Sunroof Inicialización

La descarga o baja carga de la batería pueden causar una anomalía en la lógica de funcionamiento del sunroof, y es posible que el sunroof no funcione correctamente. Con la batería funcionando correctamente y la fuente de alimentación del vehículo en la posición ON, ejecute la inicialización con los siguientes pasos:

Sunroof Común

1. Presione y mantenga presionado el botón



“ ” hasta que el sunroof se incline lo más lejano posible, y luego suelte el botón;

2. Presione y mantenga presionado el botón



“ ” nuevamente por 3 segundos hasta que el vidrio del sunroof rebote hacia arriba y hacia abajo por un ciclo antes de que deje de moverse, y luego suelte el botón;

Sunroof Panorámico

1. Presione el botón “ ” hacia la parte delantera del vehículo. Cuando sienta que el sunroof panorámico tiembla y lo acompaña el sonido de un movimiento mecánico, mantenga presionado el botón de cierre del vidrio del sunroof;

2. El vidrio panorámico del sunroof y la visera se abrirán automáticamente por completo;

3. Presione y mantenga presionado el botón, luego el vidrio del sunroof panorámico se moverá automáticamente a la posición cerrada y la visera se moverá automáticamente a la posición cerrada;

4. Cuando el vidrio del sunroof panorámico y la visera están en la posición completamente cerrada, la inicialización se complete.

PRECAUCIÓN

Antes de la inicialización, asegúrese de que el cristal y la visera del sunroof estén completamente cerrados.



PUERTA DEL PORTAMALETAS

Desbloqueo con Interruptor de Contacto ✖ (si equipa)

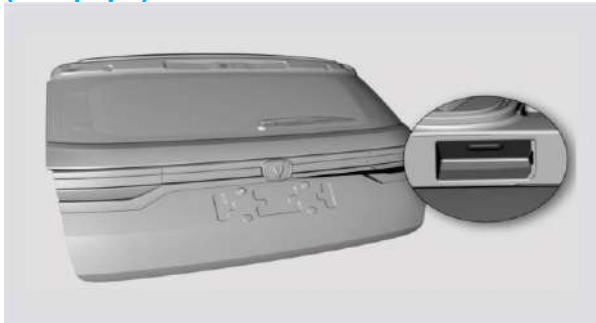

Cuando el vehículo está desbloqueado (si el vehículo está apagado y bloqueado, no es necesario desbloquearlo con la llave por separado), presione el interruptor de contacto para encender la luz del portamaletas y levante la puerta trasera a la posición de equilibrio y la puerta trasera se abrirá automáticamente.

Cerrar Puerta del Portamaletas

Tire la puerta del portamaletas hacia abajo hasta el punto de equilibrio y luego presione la puerta con fuerza para cerrarla y bloquearla.



PELIGRO

- Para cerrar la puerta trasera, presiónela hacia abajo desde el exterior. No use la manilla auxiliar para cerrar la puerta trasera directamente para evitar pellizcos.
- Los niños no pueden operar el interruptor de la puerta trasera porque existe el riesgo de

pellizcarse.

- La puerta trasera se puede usar solo cuando está completamente abierta. El uso de la puerta trasera semiabierta puede causar lesiones si la puerta se cae.

Desbloqueo de Emergencia de la Puerta del Portamaletas

Abra la puerta trasera desde el interior cuando la puerta trasera esté bloqueada y el interruptor de desbloqueo haya fallado. Baje los asientos traseros. Buscar la placa de cubierta en el panel de la moldura de la puerta trasera, como se muestra en la figura. Retire la cubierta.

Retire la placa de la cubierta, busque el orificio en el panel de la moldura y la perilla de la cerradura de la puerta trasera está detrás del orificio. Gire la perilla en sentido antihorario con una herramienta hasta la posición más alejada y luego empuje la puerta trasera hacia arriba para desbloquearla.

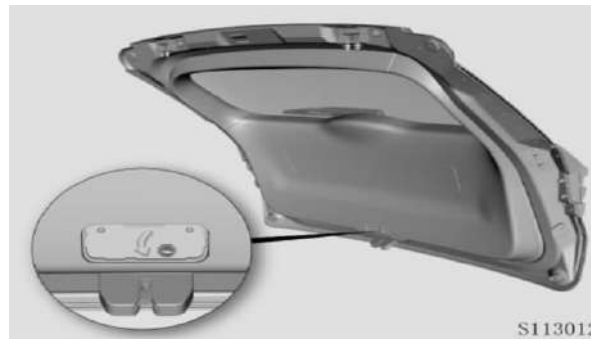

PRECAUCIÓN

Significa que la puerta trasera tiene una falla si se requiere desbloqueo de emergencia. Póngase en contacto con un distribuidor autorizado por Vehículos CHANGAN para su inspección.

Desbloqueo por Inducción ✖ (sí equipa)

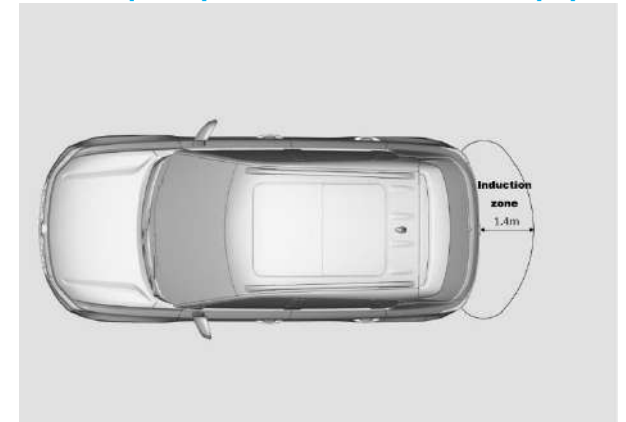

Cuando el vehículo está apagado, la llave no está en el área de activación dentro del vehículo y el vehículo está en estado de bloqueo. Cuando el usuario lleva la llave legal para ingresar al área de detección desde fuera del área de detección, la bocina sonará una vez, la luz de la dirección destellará cinco veces y la puerta trasera se abrirá automáticamente después de que la bocina suene una vez más.

El alcance de la zona de detección suele ser de 1,4 m, pero en diferentes entornos, el alcance de la zona de detección puede cambiar ligeramente. Es posible que la función de desbloqueo por

inducción no funcione en los siguientes casos:

- Hay cerca torres de televisión, centrales eléctricas, gasolineras, estaciones de radio, pantallas grandes, aeropuertos u otras instalaciones que producen ondas electromagnéticas fuertes o interferencias electromagnéticas;
- Cuando hay equipos electrónicos que transmiten ondas de radio cerca (como teléfonos móviles, computadoras, convertidores de energía, etc.);
- Cuando la llave inteligente está en contacto o cubierta por objetos metálicos (como una película parasol que contiene componentes metálicos o sustancias metálicas, etc.);
- Hay varias llaves inteligentes que operan al mismo tiempo cerca;
- La batería de la llave inteligente está agotada;

PRECAUCIÓN

Antes de usar la función de desbloqueo por inducción, asegúrese de que la función esté activada en las opciones de configuración del cuerpo.

Dentro de los 15s posteriores a la utilización de la llave inteligente para bloquear, la función de desbloqueo por inducción no se puede activar.

Puerta Trasera Eléctrica ✖ (si equipa)

Apertura de la Puerta Trasera Eléctrica

Si se abre, el panel de instrumentos mostrará que la puerta trasera está abierta, la luz del portamaletas estará encendida, la luz de advertencia con doble parpadeo se ilumina una vez y suena una alarma hasta que la puerta trasera se abre a la posición máxima.

PRECAUCIÓN

Cuando la puerta trasera esté abierta, gírela hacia atrás y luego hacia arriba. Tenga cuidado de abrir con suficiente espacio para la puerta trasera, de lo contrario causará lesiones.

Interruptor de la Manilla de la Puerta Trasera

- Presione brevemente el interruptor de la manilla de la puerta trasera exterior, y la puerta trasera eléctrica se abre automáticamente.

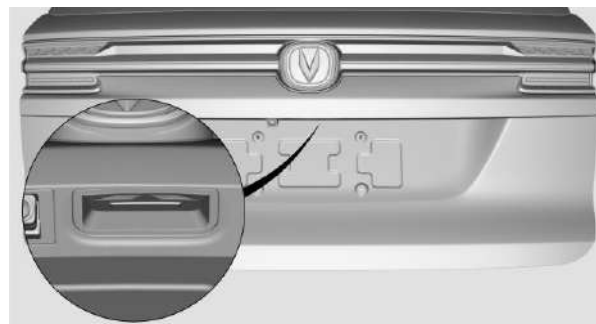

- Durante el proceso de apertura de la puerta trasera eléctrica, presione el interruptor de la

manilla de la puerta trasera o el interruptor interior de la puerta trasera nuevamente, y la puerta trasera eléctrica se eleva; Después de elevarse, presione el interruptor del botón fuera de la puerta trasera o el interruptor interior de la puerta trasera nuevamente, y la puerta trasera eléctrica se cerrará en reversa.

- Cuando el vehículo está bloqueado y la llave del mando a distancia está en el área de activación de la puerta trasera (a menos de 0,8 m de la puerta trasera), la puerta trasera se puede abrir eléctricamente a través del interruptor de la manilla de la puerta trasera:
- Cuando la fuente de alimentación está en la posición ON, solo cuando la palanca de cambios está en la posición P o N y el freno de estacionamiento está aplicado, la puerta trasera eléctrica se puede abrir mediante el botón de abrir/cerrar.

Interruptor de la puerta trasera en el lado del asiento del conductor

Mantenga presionado (aproximadamente 2 segundos) el interruptor de la puerta trasera en el lado del asiento del conductor y la puerta trasera eléctrica se abrirá automáticamente.



Durante el proceso de apertura de la puerta trasera eléctrica, presione el interruptor de la puerta trasera nuevamente y la puerta trasera eléctrica se mantendrá suspendida; Después de elevarse, presione el interruptor nuevamente y la puerta trasera eléctrica continuará abriéndose.

Cuando la energía está en la posición ON y solo cuando el cambio de la transmisión está en la

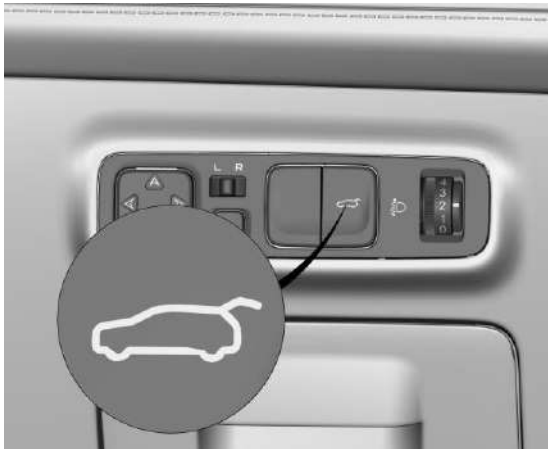
posición P o N y el freno de estacionamiento está aplicado, la puerta trasera eléctrica se puede abrir presionando prolongadamente el interruptor de la puerta trasera en el tablero del conductor.



Puerta Trasera Eléctrica Abierta con Llave de Mando a Distancia

- Presione rápidamente el botón de desbloqueo de la puerta trasera  de la llave del mando a distancia dos veces, la puerta trasera eléctrica se abrirá automáticamente.
- Durante el proceso de apertura de la puerta trasera eléctrica, presione rápidamente el botón de desbloqueo de la puerta trasera  de la llave del mando a distancia dos veces, y la puerta trasera eléctrica se elevará.
- Después de la elevación, si la función "Cerrar la puerta trasera con la llave" está desactivada, presione rápidamente el botón de desbloqueo

de la puerta trasera  de la llave del mando a distancia dos veces nuevamente, y la puerta trasera eléctrica continuará abriéndose.

- Después de la elevación, si la función "Cerrar la puerta trasera con la llave" está activada, presione rápidamente el botón de desbloqueo de la puerta trasera  de la llave del mando a distancia dos veces nuevamente, y la puerta trasera eléctrica se invertirá y se cerrará
- Cuando la fuente de alimentación del vehículo está en la posición OFF, la puerta trasera eléctrica se puede abrir con la llave remota.

Cerrar Puerta Trasera Eléctrica

Cuando la puerta trasera eléctrica está cerrada: la luz intermitente de advertencia de peligro parpadea dos veces, acompañada de un sonido de alarma hasta que se cierra la puerta trasera, la luz del portamaletas se apaga y el medidor muestra que la puerta trasera está cerrada.

PRECAUCIÓN

Al cerrar la puerta trasera eléctrica, asegúrese de que no haya nadie ni ningún elemento en la ruta de cierre, de lo contrario, habrá riesgo de pellizco.

PELIGRO

- Para cerrar la puerta trasera, presiónela hacia abajo desde el exterior. No use la

manilla auxiliar para cerrar la puerta trasera directamente para evitar pellizcos.

- No se permite que los niños operen el interruptor de la puerta trasera porque existe el riesgo de pellizcarse al cerrar el portamaletas/la puerta trasera.
- La puerta trasera se puede usar solo cuando está completamente abierta. El uso de la puerta trasera semiabierta puede causar lesiones si la puerta se cae.
- Mientras la puerta trasera se cierra automáticamente, no se acerque al tirante eléctrico ni intente detener manualmente el movimiento de la puerta trasera; de lo contrario terminará con una lesión por pellizcos.
- Antes de abrir/cerrar la puerta trasera eléctrica desde el interior, confirme que hay suficiente espacio para abrir/cerrar la puerta, sin afectar el tráfico normal de vehículos y peatones, para evitar accidentes o fallas mecánicas de la puerta trasera.
- No desmonte el soporte eléctrico; de lo contrario, el resorte de alta presión dentro del soporte puede causar lesiones.

Botón Interior de la Puerta Trasera

Presione brevemente el botón interior de la puerta trasera, la puerta trasera eléctrica se cerrará automáticamente.

Presione el botón interior de la puerta trasera dos veces rápidamente, y la puerta trasera ejecutará el comando de bloqueo después de cerrar para bloquear todo el vehículo. Si no se cumple la condición de bloqueo, se dará una alarma.

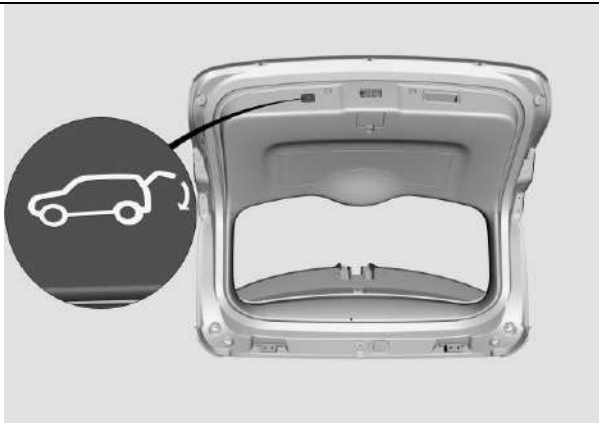

Durante el proceso de cierre de la puerta trasera eléctrica, presione el interruptor de la manilla o el interruptor interior de la puerta trasera nuevamente, y la puerta trasera eléctrica se elevará;

Después de elevarse, presione el interruptor de botón fuera de la puerta trasera o el interruptor interior de la puerta trasera nuevamente, y la puerta trasera eléctrica se abre en reversa.

Cuando la fuente de alimentación está en la posición ON, solo cuando la marcha de la transmisión está en N y el freno de mano está activado o la marcha de la transmisión está en P, la puerta trasera eléctrica se puede cerrar a través del interruptor interior de la puerta trasera.

Interruptor de la puerta trasera del lado del asiento del conductor

- Siga presionando el interruptor de la puerta trasera del lado del conductor sin soltarlo, y la puerta trasera eléctrica se cerrará automáticamente. Durante el proceso de cierre,

suelte el interruptor de la puerta trasera y se mantendrá suspendida; cuando se vuelva a realizar la operación anterior, la puerta trasera seguirá cerrándose.

- Durante el proceso de cierre de la puerta trasera eléctrica, suelte el interruptor de la puerta trasera, después de la elevación, presione el interruptor de la puerta trasera nuevamente y la puerta trasera eléctrica se abrirá en reversa.
- Cuando la fuente de alimentación está en la posición ON, la puerta trasera eléctrica se puede cerrar a través del interruptor de la puerta trasera en el lado del asiento del conductor, solo cuando la transmisión está en la posición N y el freno de mano está activado o la transmisión está en la posición P.

Cerrar la puerta trasera eléctrica con la llave del mando a distancia

- Cuando la función "Cerrar puerta trasera con llave" de ajustes de la carrocería del vehículo esta encendida en la pantalla, el mando a distancia puede operar la puerta trasera eléctrica para cerrar.
- Cuando la puerta trasera esté abierta, y la última acción de la puerta trasera es abrir, presione rápidamente el botón de desbloqueo de la puerta trasera del mando a distancia dos veces.
- Cuando la fuente de alimentación está en la posición OFF, la puerta trasera eléctrica se puede abrir a través de la llave del mando a distancia.

Función Anti-pellizco de la Puerta Trasera Eléctrica

La puerta trasera eléctrica está configurada con función anti-pellizco para evitar lesiones personales o accidentes.

Cuando la puerta trasera eléctrica está abierta o cerrada, y se encuentra una gran resistencia, se activará la función anti-pellizco y se moverá en la dirección opuesta por una cierta distancia y luego se mantendrá suspendida.

La función anti-pellizco es solo una función auxiliar y aún requiere cuidado al abrir y cerrar la puerta trasera.

 PELIGRO
<p>La función anti-pellizco no reacciona a lo siguiente:</p> <ul style="list-style-type: none"> Objetos suaves, ligeros y delgados, como dedos. Los últimos 15 mm del recorrido de cierre. Tocar objetos suaves, ligeros y delgados como el cabello. <p>Habrá un riesgo de pellizco en estos casos, la función anti-pellizco no evita que las personas sean atrapadas.</p> <p>Al cerrar, asegúrese de que todas las partes del cuerpo no estén en el área de cierre.</p>

Función de Anti-juego de la Puerta Trasera Eléctrica

En un período de tiempo, si presiona el mismo interruptor más de 10 veces seguidas, la puerta trasera eléctrica entrará en el modo de protección anti-juego y ya no responderá a la operación. Saldrá de este modo después de unos 10 segundos y la función vuelve a la normalidad.

Función de Memoria de Altura de la Puerta Trasera Eléctrica

La puerta trasera eléctrica tiene una función de memoria de altura máxima de apertura, que se utiliza para establecer la altura máxima de apertura cuando se abre la puerta trasera eléctrica.

El método de configuración específico es el siguiente:

- (1) Mantenga manualmente la puerta trasera eléctrica a la altura deseada, y mantenga presionado el botón inferior durante más de 3s, la señal de giro parpadeará 3 veces y la función de memoria de altura se configurará correctamente.
- (2) Con la puerta trasera cerrada, ingrese a "Configuración del vehículo-Carrocería" en la pantalla, ajuste la barra de progreso de apertura de la puerta trasera a la altura deseada.

Inicialización de la Puerta Trasera Eléctrica

Cuando se recarga la batería, si la puerta trasera está abierta, se perderán algunas funciones. Para garantizar el funcionamiento normal de la puerta trasera eléctrica, la puerta trasera debe estar cerrada completamente para completar la

inicialización. Si la puerta trasera está cerrada, no hay necesidad de ocuparse de ella.

Después de reemplazar el controlador de la ECU de la puerta trasera eléctrica, se requiere el aprendizaje de inicialización del grado de apertura de la puerta trasera eléctrica. Comuníquese con el distribuidor autorizado de Vehículos Changan para la operación inicial.

CAPO DEL MOTOR

Abrir el Capó del Motor

1. Dentro del vehículo, levante la manilla de desbloqueo del capó del motor en el lado izquierdo del panel de instrumentos.

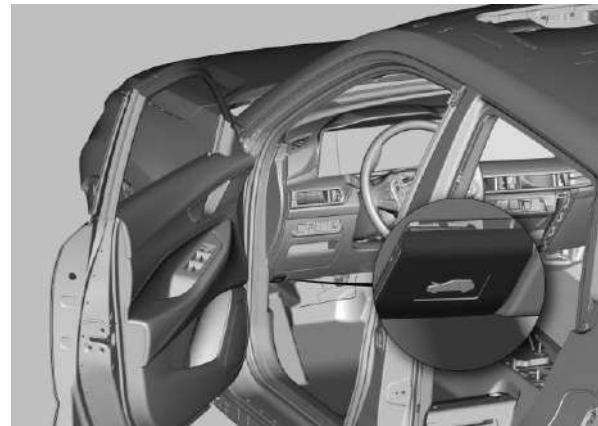

2. Mueva la lengüeta de desbloqueo en el centro delantero del capó del motor hacia la derecha hasta que se pueda levantar el capó.



3. Levante el capó del motor y apóyelo con la varilla de soporte.

Si la barra de soporte es una barra de soporte neumática, se abrirá automáticamente después de levantar el capó a una cierta altura.

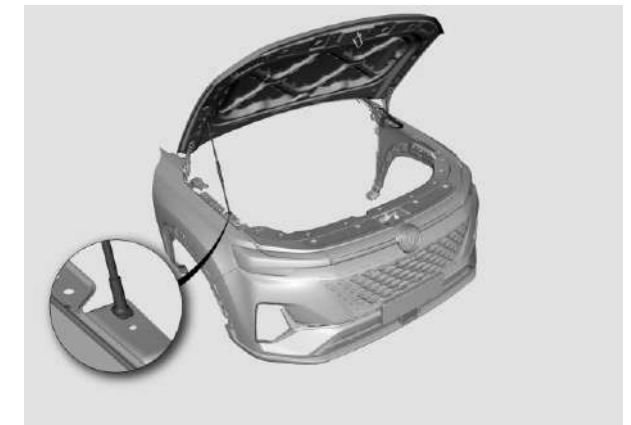

⚠️ ADVERTENCIA

Abra el capó del motor cuando la fuente de alimentación esté en la posición OFF y el freno de mano esté aplicado.

Asegúrese de que el limpiaparabrisas delantero esté conectado al parabrisas antes de abrir el capó del motor; de lo contrario, el limpiaparabrisas o el capó del motor pueden resultar dañados.

PELIGRO

La varilla de soporte debe estar completamente insertada en la ranura para evitar que la tapa se caiga repentinamente

No mueva el vehículo cuando el capó del motor esté abierto.

Nunca abra el capó del motor si sale vapor del compartimiento del motor por temor a lesiones.

Agarre la parte de plástico de la varilla de soporte para evitar quemaduras.

Cerrar el Capó del Motor

1. Levante el capó del motor, saque la varilla de la ranura y fíjela en el soporte.

2. Baje el capó del motor y déjelo caer libremente desde una altura de unos 30 cm para cerrar el capó del motor. Levante el borde delantero del capó del motor para confirmar si el capó del motor está completamente bloqueado.

⚠️ PELIGRO

Asegúrese que el capó del motor esté completamente bloqueado antes de conducir,

para evitar accidentes debido al cambio de velocidad en caso que el capó del motor se abra de repente.

No tire la palanca de liberación del capó del motor cuando el vehículo esté en marcha.

PLACA DE TAPA DE RECARGA

La recarga está en el lado trasero izquierdo del vehículo.

La manilla de desbloqueo de la placa de la tapa de recarga está en el lado izquierdo del asiento del conductor.

Recarga

⚠️ ADVERTENCIA

Si se utiliza combustible no calificado, el sistema de suministro de combustible del motor se dañará o la fuga de combustible provocará peligro para la seguridad. En casos graves, el motor se dañará en gran medida y el catalizador en el convertidor catalítico de tres vías se envenenará o recalentará, perdiendo así la función de purificación externa del motor.

⚠️ PELIGRO

El combustible es muy inflamable. Se prohíbe la ignición, el fuego abierto, el humo y evitar las chispas. Apague el motor antes de llenar el tanque.

1. Gire la llave de encendido a la posición de OFF y cierre todas las puertas y ventanas.

2. Tire la manilla de desbloqueo de la placa de

la tapa de recarga hacia arriba y la placa de la tapa de recarga se abrirá ligeramente.

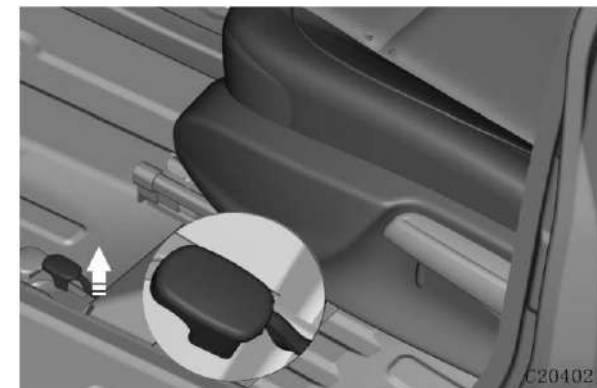

3. Abrir completamente la placa de la tapa de recarga.

4. Gire la placa de la tapa de recarga en sentido antihorario para retirarla.



5. Coloque la tapa de recarga en la parte trasera de la puerta del tanque.



6. Colocar la boquilla de la pistola de combustible completamente en el tanque de combustible, luego fijela y comience a llenar.

⚠ PELIGRO

- Abrir la tapa de recarga lento para evitar la inyección de combustible debido a una presión de combustible excesiva.
- Inserte la pistola de combustible en el tanque de combustible lo más profundo posible, o el combustible se puede derramar del tanque y provocar un incendio y una explosión.
- Significa que el tanque de combustible está lleno si la pistola de combustible se apaga automáticamente. No continúe llenando; de lo contrario, el combustible podría derramarse y dañar el sistema de combustible.
- Tocar la carrocería del vehículo para descargar la electricidad estática antes de quitar la tapa de recarga o hacer contacto con la boquilla de combustible. No se suba al vehículo durante el llenado por temor a la regeneración de electricidad estática.

PRECAUCIÓN

- Utilice combustible sin plomo. El sistema de combustible y el motor pueden resultar dañados si un combustible inadecuado fluye hacia el sistema de combustible.
- No utilice combustible que contenga alcohol metílico o etílico.
- No rocíe combustible sobre la superficie de la pintura; de lo contrario, la pintura podría dañarse.
- Si la tapa del tanque de combustible no se puede abrir debido a la congelación, empuje o golpee ligeramente la tapa para quitar el hielo y luego abra la tapa.

7. Vuelva a instalar la placa de la tapa de recarga en el tanque y gírela en el sentido de las agujas del reloj para cerrarla hasta que se escuche claramente un clic. Cerrar el tapón de llenado.

⚠ ADVERTENCIA

Asegúrese de que la tapa de recarga de aceite esté bien apretada. Falla al apretar puede activar la alarma de luz de falla del motor.

VOLANTE DE CONDUCIR

⚠ PELIGRO

Mantenga una postura correcta al sentarse. Está prohibido ajustar el volante con el vehículo en marcha; de lo contrario, se puede producir un accidente si el bloqueo de la columna de dirección falla repentinamente.

Ajuste del Volante de Conducir

El volante se puede ajustar hacia arriba / abajo y adelante / atrás.

1. Tire de la palanca de ajuste del volante hacia abajo para liberar el mecanismo de bloqueo de la columna de dirección.;



2. Ajuste el volante a una posición adecuada;

3. Empuje la palanca de ajuste del volante a la posición original y bloquee el volante.

PRECAUCIÓN

Antes de conducir, agite el volante hacia adelante / atrás y hacia arriba / abajo para asegurarse de que el volante esté completamente bloqueado.

Botones en el Volante de Conducir



Introducción a los botones

1.  Cambio de fuente de sonido de reproducción multimedia

Pulsación breve: Música Bluetooth - Música USB - Música local - Cambio de ciclo de estación de radio (FM/AM), si hay un dispositivo externo, entrará automáticamente en estado de reproducción y se mostrará, si no, se saltará automáticamente. Si la navegación está en primer plano, el proceso de cambio está en segundo plano.

2. 

Pulsación breve: busca la emisora de radio hacia adelante/ canción siguiente, en el estado de conexión Bluetooth, responde la llamada Bluetooth.

Pulsación larga: avanza rápidamente la música durante 10 segundos o la emisora busca una emisora válida y se detiene.

3. 

Pulsación breve: busca emisora de radio hacia atrás / canción anterior, en el estado de conexión Bluetooth, responde la llamada Bluetooth.

Pulsación larga: retrocede rápidamente la música durante 10 segundos o la emisora busca una emisora válida y se detiene.

4. 

Pulsación breve: sube el volumen.

5. 

Pulsación corta: bajar el volumen.

Pulsación larga: silenciar (1s) o reiniciar (8s) el sistema de entretenimiento

6.  Activar el control de crucero ※ (si equipa)

7.  Reanudación de crucero o aumento de velocidad de crucero

8.  Establecer crucero o disminuir la velocidad de crucero.

9.  Activar ACC ※ (si equipa)

10.  Cancelar ACC ※ (si equipa)

11.  Ajuste el siguiente tiempo y distancia (establece el tiempo relativo y el intervalo de distancia del vehículo delantero) ※ (si equipa).

12.  Abrir/salir del menú del panel de instrumentos

13.  Pulsación corta de LCD: confirmación del menú.

Pulsación larga de LCD: captura de pantalla de la interfaz del instrumento.

Mantener pulsado todo el medidor de código: borra el kilometraje subtotal, la conducción a largo plazo y otra información.

14.  Gire el menú del medidor hacia arriba/abajo.

Interruptor Combinado

Modelo 1 ※ (si equipa)

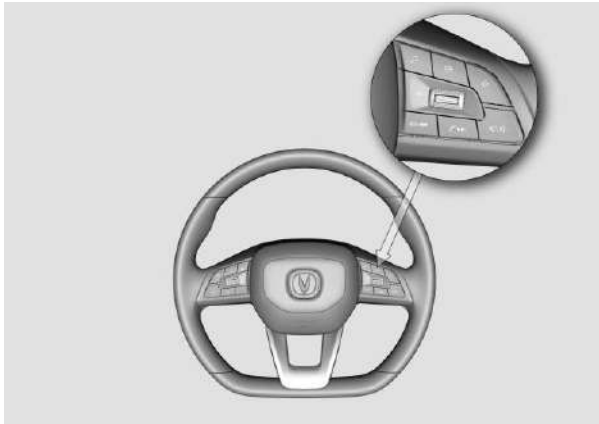

El instrumento combinado tiene dos teclas en el volante.

Tecla de menú: pantalla de instrumentos con interruptor de ciclo, que puede cambiar el kilometraje total, consumo medio de combustible, kilometraje subtotal y velocidad media.

Botón OK (presione el botón giratorio): seleccione el botón giratorio como el botón OK. Mantenga presionada la interfaz de consumo promedio de combustible, kilometraje subtotal y velocidad promedio para borrar la información.

Modelo 2 ※ (si equipa)



El instrumento combinado es una tecla de cuatro direcciones en el volante.

Tecla de menú: ingresa al menú de visualización del instrumento y regresa.

Botón de llamado (arriba y abajo): puede recorrer la información del menú en la pantalla, como la información de conducción, la configuración del tema y la información de la alarma. Puede cambiar la información relevante en el menú de instrumento marcando el botón. Por ejemplo, en la interfaz de información de conducción, puede cambiar la pantalla de presión de los neumáticos, conducción a corto plazo, conducción a largo plazo, kilometraje subtotal, kilometraje total, velocidad media, etc.

Botón OK (presione el botón giratorio): seleccione el botón giratorio como el botón OK y presione para seleccionar la información.

Interacción de Doble Pantalla ※ (si equipa)

Llamada



Muestra de forma sincronizada el estado de la llamada.

Información multimedia

La interfaz de información multimedia se puede buscar en el panel de instrumento mediante el deslizamiento izquierdo de tres dedos o la operación del menú del instrumento.



PANEL DE INSTRUMENTOS

Instrumentos

Modelo 1※ (Si equipa)

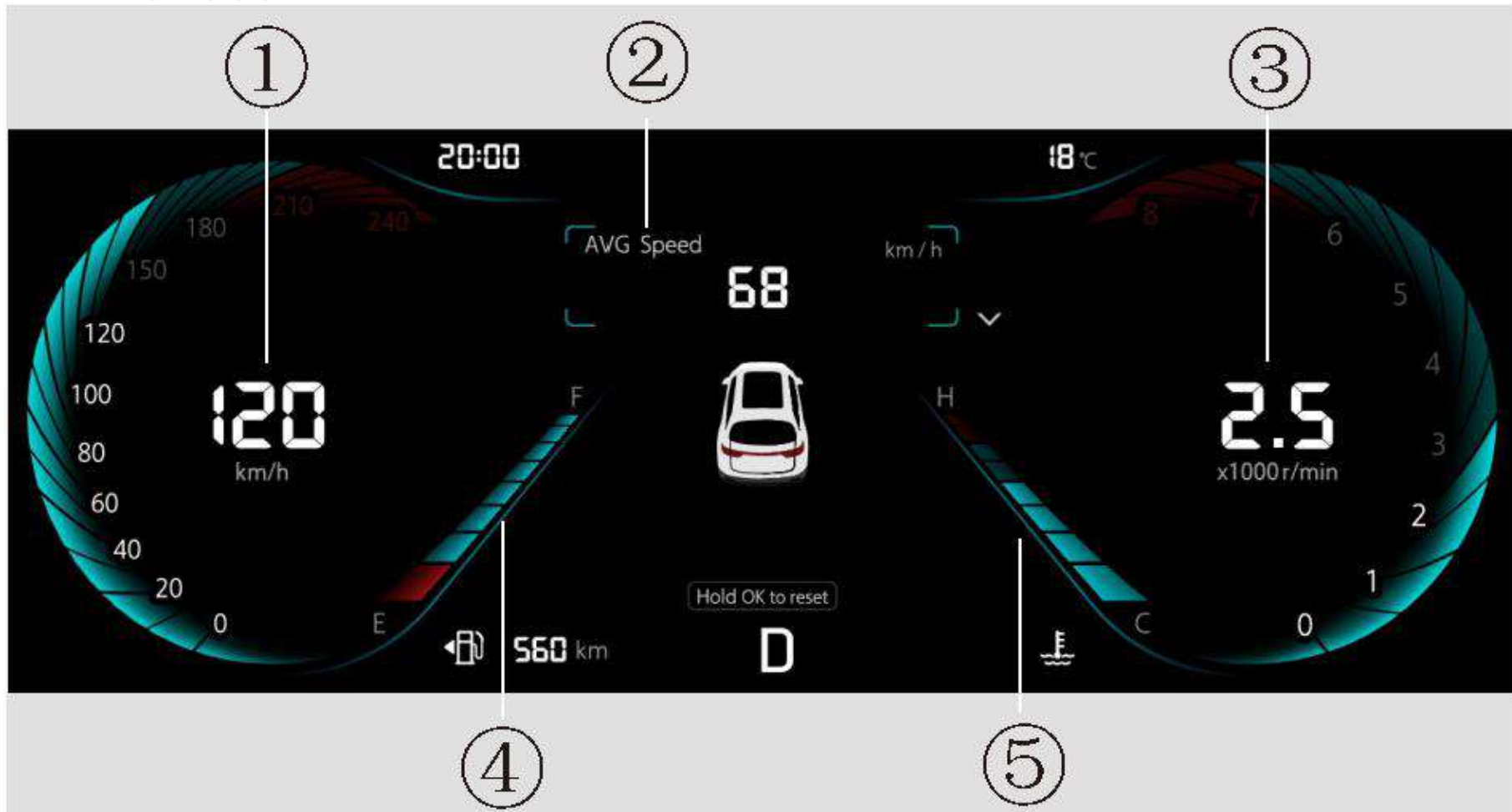

Modelo 2 ※ (Si equipa)



- 1. Velocímetro
- 2. Visualización de Información
- 3. Tacómetro del Motor
- 4. Medidor de Combustible
- 5. Indicador de Temperatura del Refrigerante del Motor

Velocímetro

Indica velocidad en km/h. Mantener la velocidad máxima por mucho puede dañar el motor.

Tacómetro del Motor

La velocidad de rotación actual (rpm) del motor es igual al valor indicado x 1,000 r/min.

Indicador de Combustible

Indica aproximadamente el volumen de combustible residual en el tanque.

Cuando el indicador está en la posición F, significa que el tanque de combustible está lleno.

Cuando el indicador está en la posición E, significa que el tanque de combustible está aproximadamente vacío.

Indicador de Temperatura del Refrigerante del Motor

Indica la temperatura del refrigerante del motor. La temperatura del refrigerante debe mantenerse en el rango normal, el indicador esta aproximadamente en 4.

Cuando el indicador está en 7 o más, significa que el motor está sobrecalentado. Apagar el motor de inmediato y busque las causas después de que se enfríe el motor.

 PELIGRO
<p>Está prohibido volver a arrancar el motor antes de eliminar las fallas que causan el sobrecalentamiento.</p>

Luz e Indicador de Alarma

Luces Altas

La luz indicadora se enciende cuando la luz de carretera está encendida.

Luces Bajas

La luz indicadora se enciende cuando la luz de carretera está encendida.

Luz de Neblinero Trasero

La luz indicadora se enciende cuando la luz antiniebla trasera está encendida.

Luz de Posición

La luz indicadora se enciende cuando la luz de posición está encendida.

Luz de Señal de Viraje

La señal de giro izquierda/derecha está encendida;

La luz intermitente de advertencia de peligro está encendida

Presionar el Indicador de Freno o Embrague

al Encender ✖ (si equipa)

Verde: pise el freno o el embrague al arrancar.

Indicador del sistema Keyless ✖ (Si equipa)



Verde: la batería de la llave inteligente está baja, reemplace la batería de la llave inteligente.

Amarillo: falla del sistema Keyless. Póngase en contacto con un distribuidor autorizado por Vehículos Changan.

Presión de Aceite

Cuando la fuente de alimentación del vehículo está en la posición ON, la luz de advertencia se enciende y se apaga luego de encender el motor.

Si la luz de advertencia sigue encendida después que el motor arranca, o se enciende cuando el vehículo está en marcha, indica presión de aceite muy baja o falla del sistema de lubricación. Si es así, estacione el vehículo de manera segura y apague el motor lo antes posible para revisar el nivel de aceite del motor.

Carga de Batería

Cuando la fuente de alimentación del vehículo está en la posición ON, la luz de advertencia se enciende y se apaga después de que arranca el motor. Si la luz de advertencia se enciende cuando el vehículo está en marcha, indica falla del sistema de carga de la batería. Apague todo el equipo eléctrico innecesario y comuníquese con el distribuidor autorizado por Vehículos CHANGAN para su inspección.

Indicador de Puerta Abierta



Cualquier puerta está abierta.

Airbag



Si la luz de advertencia se enciende con el vehículo en marcha, indica falla del SRS. Póngase en contacto con distribuidor autorizado por Vehículo CHANGAN para revisión.

Cinturón de Seguridad



Cuando la fuente de alimentación está encendida, esta luz indicadora se encenderá inmediatamente. Se apagará cuando el conductor abroche el cinturón de seguridad.

Hay artículos en el asiento del pasajero. Tome los artículos del asiento del pasajero delantero y colóquelos en el área de seguridad del vehículo.

Falla del Motor



Cuando la fuente de alimentación del vehículo está en la posición ON, la luz de advertencia se enciende y se apaga después de que arranca el motor. Si la luz de ADVERTENCIA sigue encendida después de que el motor arranca, indica una falla en el módulo de control del motor o en el sistema de control de emisiones. Comuníquese con un distribuidor autorizado por Vehículos CHANGAN para su inspección.

Inmovilizador



El sistema inmovilizador parpadeará después de la activación: cuando parpadea a una frecuencia lenta, el sistema inmovilizador entra en estado de alerta; cuando parpadea a una frecuencia más rápida, el sistema inmovilizador entra en estado de advertencia.

Bajo Nivel de Combustible



Agregue combustible lo antes posible si la luz indicadora se enciende cuando el vehículo está en marcha.

Después de que la luz indicadora de bajo nivel de combustible esté encendida, agregue combustible a tiempo, incluso si se muestra una distancia de conducción más larga en el rango de conducción. Consulte la sección de "Kilometraje de resistencia" para más detalles.

Temperatura de Refrigerante de Motor



Cuando el motor está funcionando, si la luz indicadora está encendida continuamente y no se puede apagar, indica que la temperatura del refrigerante es alta. Comuníquese con la red de servicio autorizado por Vehículo Changan para realizar el mantenimiento lo antes posible.

Control Crucero (CC) ※ (si equipa)



El indicador es blanco, la función crucero de

velocidad constante está activada;

El indicador es verde: la función de control crucero está activada.

Crucero Adaptativo (ACC) ※ (si equipa)



El indicador es blanco: la función está en modo de espera;

El indicador es verde: la función está activa.

Advertencia de Presión de Neumáticos



El indicador se enciende: indica que la presión de los neumáticos es insuficiente. Para el neumático específico con presión insuficiente, se puede ver el mensaje de texto del instrumento. En condiciones de conducción segura, conduzca el vehículo al taller más cercano para revisar la presión de los neumáticos y asegurarse de que la presión sea normal.

La luz indicadora se volverá normal después de parpadear: significa que el sistema tiene una falla, comuníquese con un distribuidor autorizado de Vehículos Changan para revisión.

Control Descenso en Pendiente (HDC)



Si el indicador está encendido, la función está activada; cuando el indicador parpadea, significa que la función está en estado de funcionamiento.

Falla del Sistema de Frenos



Cuando la luz indicadora se encienda, revise la falla en el siguiente orden:

1. Si el indicador de ABS se enciende al mismo tiempo, significa que el ABS falla. Comuníquese con un distribuidor autorizado por Vehículos Changan, el vehículo aún puede frenar sin ABS.

2. Nivel bajo de líquido de frenos

Conduzca el vehículo al distribuidor autorizado de Vehículos Changan más cercano, reponga el líquido de frenos y averigüe el motivo de la disminución del líquido de frenos.

3. Para otras fallas, comuníquese con un distribuidor autorizado de Vehículos CHANGAN lo antes posible.

Freno de Estacionamiento Eléctrico (EPB)



Cuando se aplica el freno de mano, la luz indicadora se enciende; cuando se suelta el freno de mano, la luz indicadora se apaga.

Si la luz indicadora no indica el estado de estacionamiento normalmente, comuníquese con un distribuidor autorizado por Vehículos CHANGAN para mantenimiento lo antes posible.



ADVERTENCIA

Está prohibido aplicar el freno de mano mientras el vehículo funciona normal; de lo contrario, es posible que el vehículo no funcione de manera estable y que el sistema de

freno de estacionamiento se dañe.

Falla del Freno de Estacionamiento Eléctrico

(EPB)



Cuando el indicador permanece encendido, el EPB tiene falla, comuníquese con un distribuidor autorizado por Vehículos CHANGAN para mantenimiento lo antes posible.

AUTO HOLD



Cuando el indicador es blanco, la función está activada.

Cuando el indicador se vuelve verde, la función está en estado de funcionamiento.

Falla de Transmisión ✖ (si equipa)



Si la luz indicadora no se enciende, sigue encendida o se enciende de manera anormal durante la conducción, indica que el sistema está fallando. Si es así, póngase en contacto con el distribuidor autorizado por Vehículos CHANGAN para mantenimiento.

Alta Temperatura de Aceite de Transmisión

✖ (si equipa)



Cuando la luz indicadora se vuelve amarilla, indica que la temperatura del aceite de la

transmisión es alta y la luz indicadora se vuelve roja para indicar que la temperatura del aceite de la transmisión es demasiado alta, comuníquese con un distribuidor autorizado por Vehículos CHANGAN para mantenimiento lo antes posible.

Indicador de Control de Estabilidad

Electrónico (ESC)



Si la luz indicadora sigue encendida, indica una falla del ESC, comuníquese con un distribuidor autorizado por Vehículos CHANGAN para que lo inspeccione lo antes posible.

Control de Estabilidad Electrónico OFF

(ESC_OFF)



La luz indicadora se enciende cuando el sistema está apagado, se apaga al reiniciar el sistema o se enciende el interruptor de encendido.

Luz Indicadora de EPS



Si la luz indicadora parpadea o se enciende de manera sospechosa con el vehículo en marcha, indica falla del EPS. Póngase en contacto con un distribuidor autorizado por Vehículos CHANGAN para mantenimiento lo antes posible.

ABS



Cuando la luz indicadora está encendida: indica que el ABS está defectuoso, comuníquese con un distribuidor autorizado por Vehículos CHANGAN para mantenimiento.

Indicador AEB ✖ (si equipa)



Quando la luz indicadora es amarilla, el sistema AEB está fallando, comuníquese con un distribuidor autorizado por Vehículos CHANGAN para mantenimiento lo antes posible.

Advertencia de Salida de Carril (LDW) ✖ (si equipa)



Quando el color del indicador es blanco, indica que el sistema de salida de carril entra en estado de espera; cuando el color del indicador es verde, indica que el sistema de salida de carril entra en estado activo.

Advertencia y Recordatorio de Audio

Puerta abierta

Quando la fuente de alimentación está en la posición ON, o el motor está encendido, se escuchará un tono de aviso si alguna de las puertas está abierta.

Recordatorio de cinturón de seguridad desabrochado

Si el conductor o el pasajero delantero no abrocha el cinturón de seguridad, se escuchará un tono de aviso si la velocidad del vehículo excede el valor preestablecido (7 km/h). Luego de 5 minutos, el tono de aviso se detiene.

Nota: La advertencia de audio solo se aplica a los modelos configurados con la función de recordatorio del cinturón de seguridad desabrochado para los ocupantes delanteros.

Foco de iluminación

Habrá un tono de aviso si el foco o la luz de posición todavía están encendidos cuando se apaga el interruptor de encendido y el conductor abandona el vehículo después de abrir la puerta del lado del conductor.

Llave en el vehículo

Si la llave está en el vehículo, el tono de advertencia suena después de apagar el motor.

Bajo nivel de combustible

Quando el nivel de combustible alcanza el punto de alarma por primera vez y el indicador de nivel bajo de combustible está encendido, sonará el tono de aviso.

Puerta desbloqueada

Quando se apaga el interruptor de encendido y se abre cualquiera de las puertas laterales, el capó del motor y la puerta trasera, suena un pitido al desbloquear las puertas después de presionar el botón de bloqueo de la llave.

"Sígueme a casa"

Habrá un tono de aviso cuando la función "Sígueme a casa" esté activada.

Batería baja del mando a distancia

Con la fuente de alimentación en la posición ACC u OFF, presione el botón Desbloquear de la llave y abra la puerta del vehículo en el lado del conductor. El tono de aviso sonará cuando la batería del mando a distancia esté muy baja.

Llave no detectada

Con la fuente de alimentación en cualquier posición, el tono de aviso sonará cuando la llave no esté en el vehículo.

Cambiar a la posición P (AT) ✖ (si equipa)

Habrá un tono de aviso si la palanca de cambio de velocidades no está en la posición P cuando arranca el motor.

Vehículo no apagado y recordatorio de bloqueo

Quando el vehículo no está apagado en la posición OFF, presione el botón de bloqueo del mando a distancia o el interruptor de desbloqueo en la manilla de la puerta, el vehículo no se puede bloquear y el texto del panel de instrumentos indica "El vehículo no está apagado". La alerta sonará un tono.

Sunroof no cerrado

Después de apagar el motor, si el sunroof no está cerrado, el tono de advertencia sonará continuamente.

Salir del recordatorio del estado de activación del antirrobo

Si la fuente de alimentación está en ACC/OFF, cuando todo el vehículo sale del estado de activación antirrobo, sonará el tono de aviso.

Falla del radar de retroceso

Si la fuente de alimentación está en la posición ON y el radar de retroceso falla, sonará el tono de advertencia.

Obstáculos detectados por el radar

Con la llave en la posición ON y la transmisión está en marcha atrás, si el radar de retroceso

reconoce los obstáculos, los sonidos de alarma de diferentes frecuencias sonaran según la distancia entre los obstáculos y el vehículo.

Pantalla de Información (modelo 1) ✖ (si equipa)

Kilometraje de Viaje



, Registra el kilometraje de un solo viaje. El rango de visualización es de 0,0 a 9999,9 km, y el odómetro de viaje se reiniciará automáticamente y volverá a contar el kilometraje del viaje cuando el valor mostrado supere los 9999,9 km.

Presione brevemente el botón OK para borrar el viaje de acuerdo con las indicaciones relevantes.

Kilometraje Total (ODO)



Registra el kilometraje total conducido. Alcance: 0-999999 km.

Rango de Conducción (DTE)  560 km

La información muestra la autonomía de conducción aproximada que puede soportar el combustible residual.

Si el nivel de combustible es bajo y la luz de advertencia está encendida, agregue combustible a tiempo, incluso si se muestra una distancia de conducción más larga en el rango de conducción.

Velocidad Promedio  68 km/h

Muestra la velocidad promedio desde el último reinicio.

Información de Presión de Neumáticos

Muestra la información de la presión de los neumáticos.



Información del Radar

Cuando se detecta un obstáculo, se muestra la distancia desde el obstáculo hasta el vehículo.



Pantalla de Información (modelo 2) ✖ (si está equipado)

Kilometraje de Viaje

Registra el kilometraje de un solo viaje. El rango de visualización es de 0,0 a 9999,9 km, y el odómetro de viaje se reiniciará automáticamente y volverá a contar el kilometraje del viaje cuando el valor mostrado supere los 9999,9 km.

Presione brevemente el botón OK para borrar el viaje de acuerdo con las indicaciones relevantes.



Kilometraje Total (ODO)

Registra el kilometraje total conducido. Alcance: 0-999999 km.



Rango de Conducción (DTE) 320 km

La información muestra la autonomía de conducción aproximada que puede soportar el combustible residual.

Si el nivel de combustible es bajo y la luz de advertencia está encendida, agregue combustible a tiempo, incluso si se muestra una distancia de conducción más larga en el rango de conducción.

Velocidad Promedio



Muestra la velocidad media desde el último reinicio.

Información de Viajes a Corto Plazo

El consumo medio de combustible, el kilometraje y el tiempo de viaje del vehículo durante la conducción a corto plazo, la conducción a largo plazo, la última recarga y esta conducción se muestran respectivamente.

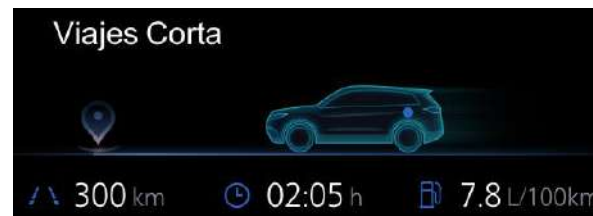

Información de Presión de Neumáticos

Muestra la información de la presión de los

neumáticos.

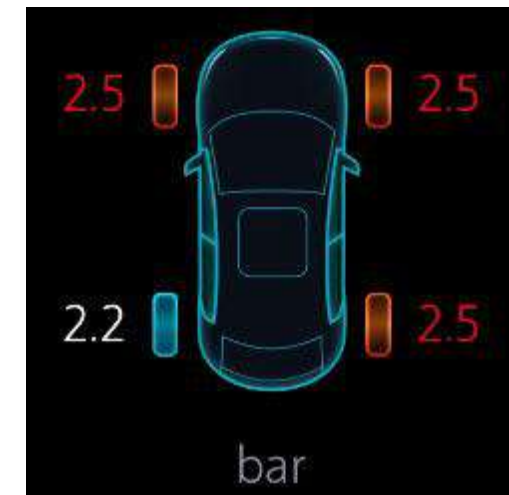

Información de Asistente de Carril

Muestra información de advertencia del sistema de Asistencia de Carril y detección de carril. Para obtener una descripción detallada de la función, consulte el capítulo "Sistema de advertencia de cambio de carril ✖ (si equipa)".



Información de Crucero

Muestra la siguiente información durante el crucero, la distancia en el tiempo, la velocidad de crucero y otra información.



Información del radar

Cuando se detecta un obstáculo, se muestra la distancia desde el obstáculo hasta el vehículo.

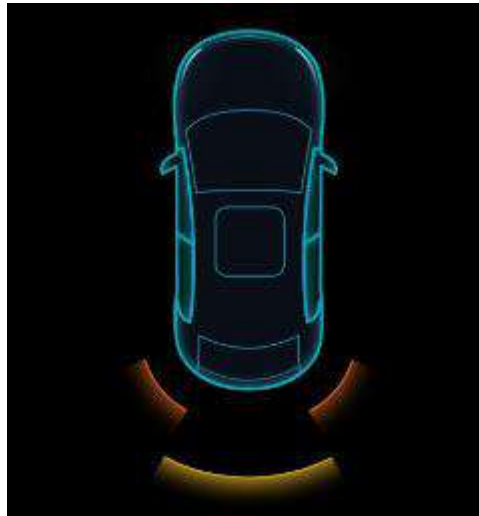

Mensaje de aviso ✖ (si equipa)

En un entorno de baja temperatura, en la pantalla de visualización puede aparecer un reflejo lento, pantalla blanca y otros fenómenos, que pertenecen al rendimiento normal del cristal líquido. Cuando la temperatura alcanza la temperatura ambiente, se puede recuperar.

En un entorno de alta temperatura (como la exposición a la luz solar), el brillo de la pantalla de visualización puede disminuir, lo que pertenece al rendimiento normal del cristal líquido. Cuando la temperatura disminuye, se puede restaurar el brillo.

Cuando la pantalla del instrumento tiene los siguientes recordatorios o alarmas de texto, revise de acuerdo con las siguientes medidas.

Cuando la pantalla del indicador tiene el siguiente texto recordatorio o alarmante, revise de acuerdo con las siguientes medidas.

Sistema de Llaves y PEPS

Información	Medida	Información	Medida
Llave no detectada	Apague el motor y revise la llave	Cierre la puerta y presione el botón de bloqueo de la llave	Cierre la puerta y presione el mando a distancia para bloquear
Batería baja de la llave	Reemplazar la batería de la llave	Presione el pedal del freno para comenzar	Pise el pedal del freno para arrancar el motor
Llave en el vehículo	Saque la llave antes de cerrar la puerta		

ADVERTENCIA

Información	Medida	Información	Medida
Falla del sistema de arranque	Contactar a un distribuidor autorizado por Vehículos CHANGAN	Falla en la distribución de potencia	Contactar a un distribuidor autorizado por Vehículos CHANGAN
Falla de autenticación del inmovilizador	1. Revisar si la llave es correcta. 2. Contactar a un distribuidor autorizado por Vehículos CHANGAN.	Falla en el radar de retroceso	Consulte las instrucciones sobre el sensor de retroceso y comuníquese con un distribuidor autorizado por Vehículos CHANGAN
Incumplimiento de las condiciones del cruce	Consulte la descripción de la función de cruce		

Monitoreo de Presión de Neumáticos

Información	Medida	Información	Medida
Falla del sistema de control de la presión de los neumáticos	Detenga el vehículo y revise el neumático de acuerdo con la información del sistema de control de presión de los neumáticos	Advertencia de presión de neumáticos	Detenga el vehículo y revise el neumático de acuerdo con la información del sistema de control de presión de los neumáticos

Freno de Mano Eléctrico

Información	Medida	Información	Medida
Fuerza de sujeción insuficiente del freno de estacionamiento eléctrico	Consulte las instrucciones del sistema de estacionamiento eléctrico	Pise el pedal del freno para soltar el estacionamiento	Siga pisando el pedal del freno y luego suelte el estacionamiento eléctrico
Pendiente excesiva para estacionamiento	Consulte las instrucciones del sistema de estacionamiento eléctrico	Freno de estacionamiento eléctrico no está liberado	Suelte el freno de estacionamiento eléctrico

Dirección

Información	Medida	Información	Medida
Bloqueo de la dirección no liberado	1. Gire el volante suavemente 2. Consulte las instrucciones del bloqueo de dirección eléctrico	Revisar el sistema de bloqueo de la dirección	Consulte las instrucciones del sistema de dirección eléctrica y comuníquese con un distribuidor autorizado por Vehículos CHANGAN

Transmisión

Información	Medida	Información	Medida
Cambio a posición P	1. Cambia a la posición P 2. Comuníquese con un distribuidor autorizado por Vehículos CHANGAN si la información aún se muestra cuando la palanca de cambios está en la posición P. Revisar si la señal de marcha es normal.	Cambio a la posición neutral	1. Cambia a la posición N 2. Comuníquese con un distribuidor autorizado por Vehículos CHANGAN si la información aún se muestra cuando la palanca de cambios está en la posición P. Revisar si la señal de marcha es normal.
Falla del sistema de transmisión	Contactar a un distribuidor autorizado por Vehículos CHANGAN.		

Sistema de Salida de Carril ✖ (si equipa)

Información	Medida	Información	Medida
LAS No calibrado	Consulte las instrucciones del sistema de ADVERTENCIA de salida de carril (LDW)	Calibración de LAS en progreso	Consulte las instrucciones del sistema de ADVERTENCIA de salida de carril (LDW)
Falla en sistema de salida de carril	Consulte las instrucciones del sistema de ADVERTENCIA de salida de carril (LDW)	Falla en el sistema de asistencia de carril	Consulte las instrucciones del sistema de ADVERTENCIA de salida de carril (LDW)
Cámara cubierta	Consulte las instrucciones del sistema de ADVERTENCIA de salida de carril (LDW)		

Sistema de Control Crucero ✖ (si equipa)

Información	Medida	Información	Medida
Frenado de emergencia automático	Consulte la descripción del sistema automático de frenado de emergencia	Peligro de colisión	Consulte la descripción del sistema automático de frenado de emergencia
Mantenga una distancia segura con el vehículo delantero	Consulte la descripción del sistema automático de frenado de emergencia	El sistema automático de frenado de emergencia no está disponible temporalmente	Consulte las instrucciones del sistema de control crucero
Falla del sistema ACC	Consulte las instrucciones del sistema de control crucero	El radar está cubierto	Consulte las instrucciones del sistema de control crucero

Luces

Información	Medida	Información	Medida
Luz de posición esta encendida	Apagar la luz de posición	Función "sígueme a casa" esta encendida	Significa que la función "Sígueme a casa" está encendida. No realizar medidas de manipulación.

CONTROL DE LUCES

Manilla de Control de Iluminación

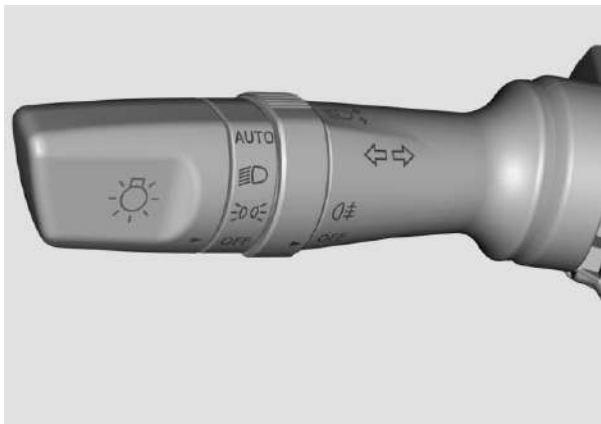

OFF: Cuando la fuente de alimentación del vehículo está en la posición OFF/ACC, todas las luces se apagan; cuando la fuente de alimentación del vehículo está en la posición ON /START, todas las luces se apagan excepto la luz de circulación diurna.

: Luz de posición, luz de matrícula.

: Foco, luz de posición, luz de patente.

: Luz de neblinero trasero

AUTO ※ (si equipa): Con la manilla en la posición AUTO, el foco se enciende y apaga automáticamente en función de la luz ambiente.

PRECAUCIÓN

El sensor de brillo ambiental está instalado en el medio de la salida de aire del defroster frontal; no coloque ningún objeto aquí para ajustar el sensor.

Luz de circulación diurna

Cuando se arranca el motor y la manilla de control de la luz está en la posición OFF / AUTO (los focos automáticos no están encendidos), la luz de circulación diurna estará encendida.

Ajuste de altura de las luces delanteras



Cuando la altura del vehículo cambia con la carga, aceleración, desaceleración y otras condiciones, es posible ajustar la inclinación de las luces delanteras bajo con el interruptor. Tire del interruptor hacia arriba y el ángulo de las luces aumentará (-> 0, distancia de iluminación más larga); presione el interruptor hacia abajo, y el ángulo de las luces desciende (-> 5, distancia

de iluminación más corta).

Interruptor de luz de señal de giro

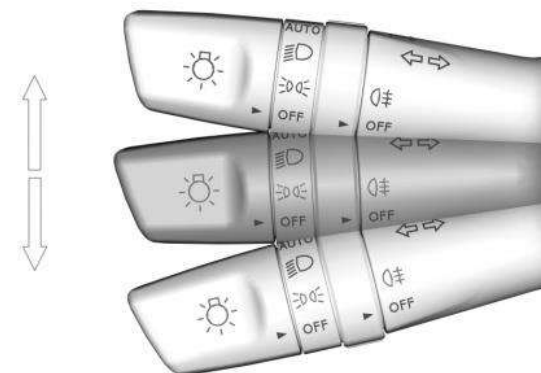



Tire hacia arriba / empuje hacia abajo la manilla de control de la luz cuando la fuente de alimentación del vehículo esté en la posición de ON y la luz de señal de giro derecha / izquierda parpadea. Si la manilla de control se mueve hacia arriba o abajo brevemente y luego regresa a la posición media, la luz de señal de giro de la dirección correspondiente parpadea 3 veces.

Para ajustar los tiempos de parpadeo de la señal de giro, haga clic en la interfaz de configuración de la luz de configuración de la pantalla multimedia del vehículo.

Encienda una luz de señal de giro, si parpadea dos veces más rápido a como lo hace siempre, indica falla en la luz de señal de giro.

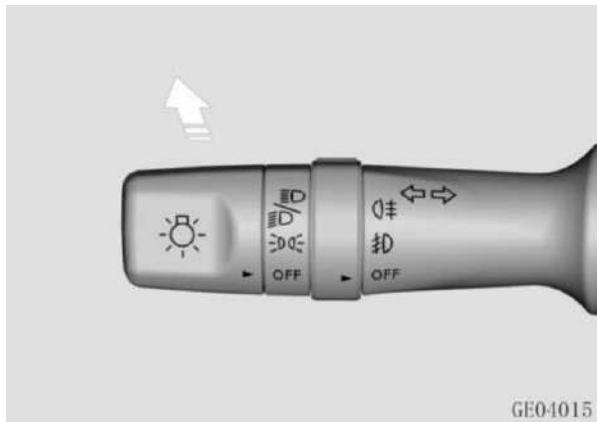
Luces Altas/Bajas





Gire la manilla de control hacia  y se encenderán las luces bajas. Empuje la manilla de control de la luz hacia adelante ahora para encender las luces altas.

Las luces altas parpadean mientras se tira hacia atrás de la manilla de control; cuando se utiliza durante un adelantamiento, la manilla volverá a su posición original tan pronto como se suelte.

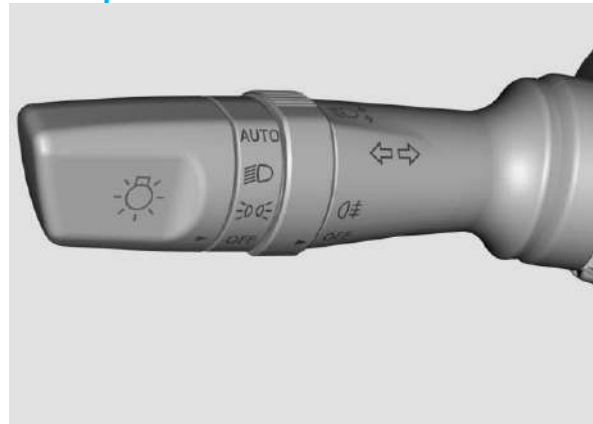
Interruptor de Neblineros



Gire la manilla de control a  o , y gire el interruptor de neblineros antihorario a  para encender los neblineros traseros. Luego, el interruptor de los neblineros vuelve a la posición OFF.

Sígueme a casa ✖ (si equipa)

La función de retardo de los focos del vehículo puede apagar las luces después de que el vehículo se apaga. Con esta luz, las personas en el vehículo pueden ver las condiciones de la carretera cuando regresan a casa.

Cuando la fuente de alimentación está en la posición OFF: (1) si el interruptor de luz cambia de OFF -> POS -> luz baja -> POS -> OFF u OFF -> POS -> luz baja -> AUTO -> luz baja -> POS -> OFF dentro de 2S, las luces bajas estarán

encendidas;

(2) para el vehículo con sensor de luz o sensor de lluvia, cuando la luz exterior es tenue, el interruptor de luz girará a la posición AUTO, presione el bloqueo del mando a distancia para encender las luces bajas.

Luz de Lectura Delantera



1. Micrófono
2. Luz ambiental ✖ (si equipa): El interruptor de encendido está en la posición ON y la luz ambiental se encenderá automáticamente para iluminar el área de la palanca de cambios.
3. Interruptor de la luz de lectura
4. Función de detección de puerta: presione el interruptor de detección de puerta (DOOR). Si hay una puerta abierta en este momento, la luz estará encendida; cuando la puerta está cerrada, la luz se apagará gradualmente. Presione el

interruptor nuevamente para liberar el modo de detección de puerta.

5. Interruptor de caja de lentes

6. Interruptor de apertura / inclinación del sunroof ✖ (si equipa)

7. Interruptor de inclinación / cierre del sunroof ✖ (si equipa)

8. Interruptor de cierre de la visera ✖ (si equipa)

9. Interruptor para abrir la visera ✖ (si equipa)

10. La interfaz USB de la luz de lectura frontal solo puede cargar dispositivos móviles, con un voltaje nominal de 5V y una corriente transitoria máxima de 2.4A ✖ (si equipa)

Luz de Lectura Trasera ✖ (si equipa)



Sunroof pequeño, una sola luz de lectura trasera en el medio de la fila trasera del techo; presione el interruptor de la luz de lectura para encender la luz, y presione nuevamente para apagar la luz.

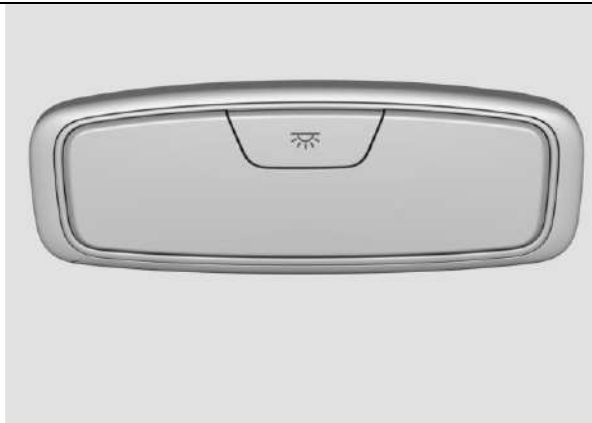

Sunroof panorámico, una luz de lectura trasera en los lados izquierdo y derecho del techo trasero; presione el interruptor de la luz de lectura, la luz se enciende, y luego presión nuevamente, la luz de lectura se apagará.

LIMPIAPARABRISAS / ROCIADOR

Mango de control de limpiaparabrisas

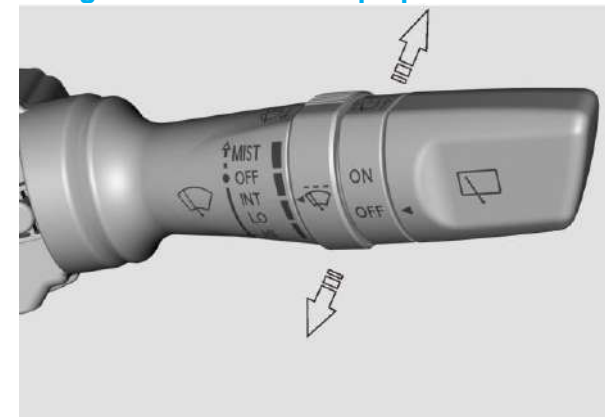

Limpiaparabrisas con sensor de lluvia ✖ (si equipa)

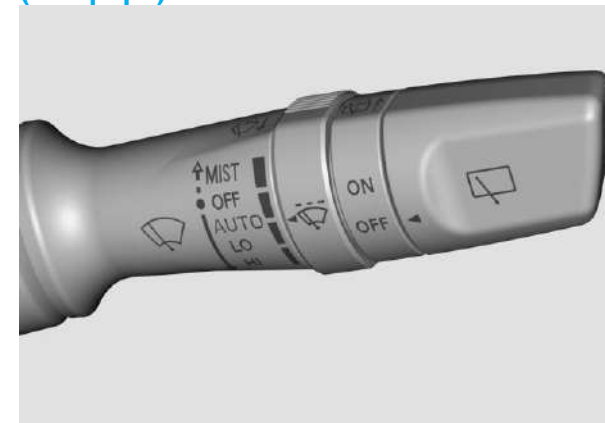

La manilla de control del limpiaparabrisas tiene el interruptor del limpiaparabrisas delantero, el interruptor del limpiaparabrisas trasero ✖ (si

equipa) y la rueda de ajuste intermitente para el control del limpiaparabrisas delantero.

Interruptor de Limpiaparabrisas Delantero

MIST: Empuje hacia arriba suavemente y vuelva a la posición automáticamente, limpia una vez.

OFF: El limpiaparabrisas delantero deja de funcionar.

INT ✖ (si equipa): el limpiaparabrisas delantero está en modo intermitente.

LO: El limpiaparabrisas delantero funciona a baja velocidad estable.

HI: El limpiaparabrisas delantero funciona a alta velocidad estable.

Ajustar intervalo de limpieza ✖ (si equipa)

Con el mango girado a un rango más amplio, el intervalo se acorta gradualmente y el limpiaparabrisas pasa a mayor velocidad.

Limpiaparabrisas libre (limpiaparabrisas con sensor de lluvia) ✖ (si equipa)

La velocidad del limpiaparabrisas se puede ajustar con la lluvia, desde un rango estrecho hasta un rango amplio, y la sensibilidad de la detección de lluvia es de alta a baja.

PRECAUCIÓN

El sensor de lluvia está dispuesto en la parte superior del parabrisas delantero, no lo bloquee. Si la suciedad contamina la superficie del sensor de luz ambiente y de lluvia, provocará la falsa activación del limpiaparabrisas continuo. Si la suciedad persiste durante mucho tiempo,

reducirá la sensibilidad de respuesta del sistema automático de iluminación y lluvia. Los residuos de sal, insectos y manchas de agua contaminarán la superficie del sensor. Cuando el parabrisas delantero está dañado y se deba reemplazar, también reemplace el sensor.

Limpiaparabrisas trasero ✖ (si equipa)

OFF: El limpiaparabrisas deja de funcionar.

ON: El limpiaparabrisas se limpia de forma intermitente.

Rociador



Limpiaparabrisas

Tire suavemente de la manilla del limpiaparabrisas hacia el conductor y el rociador comienza a funcionar. Una vez que el rociador deja de funcionar, el limpiaparabrisas sigue funcionando por un corto período de tiempo.

Rociador trasero ✖ (si equipa)

Empuje la manilla del limpiaparabrisas suavemente hacia la dirección opuesta a la del conductor y el lavaparabrisas trasero comenzará a funcionar. Una vez que el rociador deja de funcionar, el limpiaparabrisas continúa funcionando durante un breve período de tiempo.

Si el rociador no funciona, revise el nivel de solución de limpieza. Si la solución de limpieza es insuficiente, agregue según corresponda.

ADVERTENCIA

Está estrictamente prohibido operar el rociador cuando la solución de limpieza es insuficiente, ya que esto puede dañar el motor del rociador. No opere la plumilla del limpiaparabrisas si el parabrisas está seco, ya que esto puede rayar el vidrio, dañar la plumilla o quemar el motor del limpiaparabrisas.

Confirme que la descongelación se haya realizado correctamente antes de utilizar el limpiaparabrisas.

Si la temperatura ambiente es inferior a 0°C, revise que la descongelación se haya realizado correctamente antes de utilizar el rociador; o la solución de limpieza puede congelarse en la superficie del parabrisas, lo que puede afectar el campo de visión.

SISTEMA DE CONTROL DE CLIMA (SI EQUIPA)

Descripción General

Aire Exterior

Para asegurarse de que el sistema de aire acondicionado pueda funcionar normalmente, confirme que la ventilación de aire en la parte delantera del parabrisas y la del sistema de aire acondicionado estén libres de obstáculos, como nieve y hojas.

Circulación de Aire Interna

La circulación de aire interna durante mucho tiempo puede hacer que la ventana se congele. No active el modo de circulación de aire interno cuando la función de deshumidificación y desempañado esté activada.

Después de activar el modo de circulación de aire interno, no fume, ya que el humo se depositará en el evaporador y generará un olor duradero.

Calefacción

El sistema de calefacción puede maximizar su rendimiento de calefacción solo después de que el motor alcance la temperatura normal de trabajo. Se sugiere desviar el flujo de aire hacia la salida para pies y parabrisas cuando la ventana se empaña.

Enfriamiento

El uso del sistema de aire acondicionado aumentará el consumo de combustible.

El aire se enfría a medida que pasa por el

evaporador y la humedad del aire se absorbe para evitar que se empañen las ventanas. El condensado generado como resultado se descargará al exterior. Por lo tanto, es normal encontrar un pequeño charco debajo del vehículo.

Se sugiere desviar el flujo de aire hacia la cara y luego activar el modo de circulación de aire interno.

Sistema de Control Automático de Aire Acondicionado ✖ (si equipa)

Vista y Funcionamiento del Panel de Control Frontal

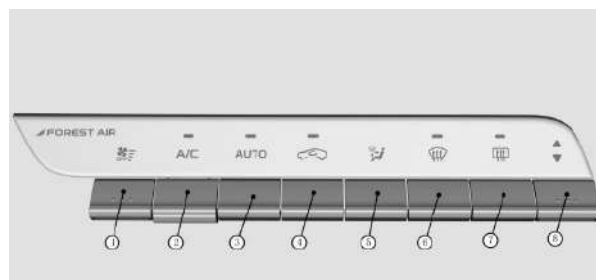

① Ajustar el volumen de aire



Presionar para ajustar el volumen de aire.

② Interruptor de refrigeración



③ Modo automático



Presione el botón para seleccionar el modo automático, en este modo el sistema ajusta la temperatura, volumen de aire, modo de aire automáticamente, y logra y mantiene la

temperatura establecida anteriormente.

Con el modo AUTO activado, presione cualquier botón para refrigeración, ajuste del volumen de aire, cambio de modo, cambio de modo de circulación y el sistema saldrá del modo automático.

④ Circulación de aire interna



Al presionar el interruptor, el aire desde el exterior del vehículo ingresa al vehículo, o solo controlar la circulación del aire dentro del vehículo.

⑤ B. Regulación de modo

Presione el botón para seleccionar entre 4 modos de suministro de aire:

a. Cara: El aire sale por la salida central y lateral.

b. Cara y pie: El aire sale por la salida de aire central, lateral y de los pies.

c. Pie: El aire sale principalmente por la salida de aire de los pies.

d. Pie y parabrisas: El aire sale por la salida de defroster del parabrisas, la salida del defroster lateral y la salida de los pies.

⑥ Defroster frontal



Presione el botón y la luz indicadora del interruptor de refrigeración se enciende. El descongelamiento y desempañado del parabrisas ahora está activado, el volumen de aire está predeterminado en el Nivel 5 y la

circulación externa está ON. El rendimiento de descongelado se puede mejorar aumentando la temperatura y el volumen de aire.

⑦ Calefacción del parabrisas trasero 

Presione el botón y la luz indicadora se enciende, lo que indica la activación de la calefacción del parabrisas trasero y del espejo retrovisor exterior. La descongelación y el desempañado funcionarán durante un período predeterminado (aproximadamente 14 min) y luego se apagarán automáticamente. Para desactivar la función manualmente, presione el botón nuevamente.

⑧ Ajuste de temperatura 

Puede ajustar la temperatura del aire dentro del vehículo.

PRECAUCIÓN

Para asegurarse de que siempre haya aire fresco dentro del vehículo, use la circulación externa tanto como sea posible cuando el aire acondicionado no esté funcionando, para minimizar el empañamiento de la ventana.

Con la circulación externa activada, si el interruptor de temperatura se ajusta a la posición roja, el aire sale caliente; si el interruptor se ajusta a la posición azul, el aire sale a temperatura normal. Si no hace mucho frío, la circulación externa y el modo de salida puede activarse para calentar los pies.

Con la circulación externa activada, el olor exterior entraría al vehículo más fácilmente. Se

recomienda cambiar a circulación interna cuando el vehículo está en un área con mucho polvo y mala calidad del aire.

 **ADVERTENCIA**

La circulación interna prolongada puede provocar aire viciado y bajo contenido de oxígeno dentro del vehículo, así que abra la ventana para ventilar según sea necesario.

Ajuste de Salida de Aire

Salida de aire



A	Salida de aire de defroster lateral
B	Salida de aire central
C	Salida de aire de defroster del parabrisas
D	Salida de aire lateral
E	Salida de aire de pies delantera
F	Salida de aire de pies trasera
G	Salida trasera ※ (si equipa)

Ajuste de Salida de Aire Central

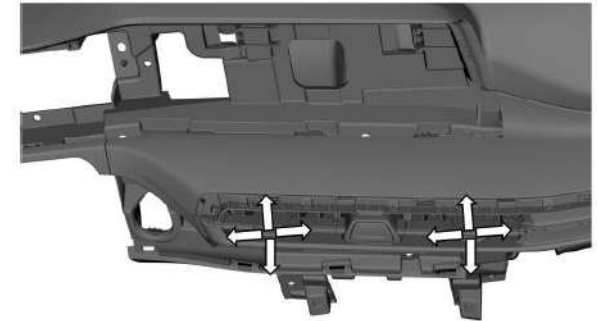

① Ajuste la compuerta hacia arriba/ abajo, hacia izquierda/derecha para cambiar la dirección del aire.

② Mueva la compuerta hacia la izquierda o derecha para abrir/cerrar la salida de aire.

Ajuste de Salida de Aire Lateral





① Ajuste la compuerta hacia arriba / abajo, hacia la izquierda / derecha para cambiar la dirección del aire.

② Mueva la compuerta hacia la izquierda / derecha para abrir / cerrar la salida de aire.

Ajuste de Salida de Aire Trasera

① Ajuste la compuerta hacia arriba / abajo, hacia la izquierda / derecha para cambiar la dirección del aire.

② Mueva la compuerta hacia la izquierda o derecha para abrir / cerrar la salida de aire.

Instrucciones para el Funcionamiento del Sistema de Aire Acondicionado

Para reducir los olores generados mientras funciona el sistema de aire acondicionado, opere según los siguientes pasos:

1. Mantenga el motor en marcha;
2. Presione el interruptor de enfriamiento para apagar el sistema de aire acondicionado;
3. Mantenga el ventilador en funcionamiento y asegúrese de que el volumen de suministro de

aire esté en un nivel alto;

4. Fije la temperatura al valor más alto;
5. Seleccione el modo de circulación de aire externo;
6. Espere unos 3~5 minutos y luego apague el motor.

Calefacción Rápida

	Sistema de Control de A/C Manual	Sistema de Control de A/C Automático
1	Ajuste el volumen de aire al nivel "8".	Presionar el botón "Auto"
2	Ajuste la temperatura del aire al nivel más caliente	
3	Ajuste el modo de salida de aire a la posición de los pies	

Ajuste de Calefacción Recomendado

	Sistema de Control de A/C Manual	Sistema de Control de A/C Automático
1	Ajuste el volumen de aire al nivel "5"	Presione el botón "Auto"
2	Gire la perilla al área roja, configure a la temperatura requerida	
3	Ajuste el modo de salida de aire a la posición del pie	

Enfriamiento Rápido

	Sistema de Control de A/C Manual	Sistema de Control de A/C Automático
1	Confirme que el modo de circulación de aire interno está activado	
2	Ajuste el volumen de aire al nivel de "8"	Presione el botón "Auto"

3	Ajuste el modo de salida de aire a la posición de la cara	
4	Encienda el interruptor de refrigeración	----
5	Ajuste la temperatura del aire al nivel más frío	

Ajuste de Enfriamiento Recomendado

	Sistema de Control de A/C Manual	Sistema de Control de A/C Automático
1	Confirme que el modo de circulación de aire interno está activado	
2	Ajuste el volumen de aire a un nivel de "5"	Presione el botón "Auto"
3	Ajuste el modo de salida de aire a la posición de la cara	
4	Encienda el interruptor de refrigeración	
5	Establezca la temperatura requerida en el área azul	

Defroster y Desempañar

	Sistema de Control de A/C Manual	Sistema de Control de A/C Automático
1	Presione el botón de calefacción del parabrisas	
2	Ajuste el volumen de aire al nivel requerido	Presione el botón "Auto"
3	Establezca la temperatura requerida en el área roja	
4	Confirme que el modo de circulación de aire interno esté apagado	

SISTEMA MULTIMEDIA ✖ (SI EQUIPA)

Aviso de Encendido

Después de que se inicie el terminal a bordo, habrá una interfaz de bienvenida y una exención de responsabilidad en la pantalla.



Interfaz principal



En la interfaz principal, puede usar varias funciones, como grabadora de vehículo, actualización, aire acondicionado, conexión fácil y configuración.

PRECAUCIÓN

En un entorno de baja temperatura, en la pantalla de visualización puede aparecer un reflejo lento, pantalla blanca y otros fenómenos, que pertenecen al rendimiento normal del cristal líquido. Cuando la temperatura alcanza la temperatura ambiente, se puede recuperar.

En un entorno de alta temperatura (como la exposición a la luz solar), el brillo de la pantalla puede disminuir, lo que corresponde al rendimiento normal del cristal líquido. Cuando la temperatura disminuye, se restaurará el brillo.

Ajustes del Sistema ✖ (si equipa)



El sistema, pantalla, efecto de sonido, red, Bluetooth, personalización, acerca de la máquina, se pueden restaurar a la configuración de fábrica y otras operaciones.



Se pueden realizar configuraciones u operaciones como control de conducción, configuraciones de la carrocería, iluminación, asistencia a la conducción, asistencia de seguridad, configuraciones de instrumentos y restauración de la configuración del vehículo.

Otras Funciones ✖ (si equipa)

La actualización del sistema admite la actualización USB y actualización en línea.

PRECAUCIÓN

No corte la energía durante el proceso de actualización. Se recomienda detener el vehículo para garantizar el funcionamiento normal del motor y evita el apagado automático causado por poca energía de la batería.

Al actualizar el USB, coloque el archivo del paquete de actualización en el directorio raíz del dispositivo USB.

Antes de actualizar el WLAN, asegúrese de que la red WLAN se haya conectado de manera estable; de lo contrario, es posible que no se descargue el archivo actualizado y que no se actualice.

Conexión fácil

Presione [Conexión fácil]  en la página de inicio, ingrese a la interfaz de conexión inteligente.

Página de inicio:

Haga clic en el icono de función, ingrese a la página relacionada.

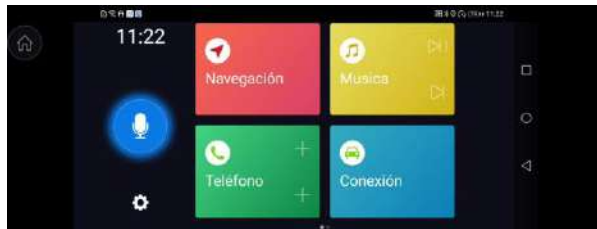

Aplicación proporcionada por un tercero

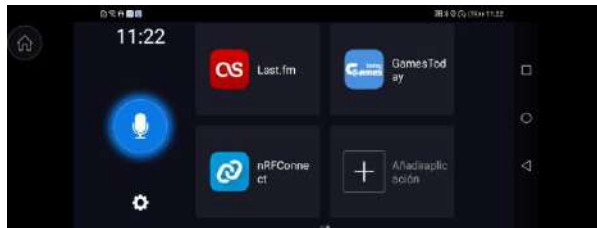

El cliente puede agregar alguna aplicación de personalización en la página



Ajuste del Sistema



Navegación



Teléfono



Música



Conexión a Internet



SISTEMA DE ASISTENCIA DE ESTACIONAMIENTO POR RADAR ※ (SI EQUIPA)

PELIGRO

El sistema de asistencia de estacionamiento es solo una herramienta auxiliar y no puede sustituir la observación. Para un movimiento / estacionamiento seguro del vehículo, el conductor debe estar alerta a todo lo que se encuentre alrededor del vehículo y asegurarse de que el vehículo no golpee a ninguna persona, animal u otros objetos.

Advertencia de retroceso

La advertencia de retroceso es un sistema de asistencia de estacionamiento electrónico con sensores ultrasónicos. Utiliza sensores para detectar la situación alrededor del vehículo y proporciona un mensaje visual y un sonido para informar al conductor de la distancia entre el vehículo y el objeto detectado.

Cuando el sensor detecta un obstáculo, la frecuencia del "DIDI" del mensaje de voz es diferente. Preste atención a la distinción.

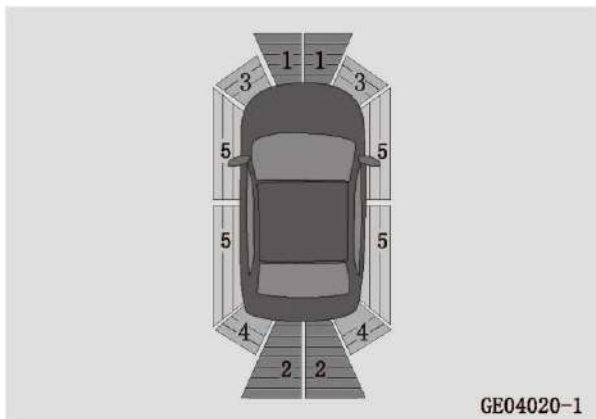

1. Detectado por el sensor central delantero ※ (si equipada)
2. Detectado por el sensor central trasero
3. Detectado por el sensor de la esquina delantera ※ (si equipada)
4. Detectado por el sensor de la esquina trasera
5. El posicionamiento y el seguimiento se llevan

a cabo de acuerdo con el movimiento del vehículo y la detección de los sensores utilizados en la etapa inicial.

Rango de Detección del Sensor

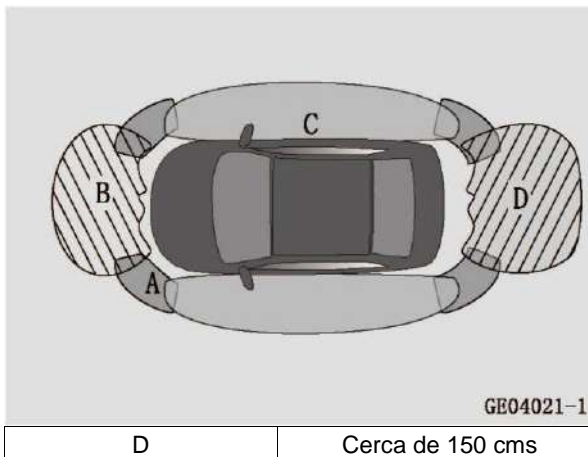

La distancia máxima de detección del sensor varía a medida que varía el tamaño del obstáculo. Para obstáculos pequeños, como un poste y una señal de tráfico, la distancia de detección del sensor puede ser inferior a 150 cm.

PRECAUCIÓN

Es posible que el radar de retroceso no pueda detectar los siguientes objetos:

- Objetos delgados como cables y cables electrónicos.
- Objetos que absorben ondas sonoras como algodón y nieve.
- Objeto con bordes afilados.

- Objeto alto con la parte superior sobresaliente
- Objeto corto.

El radar de retroceso no detecta ciertas áreas y puntos:

- Límite inferior del rango de detección: objetos como niños y animales.
- Límite superior del rango de detección: objetos como mercancías cargadas que cuelgan hacia afuera y la parte de atrás de un camión.

El radar de retroceso puede no funcionar normalmente en las siguientes condiciones:

- El parachoques está dañado.
- El sensor o accesorios chocan violentamente.
- Hay otros accesorios dentro del alcance de detección del sensor.
- La superficie del sensor está cubierta de objetos o artículos diversos como nieve, barro, humedad o gotas de agua.
- El vehículo está inclinado.
- El clima es extremadamente cálido o frío.
- El vehículo circula por una carretera en mal estado.
- Existe una fuente de ondas ultrasónicas alrededor del vehículo, como el sonido de la bocina de otro vehículo y el sonido del freno de aire de un camión.
- El vehículo está equipado con antena de radio,

pilar de protección y gancho de remolque / elevación.

- El vehículo avanza hacia la vereda de la carretera o vereda en ángulo recto.
- El obstáculo está muy cerca del sensor.

Si ocurre alguna de las siguientes condiciones, comuníquese con un centro de servicio autorizado por Vehículos CHANGAN:

- El interruptor de encendido está en la posición "ON", el radar de retroceso hace un golpe que dura 3 s.
- La falla del radar de retroceso se muestra en la pantalla, que no se puede eliminar después de quitar los artículos diversos del sensor.
- El sistema emite una alarma cuando no existe ningún obstáculo alrededor del vehículo.
- El sistema no emite ningún mensaje de error o alarma cuando se enfrenta a un obstáculo.

Cuando un sensor está dañado, el sistema dará un aviso de falla y una alarma.

Visualización de advertencia

Si existe un obstáculo dentro del alcance de detección, la barra de indicación de advertencia correspondiente se iluminará y se generará un sonido de advertencia. A medida que el vehículo se acerca al obstáculo, el sonido de advertencia continuará con un intervalo más corto; cuando la distancia entre el vehículo y el obstáculo sea inferior a 40 cm, el sonido de advertencia seguirá

encendido.

Según la distancia aproximada al obstáculo, habrá hasta tres barras indicadoras de diferentes colores en la parte trasera del vehículo.

Nivel de alarma de la zona de detección	Sensor de ángulo trasero (cm)	Sensor central trasero (cm)
3 (verde)	-	100-150
2 (naranja)	40-100	40-100
1 (rojo)	≤40	≤40

Sensor Trasero

El sensor trasero funcionará solo cuando la palanca de cambio de velocidades esté en la posición R (retroceso). Detecta la distancia aproximada desde la parte trasera del vehículo hasta el obstáculo en un cierto ángulo.

Imagen de Retroceso ※ (si equipa)

La imagen de retroceso es una herramienta de asistencia de estacionamiento visual. Es un sistema que utiliza una cámara instalada en la parte trasera del vehículo para capturar vistas desde atrás y superponer la línea de ayuda de estacionamiento, luego muestra dichas vistas en la pantalla de llamada entrante.

ADVERTENCIA
<ul style="list-style-type: none"> • La imagen invertida puede deformar el

contorno del objeto en la pantalla. Se estima que la distancia entre el vehículo y el obstáculo (vehículo, peatón, etc.) puede ser inexacta dependiendo de la imagen de retroceso, lo que puede provocar un accidente.

- Debido a las limitaciones de resolución de la cámara, algunos objetos no se pueden mostrar o no se pueden mostrar claramente, como columnas finas, rejillas y árboles.
- Hay algunos puntos ciegos en la cámara. Preste siempre atención al entorno del vehículo, porque la cámara de retroceso no detecta personas ni objetos bajo ninguna circunstancia, especialmente objetivos de pequeño tamaño como niños y animales pequeños.
- Las imágenes inversas solo pueden mostrar imágenes 2D en la pantalla. Debido a la falta de profundidad espacial, es difícil o imposible identificar las protuberancias u hoyos en la superficie de la carretera invirtiendo imágenes.

PRECAUCIÓN
<ul style="list-style-type: none"> • Ajuste siempre la velocidad y el estilo de conducción a la visibilidad, las condiciones meteorológicas y el tráfico. • Observe siempre la dirección de estacionamiento y el entorno circundante del vehículo. Al dar marcha atrás, la parte delantera del vehículo gira más que la parte trasera. • Las imágenes inversas solo se pueden utilizar cuando la puerta trasera está completamente cerrada. • La cámara de retroceso está instalada fuera

de la cabina del vehículo y se ensucia fácilmente. Si el video no es claro, se recomienda limpiar manualmente la superficie de la lente con un paño suave.

Consejos de Operación

Para garantizar la seguridad del vehículo, realice las siguientes revisiones antes de utilizar la imagen de retroceso:

1. La puerta trasera está cerrada.
2. El vehículo no está dañado y la posición de montaje y el ángulo de montaje de la cámara no se modifican.
3. La superficie de la lente está limpia y libre de hielo o polvo.
4. Ningún objeto que no sea el cuerpo bloquea el campo de visión de la cámara.

Encender/Apagar la Imagen de Retroceso

Encender la imagen de retroceso:

- Cambiar a la posición R
- Haga clic en el botón [Atrás] en la interfaz de imagen de punto ciego derecho.

Apagar la imagen del retroceso:

- Salir de la posición R
- Haga clic en el botón de la imagen invertida [derecha] y cambie a la imagen del punto ciego derecho.

Líneas Guía de Estacionamiento

Haga clic en [Línea guía de estacionamiento] para activar o desactivar las líneas de guía.



La línea guía de estacionamiento constan de dos partes: una línea estática y una línea dinámica. La dirección longitudinal se extiende unos 3 m hacia atrás desde el parachoques, y la dirección lateral es el ancho del vehículo (incluido el espejo retrovisor exterior).

1. Línea roja: Se encuentra a unos 40 cm del parachoques trasero del vehículo.
2. Línea amarilla: Se encuentra a unos 80 cm del parachoques trasero del vehículo.
3. Línea verde: Se encuentra a unos 100 cm del parachoques trasero del vehículo.
4. Línea auxiliar dinámica: cuando se gira el volante, la línea auxiliar dinámica girará a la vez. La línea auxiliar es la trayectoria estimada del recorrido del vehículo. Cuando el volante está centrado, la línea de guía dinámica se ocultará.

Ejemplos de Estacionamiento en Retroceso en un Espacio

1. Busque el lugar de estacionamiento y conduzca hasta la posición que se muestra en la

figura siguiente. Cambie a la posición R y seleccione el modo de estacionamiento en retroceso en un espacio.

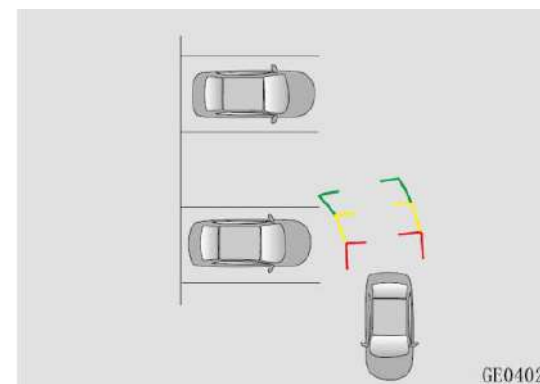

2. Gire el volante y preste atención a la línea auxiliar dinámica. Cuando el ángulo del volante sea adecuado para retroceder, mantener quieto y retroceder el vehículo. El volante puede ajustarse según la situación real al retroceder.
3. Cuando la carrocería del vehículo esté paralela al lugar de estacionamiento, gire el volante a la posición original para ajustar la posición del vehículo y terminar de estacionar.

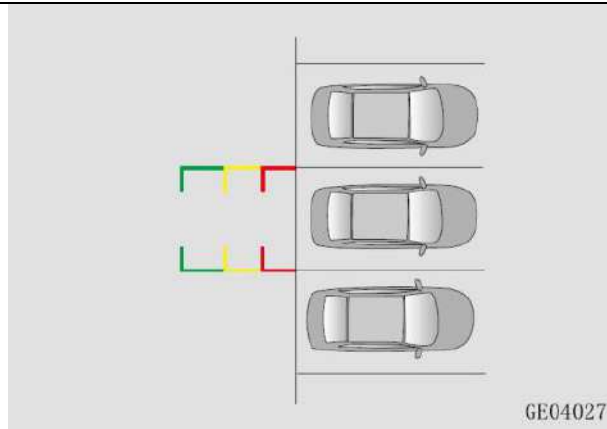

PRECAUCIÓN

- Es solo un sistema auxiliar para retroceso. Tome la decisión basada en la situación real al retroceder para garantizar la seguridad.
- El ancho del espacio de estacionamiento será mayor o al menos igual al de la línea de extensión de los radios.

Imagen Punto Ciego Derecho ※ (si equipa)

La imagen del punto ciego derecho es una ayuda de estacionamiento que muestra la imagen del lado derecho del vehículo, la imagen entrante se toma a través de la cámara en el espejo retrovisor derecho y muestra la condición del tráfico en el lado derecho del vehículo.

La imagen del punto ciego derecho puede reducir enormemente el área ciega del lado derecho del campo y mejorar la circulación en carreteras estrechas y carriles estrechos.

ADVERTENCIA

- La imagen del punto ciego derecho puede deformar el contorno del objeto en la pantalla. Se estima que la distancia entre el vehículo y el obstáculo (vehículo, peatón, etc.) puede ser inexacta dependiendo de la imagen correcta del punto ciego, lo que puede provocar un accidente.
- Debido a las limitaciones de resolución de la cámara, algunos objetos no se pueden mostrar o no se pueden mostrar claramente, como columnas finas, rejillas y árboles.
- Hay algunos puntos ciegos en la cámara. Preste siempre atención al entorno del vehículo, porque la cámara de retroceso no detecta personas ni objetos bajo ninguna circunstancia, especialmente objetivos pequeños como niños y animales pequeños.
- La imagen del punto ciego derecho solo puede mostrar imágenes 2D en la pantalla. Debido a la falta de profundidad espacial, es difícil o imposible identificar las protuberancias u hoyos en la superficie de la carretera invirtiendo imágenes.

PRECAUCIÓN

- Ajuste siempre la velocidad y el estilo de conducción en función de la visibilidad, las condiciones meteorológicas y de tráfico.
- Observe siempre la dirección de estacionamiento y el entorno circundante del vehículo. Al dar marcha atrás, la parte delantera del vehículo gira más que la parte trasera.

- La imagen del punto ciego derecho solo se puede usar cuando la puerta trasera está completamente cerrada.
- La cámara del punto ciego derecha está instalada fuera de la cabina del vehículo y se ensucia fácilmente. Si el video no es claro, se recomienda limpiar manualmente la superficie de la lente con un paño suave.

Consejos de Operación

Antes de utilizar la imagen del punto ciego de la derecha, revise lo siguiente para garantizar la seguridad del vehículo:

1. El espejo retrovisor derecho está completamente extendido.
2. El vehículo no se ha dañado y la posición de instalación y ángulo de la cámara no han cambiado.
3. La superficie del lente está limpia sin nieve ni polvo.
4. A excepción de la carrocería del vehículo, ningún otro objeto bloquea el campo de visión de la cámara.

Encender/Apagar Imagen de Punto Ciego Derecho

Encender la imagen del punto ciego derecho:

- Presione el botón de punto ciego derecho



- Haga clic en el botón [Right Side] en la interfaz de imagen de retroceso.

- Cuando se enciende el interruptor de activación automática de la señal de giro, coloque la palanca de la señal de giro en la posición de la señal de giro derecha,
- Cuando el interruptor de activación automática del radar está encendido, hay un obstáculo acercándose por la parte delantera derecha.

La imagen del punto ciego derecho se puede desactivar de la siguiente manera:

- Presione el botón de punto ciego derecho



- Haga clic en el botón [Close] en la pantalla En llamada.
- Presione en el botón [Back Side] en la interfaz de imagen de punto ciego derecho para cambiar a la imagen de retroceso.
- Cuando la velocidad del vehículo es inferior a 25 km/h, la señal de giro derecha activará la imagen del área ciega derecha; cuando se apaga la señal de giro derecha, la imagen del área ciega derecha cesará automáticamente después de un retraso de 5s.



Ajustes

Haga clic en el botón de configuración para cambiar la configuración de la función de imagen de punto ciego derecho de la señal de giro.



PRECAUCIÓN

- La función de la señal de giro / radar que activa la imagen de la zona ciega derecha debe configurarse adecuadamente.
- Preste atención al entorno que rodea al vehículo y conduzca con seguridad.

Sistema de Imagen Panorámica (HD) ※ (si equipa)

El sistema de imagen panorámica es un sistema de asistencia de estacionamiento que captura la imagen alrededor del vehículo a través de cuatro cámaras (frontal / trasera / derecha / izquierda) y combina una vista superior de 360 ° y pantallas a través del panel de control central. El sistema puede reducir en gran medida el área ciega del campo visual, ayudar al propietario a estacionar el vehículo sin problemas y mejorar la circulación en carreteras y carriles estrechos.

ADVERTENCIA

- El sistema de imágenes panorámicas puede deformar el contorno del objeto en la pantalla. Se estima que la distancia entre el vehículo y el obstáculo (vehículo, peatón, etc.) puede ser imprecisa en función de la imagen panorámica, lo que puede provocar un accidente.
- Debido a las limitaciones de resolución de la cámara, algunos objetos no se pueden mostrar o no se pueden mostrar claramente, como columnas finas, rejillas y árboles.
- Hay algunos puntos ciegos en la cámara. Preste siempre atención al entorno del vehículo, porque la cámara panorámica no detecta personas y objetos bajo ninguna circunstancia, especialmente objetivos pequeños como niños y animales pequeños.
- La imagen panorámica solo puede mostrar imágenes 2D en la pantalla. Debido a la falta de profundidad espacial, es difícil o imposible identificar las protuberancias u hoyos en la superficie de la carretera mediante las imágenes panorámicas.

PRECAUCIÓN

- Observe siempre alrededor del vehículo.
- El ancho del espacio de estacionamiento es al menos mayor o igual al ancho de la línea de extensión.
- Usar el sistema de imagen panorámica con la puerta trasera completamente cerrada, los espejos retrovisores izquierdo y derecho desplegados, y las puertas delanteras izquierda y derechas cerradas normalmente.

- La cámara panorámica está montada fuera de la cabina del vehículo y es susceptible a la suciedad. Si el video no es claro, se recomienda limpiar manualmente la superficie de la lente con un paño suave.
- La cámara 360° no funciona o funciona de forma limitada en las siguientes condiciones:
 - Apertura de puerta
 - Espejo retrovisor externo
 - La tapa del portamaletas no está cerrada
 - Lluvias, nevadas intensas o días con niebla
 - Por la noche o en un lugar con poca luz
 - La cámara está expuesta a una luz intensa
 - El área está iluminada por luces fluorescentes o luces LED (en la pantalla de llamada parpadeará)
 - En invierno, el garaje se calienta y la temperatura cambia rápidamente.
- Si las partes del vehículo en las que está montada la cámara están dañadas, revise la posición y calibración de la cámara en un distribuidor profesional calificado.

Encender Vista Panorámica

La fuente de alimentación está encendida y la velocidad del vehículo es inferior a 27 km/h.

1. Presione el botón de panorámica  y la pantalla cambia a vista panorámica de inmediato.
 2. Cuando cambie a la posición R, la pantalla del DVD cambiará de inmediato a vista panorámica.
- Cuando la señal de giro activa la función panorámica (presione configurar para encender/apagar), encienda la señal de giro, la pantalla cambiará a la vista panorámica que corresponde.

La fuente de alimentación está encendida y la velocidad del vehículo es inferior a 27 km/h.

Salir de Vista Panorámica

1. Presione el botón para ingresar a panorámica, saldrá automáticamente cuando la velocidad del vehículo sea superior a 30 km/h.
 2. Al cambiar de la marcha R (retroceso) a la marcha P, el panorama saldrá inmediatamente.
- En la posición de cambio no-R, haga clic en el botón [Close] de la interfaz panorámica para apagar la vista panorámica y volver a la interfaz de visualización de DVD anterior.

Para panorámica activada por la luz de señal de giro, saldrá automáticamente 5s después de que no se cumpla la condición de activación.

Cambiar de Vista

Cambio de Vista Panorámica + frontal / posterior / izquierda / derecha

Con la vista panorámica activada, toque el área frontal (A), trasera (C), izquierda (D) y derecha (B), la interfaz cambiará a la interfaz que combina vista panorámica + vista frontal / trasera / izquierda / derecha:



Cuando la marcha R (retroceso) se cambia a marcha no R, la vista cambiará automáticamente a panorámica + vista frontal.

Cambio de vista panorámica + izquierda / derecha

En Panorámica + Vista única, haga clic en la carrocería del vehículo (E) para cambiar a Panorama + Vista izquierda / derecha. Cambiar vista única frontal / posterior. En panorámica + vista frontal / posterior, haga clic en el área de vista única para cambiar a la imagen grande de vista única en la dirección correspondiente. El ángulo de visión de la vista superior única es más amplio. Vuelva a hacer clic en la imagen grande de vista única para volver a panorámica + vista única correspondiente.

Línea de guía panorámica

En la vista panorámica + frontal / posterior, habrá líneas auxiliares en la vista única, como se muestra a continuación:

Cuando la marcha R (retroceso) se cambia a marcha no R, la vista cambiará automáticamente a panorámica + vista frontal.



1. Línea de advertencia: la extensión lateral del

neumático del vehículo es de unos 20 cm.

2. Línea de trayectoria de la rueda: la trayectoria del movimiento de los neumáticos del vehículo.

3. Línea de seguridad: a unos 50 cm de la carrocería.

Cuando gira el volante, la línea de guía dinámica gira con él, en la trayectoria estimada del vehículo. Cuando el volante está centrado, la línea de guía dinámica se ocultará.

Cambio de vista 3D

Haga clic en el botón de vista 3D para cambiar al modo 3D y haga clic en los controles 3D alrededor del modelo del vehículo para cambiar a la perspectiva 3D correspondiente.

Ajustes

En el modo panorámico o vista única, haga clic en el botón [Settings] en el lado izquierdo de la pantalla para configurar la línea guía, la función panorámica de la señal de giro y la función de panorámica del radar respectivamente.

Cambio de vista inteligente

Cuando el interruptor de luz panorámica activado por la señal de giro se enciende y la velocidad del vehículo es inferior a 15 km/h, encienda la señal de giro izquierda/derecha y la vista panorámica cambiará automáticamente a la vista izquierda/derecha.

Cuando un obstáculo está cerca de la parte delantera o trasera del vehículo (dentro de los 60 cm), la vista panorámica cambia a vista superior.

Sistema de Registro de Conducción con Vista Envolvente ✖ (si equipa)

El sistema de grabación de conducción con vista

envolvente utiliza cuatro cámaras en la parte delantera, trasera, izquierda y derecha para capturar la imagen del área circundante al vehículo y la graba en la tarjeta TF para realizar la grabación de video de conducción.

PRECAUCIÓN

La tarjeta TF requiere una velocidad de lectura y escritura no inferior a Class10, se recomienda comprar una tarjeta TF con el logotipo U1 o superior. Marcas recomendadas: Samsung, SanDisk, Panasonic, Sony y Kingston. Evite el uso de imitaciones y tarjetas falsificadas. Tarjeta estándar virtual para no afectar el uso normal.

El archivo de grabación de video de 4 canales es grande, se recomienda comprar una tarjeta de memoria con una capacidad de 8G-64G.

Cuando se inserta la tarjeta TF por primera vez, el sistema dividirá automáticamente la capacidad de almacenamiento en cuatro áreas de almacenamiento: área de video en bucle, área de video de emergencia, área de asistencia a la conducción y área de fotos.

Una vez que la carpeta de video en bucle esté llena, el sistema realizará automáticamente un borrado de bucle para eliminar el video más antiguo; los videos o fotos de emergencia no se borrarán automáticamente. Cuando el indicador de capacidad utilizada está cerca del 100%, debe eliminarlo manualmente; de lo contrario, no se puede realizar la grabación de emergencia, tomar una foto o tomar una captura de pantalla.

Si extrae la tarjeta durante la grabación en bucle y la grabación de emergencia, el video actual en grabación se daña y no se podrá reproducir, y la tarjeta TF será vulnerable. Se recomienda retirar

la tarjeta TF después de apagar la grabación en bucle o la grabación de emergencia, y la palabra "Guardando ..." en la esquina superior izquierda de la imagen desaparece.

Limitado por el reproductor, solo las vistas combinadas se pueden reproducir en la computadora, no es posible la reproducción de una sola vista.

Si no hay una tarjeta de memoria o la tarjeta de memoria está defectuosa, solo puede ver el video en tiempo real y no puede realizar operaciones relacionadas, como grabar o tomar fotos.



ADVERTENCIA

La cámara del sistema de grabación de conducción con vista envolvente es una cámara de ojo de pez y la imagen tiene una gran distorsión, que es diferente de la distancia visual. Limitado por la resolución de la cámara, algunos objetos no pueden mostrarse o verse claramente, como finas columnas aisladas, rejillas y árboles.

Cuando el interruptor "Grabación en bucle" está activado, el sistema de grabación de conducción con vista envolvente está en el estado de grabación en segundo plano mientras conduce.

El video grabado se puede utilizar con fines forenses, como accidentes de tráfico, y no se debe utilizar para otros fines ilegales.

Consejos de Operación

1. Para realizar la función de grabación de video, debe comprar una tarjeta TF e insertarla en la ranura de la tarjeta. La ranura está ubicada en el panel frontal del vehículo (encima del pedal de freno del vehículo).

PRECAUCIÓN

Al insertar la tarjeta TF, coloque el lado de impresión en la parte delantera del vehículo (o el lado con alfileres metálicos en la dirección del conductor). Si inserta la tarjeta TF en la dirección opuesta, la ranura de la tarjeta o la tarjeta de memoria se dañarán.

2. Con la fuente de alimentación del vehículo en la posición de ON, haga clic en el sistema "Grabador de conducción" en la pantalla para ver el video grabado o realizar los ajustes relacionados.

3. Mire alrededor de la interfaz de la aplicación de registro de conducción puede elegir "cámara", "álbum", "configuración" tres modos, la descripción de la función específica ver a continuación.

4. Haga clic en el botón de inicio  en la interfaz del sistema de registro de conducción con vista envolvente para salir de la interfaz del sistema.

Cámara

En el modo de cámara, puede ver videos en tiempo real del entorno actual, controlar el interruptor de grabación y tomar fotografías.

Álbum de fotos

En el modo de álbum, puede ver los videos o fotos almacenados en la tarjeta TF y realizar operaciones como reproducir / eliminar / transferir.

Ajustes

Tiempo de grabación en bucle: establezca la duración de grabación de un solo video para la grabación en bucle, que se puede seleccionar entre 1 minuto, 3 minutos y 5 minutos.

Formatear tarjeta de memoria: haga clic para formatear la tarjeta de memoria. El formateo eliminará todos los datos de la tarjeta de memoria;

utilícela con precaución.

Grabación de emergencia

Para garantizar que la escena del accidente se grabe en caso de accidente, la función de grabación de emergencia del sistema de registro de conducción con vista envolvente se puede activar en las siguientes situaciones, registrando 15 segundos (aproximadamente 30 segundos en total) del momento actual antes y después, y almacenar en la carpeta de video de emergencia, el sistema no se borrará automáticamente.

Disparador automático:

- El vehículo choca violentamente.
- Frenado brusco, (desaceleración absoluta $\geq 6m/s^2$).
- Presiona el interruptor de ahorro de emergencia ※ (si equipa).

El propietario también puede guardar el video requerido como un video de emergencia presionando el interruptor de guardado de emergencia  en el control central.

SISTEMA DE MONITOREO DE PRESION DE NEUMÁTICOS (TPMS)**Descripción general**

Durante la conducción, el sistema de control de la presión de los neumáticos puede controlar el estado de presión de los cuatro neumáticos. Cuando la presión de los neumáticos es anormal, el sistema de control de la presión de los neumáticos emitirá una advertencia. Pantalla de información sobre la presión de los neumáticos.

En la pantalla de visualización multifunción,

cuando conduce el vehículo, puede cambiar a la interfaz de visualización de la presión de los neumáticos mediante el botón "menú" y podrá ver el estado actual de la presión de los neumáticos. Cuando la presión de los neumáticos es anormal, el indicador de presión de los neumáticos está encendido. Si la alarma se produce por una presión de aire muy alta o baja, el indicador de presión de los neumáticos se apagará automáticamente después de conducir durante unos minutos después de corregir la presión de los neumáticos de acuerdo con la presión de los neumáticos en frío recomendada en la etiqueta del vehículo. Durante la conducción, el sistema de control de la presión de los neumáticos puede controlar la presión de los cuatro neumáticos.

Cuando la presión de los neumáticos es anormal, la luz de advertencia de presión de los neumáticos del instrumento se enciende y la presión de los neumáticos de las cuatro ruedas debe corregirse de acuerdo con la presión de los neumáticos en frío recomendada en la etiqueta del vehículo.

La rueda de repuesto es de tipo T. Después de conducir durante un período de tiempo, la luz de

advertencia de presión de los neumáticos  puede estar encendida. Diríjase a un distribuidor autorizado por Vehículos Changan lo antes posible para reemplazar el neumático estándar y restablecer el sistema de control de presión de los neumáticos.

Precauciones de seguridad importantes

La presión de los neumáticos debe ajustarse a la presión de neumáticos en frío recomendada para adaptarse a la situación de conducción. La

presión de los neumáticos debe revisarse y corregirse todos los meses con la rueda esté fría. Esta fría en las siguientes condiciones:

- El vehículo está estacionado durante al menos 3 horas bajo la luz solar directa.
- El vehículo no recorre más de 1,6 kilómetros

PRECAUCIÓN

El sistema de control de la presión de los neumáticos puede ayudar al conductor a controlar la presión de los neumáticos, lo que puede proporcionar una ADVERTENCIA muy eficaz para el propietario, pero no puede prevenir por completo un accidente.

Solo la presión de los neumáticos que se muestra durante el funcionamiento del vehículo es la presión de los neumáticos medida actualmente; la presión de los neumáticos no se mostrará o la presión de los neumáticos mostrada será solo una referencia cuando el vehículo esté parado.

Cuando reemplace los neumáticos, diríjase a un concesionario autorizado por vehículos CHANGAN para su reemplazo y evitar daños al sensor debido a un funcionamiento incorrecto.

Reemplazar la posición del neumático requiere el autoaprendizaje del sistema de monitoreo de presión de los neumáticos para evitar que los datos de la pantalla no correspondan con la posición real del neumático.

El sistema de control de la presión de los neumáticos puede verse afectado en las siguientes condiciones, lo que hace que el indicador de alarma de presión de los neumáticos se ilumine de forma anormal:

- El vehículo circula cerca de una línea eléctrica o un transmisor de radio (como un aeropuerto, una torre, etc.)
- Utiliza transmisor de radio (como auricular inalámbrico, grabadora de conducción, etc.) dentro o cerca del vehículo.
- El vehículo está equipado con cadenas para la nieve.

PRECAUCIÓN

El sistema de control de la presión de los neumáticos puede ayudar cuando el neumático para nieve se reemplaza por un vehículo de invierno o se agrega una cadena para nieve, la potencia de transmisión del sensor disminuirá y el receptor puede no recibir la señal, lo que hace que el indicador de alarma de presión de los neumáticos este anormalmente iluminado. Para evitar que el sistema de presión de los neumáticos no funcione correctamente, puede encender el modo de invierno en un distribuidor autorizado de vehículos CHANGAN para evitar la alarma de presión de neumáticos inválida.

Mensaje de advertencia del sistema de control de la presión de los neumáticos

Si el sistema de control de la presión de los neumáticos detecta que una o más de los neumáticos tienen baja presión, aparecerá un mensaje de advertencia en la pantalla y se iluminará el indicador de alarma de presión de los neumáticos. En este caso, reducir la velocidad y frenar lento para detenerse de forma segura, evite giros bruscos y corrija la presión de los neumáticos cuando el neumático esté frío. Reemplace el neumático si es necesario.

PRECAUCIÓN

El vehículo calibra la presión de los neumáticos en un ambiente cálido. Al entrar en un ambiente frío, el indicador de alarma de presión de los neumáticos puede iluminarse. Esto es causado por cambios de presión causados por cambios de temperatura y no indica falla del sistema. Al conducir en diferentes zonas de temperatura, revisar la presión de los neumáticos y calibrar.

Si el sistema de control de la presión de los neumáticos falla, aparecerá un mensaje de texto de advertencia en la pantalla y se encenderá el indicador de advertencia de la presión de los neumáticos. En este momento, debe acudir a un distribuidor autorizado por Vehículos Changan para realizar el mantenimiento lo antes posible.

Información de fallas del sistema de monitoreo de presión de neumáticos

Si falla el sistema de control de la presión de los neumáticos, la luz de advertencia  del panel de instrumentos siempre estará encendida. En este momento, debe acudir a un distribuidor autorizado de Vehículos Changan para realizar el mantenimiento lo antes posible.

CONTROL CRUCERO (CC) ※ (SI EQUIPA)

El control crucero de velocidad constante puede elegir la velocidad requerida del vehículo (40 km/h ~ 180 km/h), y el vehículo puede mantener esta velocidad por sí mismo cuando se conduce.

Los vehículos equipados con MT no pueden operar el sistema de control crucero en la 3ª marcha o menor.

En vehículos equipados con AT, el sistema de control crucero no funciona cuando la palanca de cambios está en las posiciones P, N, R o en la 3ª marcha o menor.

Al usar la función crucero cuesta abajo, el vehículo puede exceder la velocidad objetivo de crucero. En este momento, utilice el pedal del freno para controlar la velocidad y evitar el peligro.

Desactive la función crucero cuando sea imposible conducir de forma segura a velocidad constante (como en carreteras sinuosas o cuando hay mucho tráfico).

No utilice la función crucero en carreteras resbaladizas. Las carreteras resbaladizas provocan un ralentí innecesario de las ruedas y el vehículo puede perder el control.

 PELIGRO
Apague siempre el sistema de crucero cuando no esté en uso para evitar accidentes causados por el mal uso del sistema de crucero.

Función del botón

CRUCERO: enciende o apaga el sistema, y la luz del control crucero  correspondiente en el panel se encenderá o apagará.

CANCELAR: salir del control crucero. En este momento, la velocidad objetivo crucero actual se guardará para que el control crucero se pueda restaurar la próxima vez.

RES/+ : Restaura la velocidad objetivo crucero almacenada en el sistema o aumenta la velocidad crucero establecida.

SET/- : establece la velocidad actual a la velocidad objetivo de crucero o reduce la velocidad crucero establecida

Pantalla del interfaz



- ② Indicador de estado del crucero
- ① Ajustar velocidad crucero

Activar el CC

Después de encender CRUCERO, presione el botón "SET/-" o "RES/+ ", el indicador de estado de crucero se pone verde y la función CC se activa.

En este momento, si la velocidad del vehículo es superior a 40 km/h, presione "SET/-" para establecer la velocidad actual del vehículo.

Ajustar velocidad crucero

Después de alcanzar la velocidad requerida, presione SET/- para guardar la velocidad actual como la velocidad objetivo crucero y comenzar a navegar. La pantalla mostrará la velocidad actual.

Cuando la velocidad real del vehículo está cerca de la velocidad objetivo crucero, la velocidad crucero

se puede aumentar/disminuir.

Presione RES/+ o SET/- para aumentar/disminuir la velocidad del vehículo objetivo crucero en 5 km/h; mantenga pulsado RES/+ o SET/- para aumentar/disminuir continuamente la velocidad del vehículo.

Salir del control crucero temporalmente

Durante el crucero, si realiza las siguientes operaciones o cumple con las siguientes condiciones, el sistema de crucero saldrá temporalmente, pero se mantendrá la velocidad objetivo crucero almacenada:

- Pisa el pedal del freno;
- Pisa el pedal del embrague (vehículo MT);
- Presione el botón CANCELAR;
- Activación del sistema ESC;
- La velocidad es menor que 15 km/h bajo la velocidad objetivo de crucero;
- La velocidad real disminuye bajo los 40 km/h;
- Los vehículos AT están en N o 1er turno.

Restaurar el CC

Después de salir temporalmente del control crucero, si se cumplen las siguientes condiciones, presione RES/+ para reanudar el control crucero:

- La velocidad del vehículo es superior a 40 km/h;
- El cambio AT está en la posición 2 y superior;
- El cambio MT está en la posición 3 y superior.

Conductor acelera de forma activa

Durante el crucero, si el conductor presiona el pedal del acelerador para acelerar en un

adelantamiento, el vehículo se restablece automáticamente a la velocidad cruce establecida previamente al soltar el pedal del acelerador.

CRUCERO ADAPTATIVO (ACC) ※ (SI EQUIPA)

El sistema de cruce adaptativo detecta el vehículo de delante mediante el radar de ondas milimétricas instalado detrás de la rejilla debajo del parachoques delantero, de modo que el vehículo funciona a la velocidad establecida. Cuando el vehículo en movimiento tiene una velocidad menor que la velocidad establecida, el vehículo mantiene automáticamente la distancia del vehículo delantero y sigue al vehículo delantero para detenerse/arrancar.

Antes de utilizar ACC, lea y familiarícese con todo el contenido de este capítulo. Esta sección se conoce como ACC.

ADVERTENCIA

Debido al complejo entorno de conducción, como tráfico en tiempo real, carreteras y clima, el radar no puede garantizar una detección correcta en diversas condiciones. Apague la función ACC y conduzca con precaución en malas condiciones.

En entornos donde las señales de radar se reflejan fuertemente (como estacionamiento de varios pisos, túnel, etc.), el rendimiento del radar puede reducirse significativamente. Por favor cancelar o apagar el ACC.

El ACC no sustituye al conductor para conducir. Debe mantener el control del vehículo, conducir

con cuidado, respetar las normas de tráfico, como los límites de velocidad, y asumir la plena responsabilidad de conducir el vehículo.



ADVERTENCIA

El ACC es adecuado para su uso en carreteras o carreteras con buenas condiciones. No se recomienda su uso en carreteras urbanas o carreteras de montaña. No lo use en rampas/túneles superiores e inferiores.

El ACC solo funciona para vehículos que viajan en la misma dirección, y no funciona para vehículos que se aproximan/rebasan transversalmente / detenidos o vehículos lentos (en modelos con sistema de asistencia de carril, el vehículo puede identificarse cuando la velocidad del vehículo es inferior 50 km/h) no funciona para peatones, animales y otros objetos en la carretera.

Nunca use el ACC en condiciones climáticas extremas (como niebla/lluvia/nieve, granizo, etc.), carreteras resbaladizas, pendientes pronunciadas o carreteras con pendientes.

PRECAUCIÓN

Los remolques de tracción reducen el rendimiento dinámico del ACC.

Los vehículos estructuralmente modificados (como bajar la altura del chasis, cambiar el panel frontal de la placa de matrícula delantera del vehículo, etc.) pueden degradar el rendimiento del ACC e incluso hacer que el ACC quede inutilizable.

Es posible que el radar no pueda detectar el vehículo objetivo o lo detecte más tarde en las siguientes situaciones. El conductor debe hacerse cargo del control del vehículo según sea el caso.

1. Conduciendo por la esquina

Es posible que el radar no detecte el vehículo en frente en el carril o no detecte el vehículo en el carril adyacente cuando el vehículo pasa por la esquina.

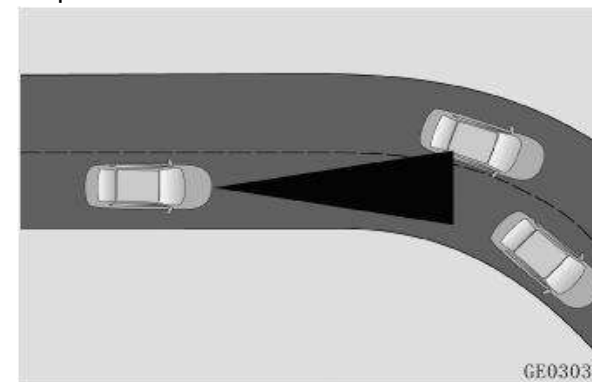

2. Vehículos con cargas especiales o equipo especial

El radar no puede detectar elementos en el vehículo de adelante que estén más allá del costado, la parte trasera, el techo o los accesorios del vehículo. Si el vehículo de adelante está equipado con o excede los elementos especiales o accesorios mencionados antes, el conductor debe estar alerta y tomar medidas de emergencia y apagar temporalmente la función ACC si es necesario.

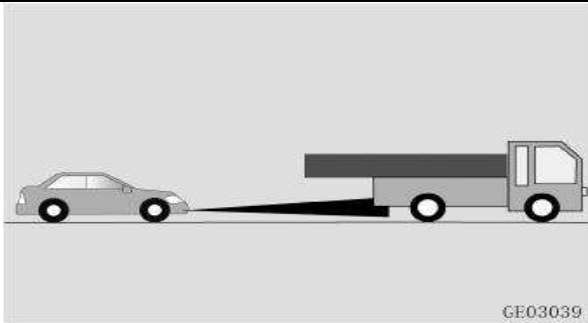

GE03039

3. Vehículo estrecho delante

Es posible que los radares no puedan detectar vehículos estrechos como motocicletas y bicicletas.

4. Otros vehículos cambian de carril

Cuando un vehículo en un carril adyacente se interpone en el carril, si el vehículo no entra completamente en el rango de detección, es posible que el radar no pueda detectar el vehículo.

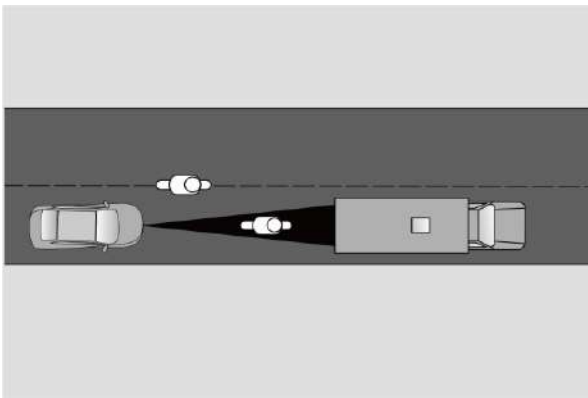

5. Rampa

Cuando el vehículo ingresa a la rampa, es

posible que el radar no pueda detectar el vehículo que está delante.

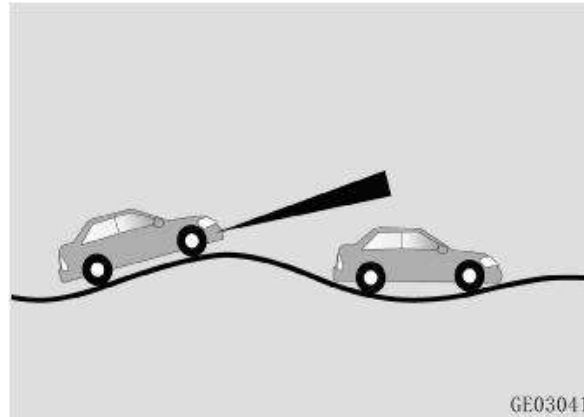

GE03041

6. Objetivo detenido

El radar no puede identificar el vehículo detenido delante.

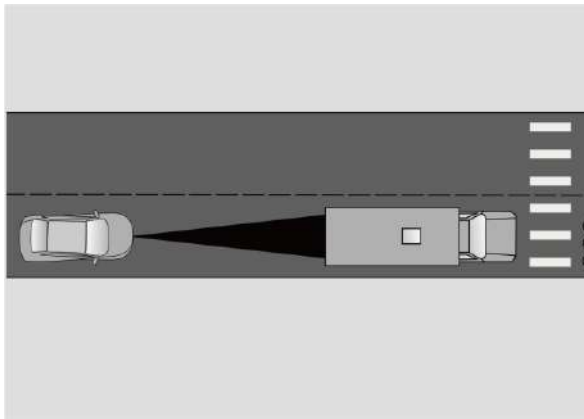

7. Gran desviación de rumbo

El radar no puede reconocer vehículos que tienen un cierto ángulo con el vehículo.

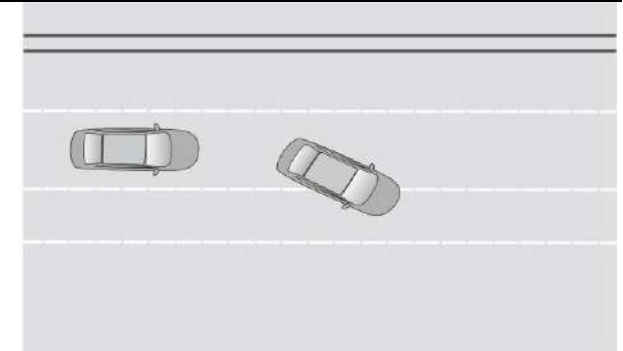

Posición y función del botón ACC

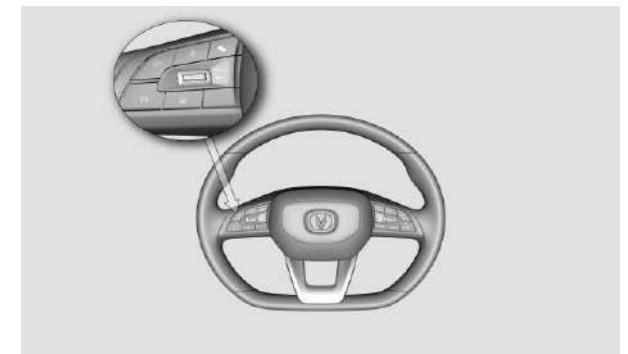

Activar el ACC



Apagar el ACC



Restaurar ACC o aumentar la velocidad crucero.



Configure ACC o reduzca la velocidad crucero.



Ajustar el intervalo de tiempo y distancia con los vehículos delanteros.

Interfaz de visualización del crucero



1. Indicador de estado de crucero
Blanco: sistema en espera;
Verde: activación del sistema;
Naranja: falla del sistema
2. Establecer la velocidad crucero
3. Este vehículo
4. Establezca el intervalo de tiempo y distancia con el vehículo delantero.
5. El vehículo delantero
6. Distancia con el vehículo delantero

Los diferentes modelos y la interfaz de crucero son diferentes.

ADVERTENCIA

La distancia entre el vehículo y el vehículo delantero, y la condición del vehículo en el carril adyacente que muestra el instrumento puede ser diferente de la situación real. El conductor debe mantener la observación en tiempo real del vehículo y la condición real de la carretera, ajustar razonablemente la velocidad crucero, el tiempo y la distancia de seguimiento del vehículo, y tomar el control del vehículo cuando sea necesario, a fin de garantizar que el vehículo puede detenerse de manera segura en cualquier momento y asumir la responsabilidad total de mantener una conducción segura.

Debido a la interferencia de la luz (como el reflejo en un instrumento, el conductor con gafas de sol) y el sonido ambiental (como el sonido excesivo del sistema de entretenimiento a bordo), la información de advertencia enviada por el instrumento no es fácil de detectar. El conductor siempre debe prestar atención mientras conduce y a la información del estado de la carretera, asumir el control del vehículo a tiempo y no esperar a que se envíe la información de advertencia antes de tomar las medidas correspondientes.

PRECAUCIÓN

El sistema de frenado puede emitir un sonido durante la activación del ACC. Este fenómeno es normal y puede utilizarlo con confianza.

Si no se reconoce el vehículo de adelante, el ACC conducirá a la velocidad establecida y no controlará la distancia entre el vehículo y el vehículo de adelante. El conductor debe hacerse cargo del control del vehículo tan pronto como sea necesario.

Uso de la función crucero

El indicador de estado de crucero es blanco, lo que indica que el sistema está en modo de espera. La función crucero se puede utilizar de la siguiente manera:

1. Activar el ACC

Después de cada encendido, el primer uso del

ACC debe activarse con el botón  ". Después de eso, en el mismo ciclo de encendido,

se puede activar con el botón **RES+** o **SET-**.

Cuando se activa el ACC, el indicador de estado de crucero se vuelve verde.

El ACC no se activará cuando ocurran las siguientes condiciones, siga las instrucciones para activar ACC:

- Conductor no lleva el cinturón de seguridad
- Freno de mano no se suelta
- Cambio no está en el cambio de avance (D)
- Función ESP está desactivada
- Velocidad es superior a 150 km/h
- Puerta del conductor no está cerrada
- Pise el pedal del freno mientras el vehículo está en movimiento
- HDC / ESP / ABS está activado

2. Ajustar la velocidad crucero

Después de activar el ACC, presione los botones "RES +" y "SET-" para ajustar la velocidad de crucero entre 30 km/h y 150 km/h.

Pulsando brevemente el botón, la velocidad crucero se puede ajustar al múltiplo de la última velocidad de 5 km/h por primera vez; la velocidad crucero aumenta/disminuye de 5 km/h. Mantenga presionado el botón, la velocidad crucero aumentará/disminuirá de 1 km/h.

PRECAUCIÓN

Cuando el ACC está en el modo de aceleración activa del conductor, presione el botón "SET -" para establecer la velocidad actual como velocidad crucero.

Al pasar una curva, el ACC desacelerará

automáticamente según el tamaño de la curva. Cuanto más pronunciada es la curva, más desacelera. Después de pasar la curva, el ACC acelera el vehículo a la velocidad cruceo establecida nuevamente.

ADVERTENCIA

Debido a las complejas condiciones de la carretera (como una curva continua o una curva cerrada) y la limitación de la capacidad de detección del sistema, el ACC no puede garantizar completamente el paso seguro a través de una curva al desacelerar. Establezca la velocidad cruceo adecuada de acuerdo con las condiciones de la carretera y no exceda el límite de velocidad.

3. Ajustar el tiempo/distancia con el vehículo delantero

Después de activar el ACC, presione el botón  para recorrer el intervalo de tiempo y distancia del vehículo con el vehículo delantero. Cuanto menor sea la distancia establecida entre un vehículo y otro.

Hay cuatro marchas en la distancia de seguimiento, y la distancia de seguimiento de la primera a la cuarta marcha aumenta sucesivamente. Después de cada reinicio del vehículo, la siguiente distancia predeterminada es el último valor establecido.

Durante el proceso de control de seguimiento del ACC, el tiempo de seguimiento establecido es verde, naranja y rojo:

Verde: el siguiente tiempo real del vehículo es básicamente el mismo que el valor establecido.

Naranja: el valor real está más cerca del vehículo que el valor establecido.

Rojo: el valor real está demasiado cerca del valor establecido y el conductor debe prestar atención al control de la distancia.



PRECAUCIÓN

El siguiente intervalo de tiempo y distancia solo se muestra durante el ajuste.

Cuanto menor sea el siguiente intervalo de tiempo y distancia, menor será el tiempo de reacción reservado para usted. Ajuste la velocidad cruceo, tiempo de seguimiento e intervalo de distancia razonablemente de acuerdo con factores externos, como el flujo de tráfico, clima en tiempo real y condiciones de la carretera.

4. Salir del ACC

Una vez activado el ACC, se cumplen las siguientes operaciones o las siguientes condiciones, y el sistema cruceo sale temporalmente para entrar en estado de espera:

- Apaga el motor
- Pisa el pedal del freno.
- Vehículo detenido por más de 3 minutos.
- Después de que el vehículo se detiene, el vehículo patina.

- Presiona el botón  en el volante.
- Puerta del conductor abierta.
- Función ESC está desactivada
- Aplica el freno de mano.
- Cambio no está en el cambio de avance (D).
- Cinturón de seguridad del conductor desabrochado.
- HDC / ESP / ABS / Sistema automático de frenos de emergencia están activados.
- En el modo de aceleración activa del conductor durante más de 15 minutos o la velocidad del vehículo supera los 155 km/h.
- Objetivo perdido al seguir el Vehículo a corta distancia.
- El ángulo de rotación del volante es demasiado grande después de detenerse.

Si el ACC controla que el vehículo se detenga, el ACC no saldrá cuando se pise el pedal del freno.

PRECAUCIÓN

En cualquier caso, si determina que el vehículo está en riesgo de seguridad, cancele o apague de manera decisiva el ACC e inmediatamente tome el control y controle el vehículo.

5. Restaurar el ACC

El ACC sale de la activación al modo de espera: Presione el botón "RES +" y el ACC se reactivará y regresará a la velocidad previa establecida;

Presione el botón "SET-" o el botón , el ACC se reactivará y establecerá automáticamente la velocidad cruceo a la velocidad de conducción actual.

PRECAUCIÓN

Cuando se presiona el ACC con el botón **RES+**, la velocidad establecida de recuperación puede ser significativamente diferente a la velocidad de conducción actual. El conductor debe asegurarse de que la velocidad del vehículo cumpla con las reglas de límite de velocidad de la sección actual, y prestar atención a la aceleración y desaceleración del vehículo.

6. Modo de velocidad activa del conductor ACC

Después de que se activa el ACC el conductor está acelerando activamente cuando el conductor pisa activamente el pedal del acelerador para acelerar el vehículo.

Cuando el conductor suelta el pedal del acelerador, el ACC reanuda automáticamente el control.



PRECAUCIÓN

Cuando el ACC está en el modo de aceleración activa del conductor, el conductor tomará el control del vehículo y el ACC no controlará la aceleración ni la desaceleración.

7. Control de detención / movimiento ACC

Si el vehículo delantero se detiene lentamente, el ACC controlará el vehículo para que se

detenga detrás del vehículo delantero. Si el vehículo delantero arranca en 3 segundos, el ACC controla el vehículo para que siga automáticamente al vehículo anterior.

Después de estacionar durante 3 segundos, el indicador de estado de cruce se vuelve blanco. Después de presionar el botón o presionar ligeramente "RES +" el pedal del acelerador, el ACC controla el vehículo para arrancar.



Después de que el vehículo con control ACC se detiene, el freno de mano electrónico se iniciará automáticamente y el ACC saldrá en las siguientes condiciones:

- Esta estacionado por más de 3 minutos
- Puerta del conductor abierta
- Conductor desabrocha el cinturón de seguridad
- Apaga el motor (cuando la función de parada de arranque en vacío no esté activada)
- Apaga el ESC
- Cambio no está en la posición de avance (D)

8. Recordatorio de adelantamiento del ACC

El ACC puede aplicar una fuerza de frenado aproximadamente igual al 40% de la capacidad de frenado del vehículo.

Si el freno ACC no es suficiente para mantener una distancia adecuada con el vehículo de adelante, el instrumento enviará una alarma "por favor, tome el control inmediatamente" de forma continua, y se le indicará al conductor que pise el freno. El conductor debe intervenir de inmediato para evitar colisiones.



Solución de Problemas

Cuando el ACC detecta que el radar está cubierto, defectuoso o el sistema relacionado falla, el indicador de estado de cruce en el medidor se vuelve naranja y hay avisos correspondientes ".

1. El radar está cubierto

Confirme que la superficie del radar esté limpia y elimine los contaminantes de la superficie. Después de limpiar la superficie del radar, la falla no se puede eliminar automáticamente durante mucho tiempo. Diríjase a un concesionario autorizado por Vehículos Changan para realizar el mantenimiento.

2. Función limitada

Se producen las siguientes fallas y el recordatorio de fallas no se puede eliminar automáticamente durante mucho tiempo. Después de reiniciar el vehículo, la falla aún existe. Diríjase a un concesionario autorizado de Vehículos CHANGAN para realizar el mantenimiento:

- ACC no está disponible temporalmente
- El sistema de asistencia de cruceo y alerta temprana no está disponible temporalmente
- El sistema de asistencia por radar limitado, de cruceo y de alerta temprana no está disponible temporalmente
- La función del sistema de frenos es limitada y el sistema auxiliar de advertencia y cruceo no está disponible temporalmente.

En los siguientes casos, diríjase a un distribuidor autorizado por Vehículos Changan para calibrar el radar:

- Desarme o reinstale el radar o la viga de impacto frontal.
- La fuerza externa hace que el radar sea inestable o anormal.
- El vehículo ha chocado.
- El rendimiento del ACC disminuye (si la distancia al objetivo se acorta de forma anormal o si el vehículo en el carril contiguo al vehículo a menudo se identifica con error).
- Sistema de asistencia de alerta temprana de funcionamiento anormal del sistema de frenado auxiliar (como frenadas o falsas alarmas frecuentes, etc.)

PRECAUCIÓN

El mantenimiento inadecuado del vehículo puede resultar en cambios en la posición del radar, lo que puede afectar la función del ACC. Por lo tanto, los trabajos de reparación deben ser realizados por un concesionario autorizado por vehículos CHANGAN.

FRENO DE EMERGENCIA AUTÓNOMO (AEB) ※ (SI EQUIPA)

El sistema automático de asistencia al frenado de emergencia incluye un sistema de advertencia de colisión frontal y un sistema automático de frenado de emergencia.

El sistema de advertencia de colisión frontal alerta al conductor para que frene a tiempo cuando existe el peligro de colisión por alcance con el objetivo que está delante.

Si la fuerza de frenado del conductor es insuficiente, el sistema de frenado automático de emergencia ayudará al conductor a frenar; si el conductor no responde en absoluto, el sistema de frenado automático de emergencia aplicará activamente el freno para evitar o reducir las lesiones causadas por el accidente de colisión.

Lea y familiarícese con todo el contenido de este capítulo.

ADVERTENCIA

El sistema solo puede ayudar al conductor en determinadas situaciones. En todo momento, el conductor tiene el mayor control sobre el vehículo. El conductor debe ser responsable de cómo conducir y cómo evitar peligros de colisión. El sistema no funcionará cuando el conductor evita activamente el peligro y no interferirá con la operación del conductor.

El sistema puede funcionar en vehículos que viajan en la misma dirección adelante en el carril, pero no tiene ningún efecto sobre los vehículos que se aproximan, animales, vehículos que pasan

lateralmente y otros objetos en la carretera. Los modelos de cámara fusión pueden funcionar para peatones, vehículos estacionados y ciclistas (motocicletas, bicicletas) adelante en el carril.

Los conductores no deben confiar demasiado en el sistema y no lo prueben intencionalmente ni esperen a que se active el sistema.

Debido a las limitaciones inherentes del sistema, la activación falsa no se puede evitar por completo.

El sistema automático de asistencia al freno de emergencia y el sistema de cruceo adaptativo comparten el radar frontal de ondas milimétricas para detectar el vehículo adelante. Pero las limitaciones de detección del radar también afectarán el rendimiento del sistema.

ADVERTENCIA

Debido al complejo entorno de conducción en tráfico en tiempo real, carreteras y clima, el radar no puede garantizar una detección correcta en diversas condiciones. Si el radar no puede detectar el vehículo delantero, el sistema no funcionará.

El mal tiempo (como lluvia intensa/nieve/ granizo, etc.) y las carreteras resbaladizas harán que el rendimiento del sistema disminuya.

Para los objetivos que se cruzan, los objetivos detectados después de que el vehículo haya cambiado de carril y los objetivos en giros cerrados, el rendimiento del sistema será muy limitado.

Cuando el radar se ve afectado por el entorno (como interferencias de campos eléctricos, estacionamientos subterráneos, túneles,

puentes de hierro, rieles, áreas de construcción, puertas anchas y altas, etc.), la detección se verá interferida y el rendimiento del sistema disminuirá o aumentará la tasa de activación falsa.

La calibración del radar se verá afectada cuando se someta a una vibración fuerte o un impacto leve, lo que reducirá el rendimiento del sistema o aumentará la frecuencia de activación falsa. Revise la ubicación de instalación del radar o calibre el radar.

Es posible que la cámara no funcione en condiciones climáticas adversas y frías. La lluvia, nieve, niebla y poca luz pueden afectar el reconocimiento de la cámara a un peatón y reducir el rendimiento del sistema de frenado auxiliar de alerta temprana para peatones.

Si la cámara está cubierta por excrementos de pájaros, suciedad, hielo, insectos, etc., es posible que el sistema no funcione. Las reparaciones del parabrisas cerca de la cámara (en la posición del espejo retrovisor interior) están estrictamente prohibidas.

Los vehículos modificados estructuralmente (como bajar la altura del chasis, cambiar la placa de montaje de la placa de matrícula delantera del vehículo, etc.) pueden reducir el rendimiento del sistema o aumentar la frecuencia de activación falsa, e incluso inutilizar el sistema.

Operación del sistema

En la página principal de la pantalla, "Configuración del vehículo" → interfaz "Asistencia de seguridad", habilite / deshabilite las dos subfunciones de "Advertencia de colisión frontal" y "Frenado automático de emergencia".



PRECAUCIÓN

El sistema automático de freno de emergencia es un sistema de trabajo en segundo plano, que no será detectado por el conductor. Si el sistema detecta un objetivo al frente, la alarma o el frenado automático no se activará antes de que se alcance el nivel de peligro.

Para reducir el tiempo de reacción de frenado, cuando el sistema detecta que hay riesgo de colisión, establecerá activamente la presión del aceite de los frenos con anticipación según el nivel de riesgo. En este proceso, la válvula solenoide y el motor del ESC funcionarán, y el conductor puede escuchar el sonido de "dada", que es un fenómeno normal cuando el sistema de frenado automático de emergencia está funcionando.

ADVERTENCIA

El sistema debe apagarse cuando:

- Cuando se remolca el vehículo
- Cuando el vehículo está en un banco de pruebas de tambor
- Cuando una fuerza externa (como una colisión por alcance) actúa en el radar

Sistema de advertencia de colisión frontal

El sistema de advertencia de colisión frontal puede

avisarle que frene a tiempo cuando existe peligro de colisión por alcance con el objetivo que está delante.

Cuando la distancia es demasiado cercana al vehículo durante mucho tiempo, el medidor indicará "Mantenga una distancia segura". Esta alarma solo funciona en vehículos en movimiento a la velocidad del vehículo (65-150 km/h).



Cuando el vehículo circula a velocidades medias y altas, si existe peligro de colisión con el objetivo adelante, el instrumento indicará "Peligro de colisión" y una alarma sonora continua. Esta alarma funciona cuando la velocidad del vehículo está en el siguiente rango:

- Para vehículos estacionados: 30-100 km/h
- Para vehículos circulando: 30-150 km/h



Si el peligro de colisión con el vehículo delantero aumenta aún más, el sistema de freno de emergencia autónomo activará un frenado breve y rápido.

En las siguientes condiciones, el sistema no funcionará:

- El sistema de advertencia de colisión frontal está apagado
- El cambio no está en la posición D
- La velocidad del vehículo está fuera del rango de velocidad de trabajo
- El conductor frena o conduce activamente
- El conductor pisa bruscamente el pedal del acelerador
- Apaga el motor
- El sistema cree que pasa el peligro de colisión
- Vehículo esta inestable
- Inicialización del sistema
- Falla del sistema ESC
- Falla del instrumento
- Falla del sistema de frenado de emergencia autónomo
- El radar está cubierto
- La cámara está cubierta (para peatones / vehículos estacionados / ciclistas)

La sensibilidad de advertencia del sistema de advertencia de colisión frontal se divide en tres niveles: temprano, medio y tardío. Cuanto mayor sea la sensibilidad, antes el sistema alertará al conductor del peligro de colisión y más frecuente será la advertencia.

Sistema de frenado de emergencia automático

Si el sistema de advertencia de colisión frontal

emite una alarma, el conductor no aplica los frenos o la fuerza de frenado es insuficiente, el sistema automático de frenado de emergencia ayudará al conductor a frenar y el instrumento muestra "frenado automático de emergencia". Esta función funciona cuando la velocidad del vehículo está en el siguiente rango:

- Para vehículos estacionados: 4-60 km/h
- Para vehículos en funcionamiento: 4-150 km/h



El sistema no funcionará cuando:

- El sistema de frenado de emergencia automático se apaga
- El conductor no usa cinturón de seguridad
- El cambio no está en avance (D)
- La velocidad del vehículo está fuera del rango de velocidad de trabajo
- El conductor está frenando o girando
- El conductor pisó bruscamente el pedal del acelerador
- El motor está apagado
- El sistema cree que se ha eliminado el peligro de colisión
- Inestabilidad del vehículo
- Inicialización del sistema

- Falla del sistema ESC
- Falla del instrumento
- Falla del sistema de frenado de emergencia automático
- El radar está cubierto

PRECAUCIÓN

El sistema de frenado automático de emergencia frena activamente y evita la colisión durante 2 s, el sistema soltará los frenos y el conductor deberá tomar el control.

SISTEMA DE ADVERTENCIA DE SALIDA DE CARRIL (LDW) ✳ (SI EQUIPA)

El sistema de advertencia de salida de carril (LDW) es un sistema de advertencia auxiliar que recuerda al conductor una salida inconsciente del carril cuando el vehículo está funcionando a alta velocidad. Detecta las marcas del carril frente al vehículo a través de cuatro cámaras panorámicas alrededor de la carrocería del vehículo. Cuando el vehículo cruza las marcas del carril, le recuerda al conductor a través de imagen y sonido.

ADVERTENCIA

El LDW es solo una función auxiliar para el conductor. No es aplicable en todas las condiciones de conducción, tráfico, clima o carreteras. El conductor siempre será responsable de la seguridad al conducir y acatará toda ley y reglamento sobre tráfico y carreteras. Es posible que LDW no funcione en condiciones climáticas adversas y frías, ya que la lluvia, la nieve, la niebla o las condiciones de iluminación

severa (en el momento de entrar y salir de un túnel) pueden afectar el sensor.

Es posible que el sistema no funcione o emita una falsa alarma en las siguientes condiciones:

- Marcas de construcción temporales para carreteras, etc.
- Agua o grietas en la carretera.
- Las marcas de los carriles están cubiertas de polvo / nieve, etc.
- El sensor está desplazado
- El sensor no puede rastrear las marcas en carril de tierra
- Giros bruscos o carreteras estrechas

Está estrictamente prohibido reparar el parabrisas cerca del sensor (posición del espejo interior). Las grietas afectarán el efecto de reconocimiento de la cámara. Se debe reemplazar todo el parabrisas delantero.

Uso del LDW

Cuando la energía del vehículo esté en la posición de ON, toque el botón del interruptor LDW para encender / apagar el sistema.



Después que la función LDW esta activada:

Cuando la velocidad del vehículo es inferior a 65 km/h, el sistema está en modo de espera y el indicador de estado del sistema de advertencia de

cambio de carril en los instrumentos es blanco;

Cuando la velocidad del vehículo es superior a 65 km/h, el sistema se activará automáticamente y el indicador de estado del sistema de advertencia de cambio de carril en los instrumentos será verde.

Si el sensor reconoce las marcas de carril en ambos lados, las marcas de carril se llenan de blanco (si se reconoce una línea de carril, se rellenará un lado; si no se reconocen ambos lados, no se rellenará).



⚠ ADVERTENCIA

El conductor siempre debe ser totalmente responsable de cómo controlar correctamente el vehículo y mantener la seguridad:

1. El sistema no continuará enviando advertencias ni corregirá. Cuando el sistema emite una advertencia de desviación o ayuda a la dirección, el conductor debe corregir inmediatamente la trayectoria del vehículo para garantizar una conducción segura.
2. En caso de un sistema limitado, como lluvia/nieve/niebla/polvo, mala visibilidad, etc., es posible que la alarma de desviación o la dirección auxiliar no se emita o emita más tarde, no la utilice en las condiciones de funcionamiento limitadas del sistema.
3. Es posible que la corrección auxiliar

proporcionada por el sistema no pueda evitar que el vehículo se desvíe del carril, como en carreteras resbaladizas, curvas cerradas y velocidad excesiva.

Método de advertencia de salida de carril

El método de advertencia de salida de carril es solo: imagen del instrumento + alarma sonora

La imagen del instrumento es que la línea del carril en el lado de la desviación se vuelve roja.

Cuando se emite la alarma de salida de carril, corrija la dirección del vehículo inmediatamente.

Selección de función ✖ (si equipa)

El asistente de salida de carril tiene solo un tipo de alarma: alarma de imagen + alarma de sonido.

Solución de problemas

Cuando el LDW detecta que la cámara está cubierta, el sistema está defectuoso, la calibración falla o el sistema relacionado falla, el indicador

LDW en el medidor se vuelve amarillo  y la causa de la falla se indica en el medidor.

1. La cámara está cubierta
2. LAS no está calibrado
3. Falla del sistema de asistencia de carril
4. La función LDW es limitada

Si el mensaje de error no se elimina automáticamente durante un tiempo prolongado, si el error persiste después de reiniciar el vehículo, diríjase al concesionario autorizado de vehículos CHANGAN para realizar el mantenimiento.

SISTEMA DE CONTROL DE EMISIONES DE ESCAPE

Cuando el motor se para o no arranca, el sistema de control de emisiones de escape puede dañarse si intenta arrancar el motor repetida y continuamente.

Está prohibido reacondicionar el sistema de control de emisiones de escape, ya que esto afectará el rendimiento del vehículo o incluso violará leyes o regulaciones pertinentes. Cualquier daño del vehículo o falla de rendimiento debido a dicho reacondicionamiento no está dentro del alcance de la garantía.

PRECAUCIÓN

Al realizar pruebas de emisiones, la temperatura del refrigerante del motor o del aceite lubricante no debe ser inferior a 70°C.

Si la prueba a 70°C no cumple con los requisitos, la temperatura se eleva a 80°C y repetir la prueba.

Previsiones contra las emisiones de escape del motor

Cuando siente olor de cualquier gas de escape en su vehículo, por favor revíselo de inmediato. Si tiene dudas de que el gas de escape descargado haya entrado en el vehículo mientras conduce, abra todas las ventanas y revise el vehículo de inmediato.

No encienda el motor en un área cerrada o sin ventilación (por ejemplo, un garaje) a menos que

sea necesario mover el vehículo hacia adentro o hacia afuera.

Cuando sea necesario estacionar el vehículo en un campo abierto durante mucho tiempo con el motor en marcha, ajuste el sistema de ventilación para permitir que el aire exterior ingrese al vehículo. No se sienta en el vehículo durante mucho tiempo en tales condiciones.

PELIGRO

El gas de escape descargado por el motor contiene monóxido de carbono (CO) y una pequeña cantidad de homólogos y derivados del benceno. La inhalación excesiva de CO es fatal y la inhalación de homólogos y derivados del benceno durante mucho tiempo también dañará su salud.

Precauciones relacionadas con el convertidor catalítico

- No use el motor de manera incorrecta o inapropiada, por ejemplo, circular con el interruptor de encendido en la posición OFF o conducir hacia abajo por una pendiente abrupta con una marcha engranada.
- No permita que el motor funcione a alta velocidad de ralentí durante mucho tiempo (no menos de cinco minutos).
- Está prohibido volver a montar cualquier componente del motor o del sistema de control de emisiones de escape. Todas las revisiones y ajustes serán realizados por un centro de servicio autorizado por Vehículos CHANGAN.

- No conduzca el vehículo cuando el nivel de combustible sea bajo. Si se agota el combustible, el motor se detendrá y el convertidor catalítico se dañará.

El incumplimiento de las medidas preventivas anteriores causará daños al convertidor catalítico, que no están dentro de la garantía.

ADVERTENCIA

No estacione el vehículo ni lo deje en ralentí cerca de materiales inflamables como hierba, papeles u hojas. Es probable que el calor generado por el motor y el sistema de escape provoque un incendio.

Está prohibido tocar los componentes del sistema de escape (por ejemplo, el tubo de escape) sin usar ningún dispositivo de protección antes de que el sistema de escape deje de funcionar y se enfríe; de lo contrario, puede quemarse.

OTROS DISPOSITIVOS

Espacio de Almacenamiento

ADVERTENCIA

Si no coloca los objetos correctamente en el vehículo, pueden resbalar o salir despedidos durante el frenado o al girar repentinamente y golpear al conductor o al pasajero, lo que podría provocar lesiones personales;

- Cierre la caja de almacenamiento cuando el vehículo esté en marcha.
- Fije los objetos firmemente y asegúrese

que no haya objetos móviles en su interior.

- Asegúrese que ningún objeto salga de la caja de almacenamiento o de la red de paquetes.
- Coloque objetos pesados, duros, puntiagudos, afilados o frágiles en el portamaletas y fíjelos de forma segura.

Guantera

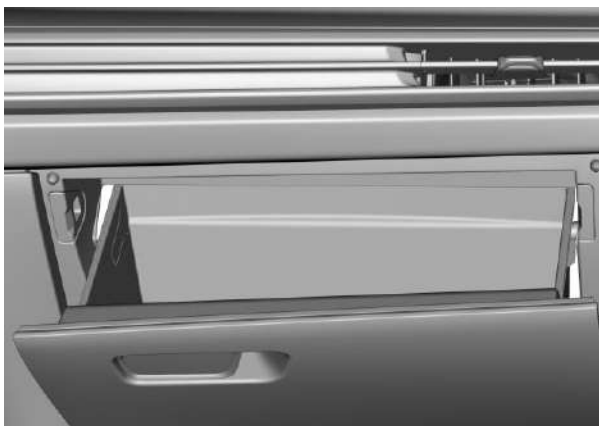

Abrir: Abra la guantera para almacenar artículos de tamaño apropiado.

Cerrar: cierre la tapa y presione en su lugar.

⚠ ADVERTENCIA

- Cuando el vehículo esté en marcha, cierre la caja de billetes inmediatamente después de terminar de usar; de lo contrario, pueden producirse lesiones personales en accidentes.
- No coloque objetos de valor en la caja de billetes.
- Después de abrir la guantera, no arrastre a la fuerza la guantera hasta la apertura completa, ya que esto puede dañar el amortiguador.

PRECAUCIÓN

En algunos modelos, puede haber un espacio en la parte trasera de la guantera, pueden caer objetos pequeños del espacio, pueden producirse ruidos anormales cuando el vehículo está conduciendo e incluso dañar el vehículo. Por lo tanto, no guarde artículos pequeños en la guantera.

Caja de Billetes



⚠ ADVERTENCIA

- No abra la caja de billetes durante mucho tiempo. Círrrela a tiempo después de su uso para evitar lesiones en un accidente.
- No coloque objetos de valor en la caja de billetes.

Caja de Apoyabrazos

⚠ PELIGRO

Para reducir el riesgo de lesiones, cierre la caja del apoyabrazos mientras conduce.

No permita que el líquido fluya hacia la caja del apoyabrazos para evitar fallas del vehículo.

Caja de apoyabrazos delantero

Según diferentes configuraciones, existen dos tipos de apoyabrazos delanteros.

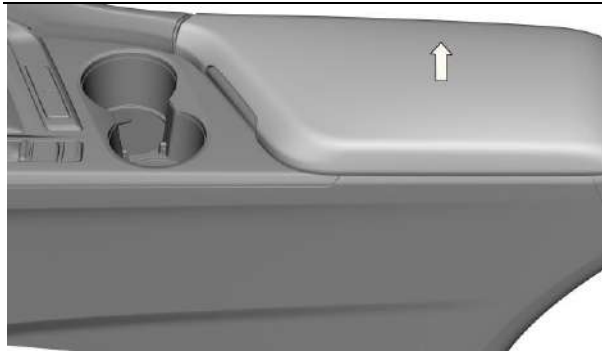

Tire hacia arriba de la manilla y abra la caja del apoyabrazos.

Portavasos ✖ (si equipa)

⚠ PELIGRO

Utilice siempre un recipiente ligero y a prueba de roturas, y asegúrese de que la bebida del recipiente no esté caliente; de lo contrario, puede aumentar el riesgo de lesiones en accidentes.

Coloque siempre recipientes con el tamaño y tapa adecuados en el portavasos; de lo

contrario, la bebida del recipiente puede salpicar.

Portavasos delanteros

Según la configuración, el portavasos delantero tiene los dos siguientes tipos:

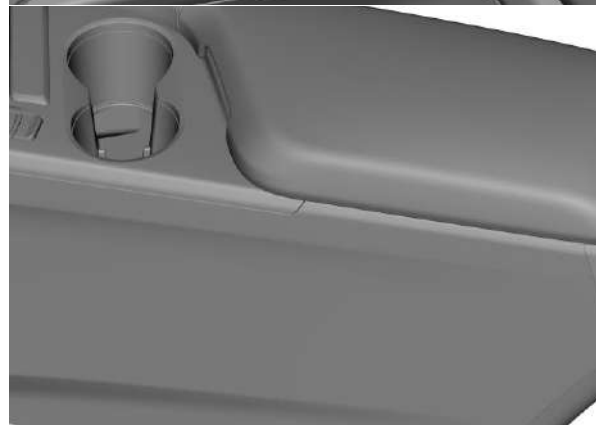
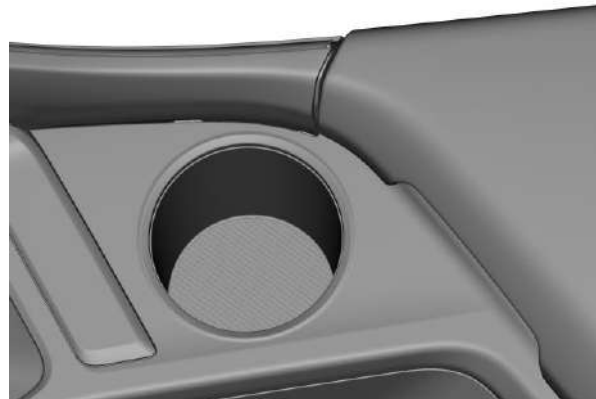

Hay dos tarjetas de límite de goma en los portavasos, que pueden aumentar el espacio de almacenamiento de los portavasos después de retirarlo.

Portavasos trasero ✖ (si equipa)

Gire el apoyabrazos trasero central y se podrá acceder al portavasos trasero.



Bolsillo del Respaldo del Asiento

Hay bolsillos en los respaldos de los asientos delanteros.



⚠ PELIGRO
No coloque nada pesado o afilado en el bolsillo del respaldo.

Caja de almacenamiento de la cubierta trasera de la caja de control central



La interfaz USB interna se puede utilizar para cargar y los elementos adecuados se pueden colocar al mismo tiempo.

⚠ PELIGRO
Durante la conducción, ciérrelo a tiempo después de su uso, de lo contrario puede causar lesiones en un accidente.
No coloque objetos de valor.

Caja de almacenamiento en el lado interior de la puerta



Puede colocar una taza de agua, lata de bebida, etc. en la caja de almacenamiento inferior más grande y colocar las cosas más pequeñas en la caja de almacenamiento superior.

⚠ PELIGRO
No coloque nada frágil en la caja de almacenamiento en el lado interior de la puerta, ya que puede aumentar el riesgo de lesiones en un accidente.
No coloque objetos de valor

Caja de Lentes

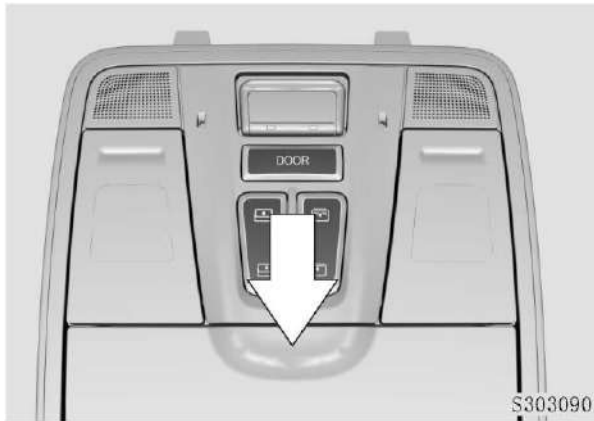

La caja de lentes se utiliza para guardar lentes. El interruptor de la caja está en el interruptor del sunroof. Presione el interruptor para usar la caja y empújela hacia arriba para cerrar.

Caja de Almacenamiento Delantero



La interfaz USB interno se puede utilizar para cargar y los elementos adecuados se pueden colocar al mismo tiempo.

PELIGRO

Durante la conducción, ciérrelo a tiempo después de su uso, de lo contrario puede causar lesiones en un accidente.

No coloque objetos de valor

Toma Corriente



La toma de corriente se utiliza para proporcionar energía a otros equipos que trabajan con el sistema eléctrico del vehículo.

La interfaz USB frontal se utiliza para conectar un disco flash USB, un teléfono móvil, etc.

ADVERTENCIA

Toma de corriente, solo permite el uso de voltaje estándar de 12V, la potencia máxima no supera los 120W de los equipos electrónicos.

Evite descargas eléctricas: no inserte los dedos ni componentes extraños (clavijas, etc.) en la toma de corriente y no toque la toma de corriente con las manos mojadas.

Utilice la toma de corriente únicamente cuando el motor esté en marcha y desenchufe el enchufe de alimentación de accesorios después de su uso.

Si el enchufe de alimentación de accesorio se usa durante mucho tiempo mientras el motor está apagado, la batería se descargará.

Cuando utilice la ventilación eléctrica, ajuste el aire acondicionado o el calentador al estándar de funcionamiento más bajo.

Cierre la tapa cuando no esté en uso.

Si la conexión no es buena, el enchufe se sobrecalentará o el fusible térmico interno se fundirá.

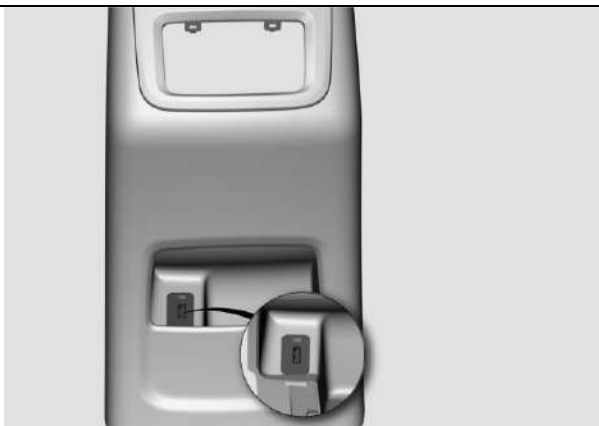

La interfaz USB trasera solo puede cargar dispositivos móviles, con voltaje nominal de 5V y corriente máxima de 2.4A.

Visera Parasol



①-Espejo de maquillaje ②-Base de fijación

La visera protege al conductor y a los pasajeros de verse afectados por el deslumbramiento.

Baje la visera, extraiga el extremo libre de la visera de su apoyo ② y gírela hacia el lado para bloquear el deslumbramiento lateral.

PRECAUCIÓN

Antes de volver a colocar la visera parasol, cierre la tapa del espejo de maquillaje.

Portaequipaje ※ (si equipa)

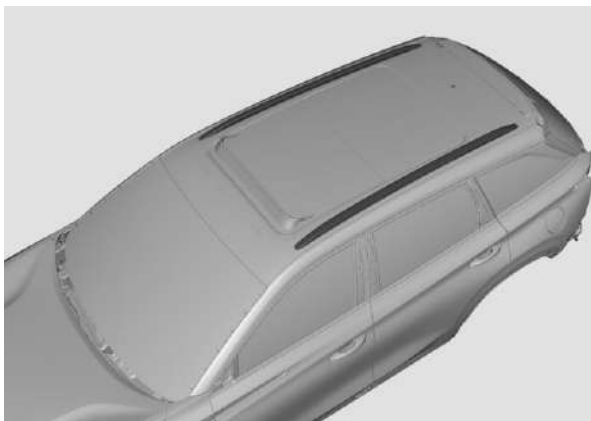

El portaequipaje solo tiene efecto decorativo y no tiene función de carga.

AVERTENCIA

No instale una viga transversal ni coloque nada.

Precauciones del portaequipaje

El tamaño y las especificaciones del equipaje se ajustarán a la capacidad de la puerta trasera para garantizar el bloqueo normal de la puerta trasera.

El peso del equipaje no debe exceder los 50 kg para evitar daños en la moldura alrededor de la puerta trasera.

El equipaje redondo o cilíndrico se fijará firmemente para evitar colisión con la puerta trasera y las placas decorativas en ambos lados.



ADVERTENCIA

Está estrictamente prohibido almacenar artículos inflamables, explosivos, tóxicos, corrosivos y otros.

Está prohibido abrir la puerta del portamaletas.

IV. CONDUCIR SU VEHÍCULO

PRECAUCIONES DEL VEHÍCULO MULTIFUNCIÓN

Este es un vehículo multipropósito con las características de un centro de gravedad alto y una gran distancia al suelo, que se puede conducir en una variedad de entornos salvajes.

- El centro de gravedad más alto hace que sea más fácil volcarse que otros tipos de vehículos.
- Una mayor distancia al suelo proporciona una mejor visibilidad.
- Para obtener un rendimiento todoterreno satisfactorio, el rendimiento de giro de este tipo de vehículo no es como la velocidad del vehículo y vehículo deportivo con voladizo bajo. Por lo tanto, no haga giros bruscos a altas velocidades para evitar vuelcos.
- Poner la carga en el portamaletas aumenta el centro de gravedad del vehículo y evitar poner cargas pesadas en el techo.
- Conduzca siempre a baja velocidad cuando haya ráfaga lateral. Por su forma y alto centro de gravedad, es más sensible a las ráfagas laterales. Reducir la velocidad del vehículo facilitará el control del vehículo.
- Al conducir en pendientes pronunciadas, es mejor ir en línea recta hacia arriba o hacia abajo para evitar cruzar la pendiente pronunciada. Es más probable que el vehículo se vuelque que rueda hacia adelante o hacia atrás.

PELIGRO

- Todas las personas deben abrocharse los cinturones de seguridad mientras el vehículo está en movimiento. En caso de vuelco, las personas que no llevan el cinturón de seguridad son más vulnerables.
- Trate de evitar giros bruscos, altas velocidades, arranques repentinos, frenadas de emergencia o manipulaciones repentinas. La conducción incorrecta puede hacer que el vehículo pierda el control o vuelque.
- Cuando conduzca fuera de la carretera o en terreno accidentado, no acelere demasiado, no salte, haga giros bruscos, golpee objetos, etc., que pueden causar daños graves al voladizo y al chasis del vehículo. Puede hacer que el vehículo pierda el control o vuelque.

CONSIDERACIONES DE CONDUCCIÓN FUERA DEL CAMINO

- Revisar el nivel de aceite del motor antes de conducir fuera de la carretera, si es necesario, revisar las ruedas, neumáticos y transporte una pala plegable, la llave de ruedas, el cable de tracción, etc.
- La conducción todoterreno aumentará la probabilidad de que el vehículo sufra daños. El estilo de conducción debe ajustarse de acuerdo con las condiciones del terreno y conducir con cuidado.
- No mantenga la posición N durante la conducción todoterreno.

- Debe limpiar e inspeccionar el vehículo después de conducir fuera de la carretera.
- Los frenos deben limpiarse a tiempo después de conducir fuera de la carretera. Durante la conducción todoterreno, la arena, lodo y agua o mezclas de aceite y agua pueden entrar en los frenos, aumentando el desgaste y reduciendo el rendimiento de los frenos o causando fallas en los frenos.
- Si escucha un chirrido o descubre que el rendimiento de los frenos se degrada, debe acudir inmediatamente a un distribuidor autorizado por CHANGAN para que lo inspeccione.

PRECAUCIONES ANTES DE CONDUCIR

Antes de entrar al vehículo

- Asegúrese de que todas las ventanas, espejos y accesorios estén limpios.
- Inspeccione visualmente el neumático en busca de daños o incrustaciones de materias extrañas, y la presión de inflado sea adecuada.
- Revise la parte inferior del vehículo para detectar fugas de aceite.
- Revisar que el aceite de motor y el nivel de otros líquidos estén en niveles normales

Antes de encender el motor

- Cerrar y bloquear la puerta.
- Revise la posición, respaldo y

apoyacabeza del asiento para mantener una adecuada posición sentada.

- Ajuste la mirilla.
- Asegúrese de que todas las personas usen cinturones de seguridad.
- revisar el funcionamiento de la luz de advertencia cuando la fuente de alimentación del vehículo esté en la posición ON.
- Soltar el freno de mano / estacionamiento electrónico (EPB) y confirme que la luz de advertencia esté apagada.

Después de encender el motor

- Después del encendido en frío, la velocidad de ralentí es mayor y el propósito es acelerar el calentamiento, lo que es un fenómeno normal.
- Si escucha el pedal del freno mientras conduce, si escucha un ruido agudo o ruido de fricción (sonido de "clic" de metal), debe revisar y reemplazar inmediatamente las pastillas de freno en el concesionario autorizado por vehículos CHANGAN más cercano.
- Escuche el sistema de escape en busca de fugas. Si encuentra alguna fuga, comuníquese de inmediato con un distribuidor autorizado por vehículos CHANGAN.

ENCENDER Y APAGAR MOTOR

Encender el motor (encendido keyless) ✖ (si equipa)

Antes de encender

1. Apague las luces y artefactos innecesarios.
2. Asegúrese de que la llave inteligente esté en el área activa del vehículo.

Encendido para transmisión automática

1. Coloque la palanca de cambios en la posición P (estacionamiento) o N (vacío).
2. Pise el pedal del freno a fondo.
3. Cuando el indicador del interruptor que se va a encender se vuelve verde, presione el interruptor para arrancar el motor.

 ADVERTENCIA
<p>No tocar interruptor de encendido al conducir. El pedal del freno o embrague deben pisarse completamente hasta que se arranque el motor. Si el indicador del interruptor de arranque no se pone verde, el motor no arrancará.</p> <p>Después de arrancar el motor, el vehículo debe conducirse a una velocidad suave del motor para calentarlo hasta que la temperatura del refrigerante del motor esté en el rango normal.</p>

Falla en el encendido

Si luego de presionar el interruptor de arranque "ENGINE START STOP", el motor no arranca adecuadamente, puede ser por lo siguiente:

1. Se interrumpe la comunicación entre la llave inteligente y el vehículo. No se puede detectar la llave o la batería de la llave está agotada.

2. El volante está bloqueado y el instrumento indica "El bloqueo de la dirección no está liberado": mientras presiona el interruptor de arranque, gire suavemente el volante.

3. El entorno de uso, batería insuficiente, combustible insuficiente, etc. también harán que el vehículo no arranque. Si no se puede reparar, comuníquese con un concesionario autorizado de vehículos CHANGAN para su mantenimiento.

Apagado del motor con Keyless (AT)

1. Coloque la palanca de cambios en P (estacionamiento).

2. Cuando el vehículo esté parado, presione el interruptor de arranque para detener el vehículo.

Si es necesario apagar el motor en caso de emergencia cuando el vehículo está en marcha, cuando la velocidad se reduce a menos de 40 km/h, mantenga presionado el interruptor de arranque durante más de 5 segundos.

TRANSMISIÓN

Transmisión Automática (Mecánica)

La transmisión automática tiene un modo de cambio automático y un modo de cambio manual, y el modo se puede cambiar con la palanca de cambios.

PELIGRO

- Antes de abandonar el vehículo, aplique completamente el freno de mano, asegúrese de que la palanca de cambios esté en la posición P (estacionamiento) y coloque el interruptor de encendido en la posición LOCK/OFF.
- No use la marcha P (estacionamiento) en lugar del freno de estacionamiento.

Cambio de modo

Mueva la palanca de cambios de la posición D hacia la derecha para ingresar al modo deportivo. Mover la palanca de cambios hacia adelante o hacia atrás puede cambiar el modo deportivo al modo manual.

Cambio y operación



Estacionar el vehículo en el cambio P, el motor se puede arrancar en esta posición.

- El vehículo está completamente parado y el interruptor EPB (estacionamiento electrónico) se levanta antes de que pueda activarse.
- Suelte el pedal del acelerador y pise completamente el pedal del freno para salir de la marcha.

Seleccionar el cambio P:

1. Pise el pedal del freno a fondo.
 2. Cuando el vehículo esté detenido, levante el interruptor EPB (estacionamiento electrónico).
 3. Seleccionar la marcha N y permanezca durante 3 segundos para soltar el pedal del freno.
 4. Empuje la palanca de cambios a la posición P.
- Cuando pise el pedal del freno y encienda el motor, la palanca de cambios se saca de la posición P para realizar el cambio normal. Para desbloquear las siguientes marchas, presione el botón de desbloqueo en la palanca de cambios: P → R, R → P, N → R.



P-- bloqueo de torque de los cambios

Si la palanca de cambios no está colocada correctamente en la marcha P al estacionar, puede haber un fenómeno de bloqueo del torque del cambio P que hace que no se pueda sacar el cambio P o que la extracción sea difícil, ruidosa y de impacto. Si la palanca de cambios no se puede sacar de la marcha P, comuníquese con el distribuidor autorizado de Changan.

R-Retroceso

El vehículo solo se puede conectar si está completamente parado.

N-Neutro

- Esta marcha no debe usarse independientemente de si el motor está funcionando o no.
- Esta marcha se puede utilizar con el freno de servicio cuando es necesario aparcar en caso de atascos.
- En este cambio puede arrancar el motor.
- Este cambio debe usarse cuando el vehículo está siendo remolcado

D-Adelante

La transmisión cambia automáticamente entre cada marcha de avance, y la velocidad del motor, el consumo de combustible y el ruido están en buenas condiciones.

+/- necesita subir y bajar de marcha en modo manual

Cambio ascendente: empujar hacia adelante

Cambio descendente: retroceder

Pantalla de marcha y pantalla de modo

La información de la marcha correspondiente (carácter PRND) se mostrará en la pantalla, y la marcha específica (como 1, 2, etc.) se mostrará en el modo manual.

Sistema de bloqueo de cambios

El engranaje P tiene una función de bloqueo. Solo cuando la fuente de alimentación del vehículo esté en la posición ON o el motor esté encendido, presione el pedal del freno y presione el botón de desbloqueo para liberar la palanca de cambios de la posición P.

Si el método de desbloqueo anterior falla, utilice el desbloqueo manual: abra el panel de cambios y presione manualmente para desbloquear el botón.

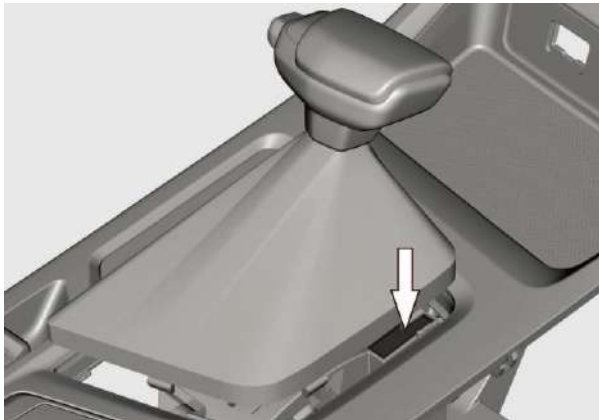

PRECAUCIÓN

Al conducir el vehículo, si el medidor indica que el sistema de transmisión está defectuoso o la

luz de falla de la transmisión está encendida, proceda de la siguiente forma:

Si no hay ninguna anomalía o impacto obvio en el cambio, conduzca el vehículo lo antes posible al concesionario autorizado vehículos CHANGAN más cercano para su reparación.

Cuando cambie de marcha con un impacto obvio y un ruido anormal, estacione el vehículo en una zona segura y llame un remolque para que arrastre el vehículo al concesionario autorizado de vehículos CHANGAN más cercano.

Cuando el vehículo pierde energía, estacione el vehículo en una zona segura y llame a un remolque para arrastrar el vehículo al concesionario autorizado de Vehículos CHANGAN más cercano para su reparación.

ADVERTENCIA

- Está estrictamente prohibido seleccionar el cambio P mientras conduce y remolca; de lo contrario, el pasador de bloqueo de estacionamiento se dañará y la caja de cambios se dañará.

FRENO

Este vehículo tiene freno de disco. Presione o suelte el pedal del freno para habilitar o soltar el freno de servicio.

Cuando presiona el pedal del freno para el encendido, el pedal del freno se volverá repentinamente suave y bajará, lo cual es un fenómeno de funcionamiento normal.

ADVERTENCIA

- Antes de que el vehículo ande, asegúrese de que los indicadores relevantes del sistema de frenos funcionen normalmente.
- El bloque de fricción del freno está equipado con un dispositivo indicador de desgaste. Si hay un sonido de raspado de metal (disco de freno raspando la cuchilla de resorte) durante el frenado, debe ser reparado inmediatamente en un concesionario autorizado de vehículos CHANGAN.
- No continúe conduciendo después de que el bloque de fricción del freno haya alcanzado el límite, de lo contrario, pueden ocurrir accidentes fácilmente.

Estacionamiento eléctrico (EPB)

Las funciones comunes del EPB son: función de estacionamiento estático, función auxiliar drive away, función de reajuste de alta temperatura, función de estacionamiento dinámico.

Función de estacionamiento estático

Después de detener el vehículo, levante el interruptor EPB, activar el freno de mano, el

indicador de trabajo del EPB  del panel de instrumento se enciende (rojo) y el botón del interruptor EPB se enciende (amarillo).



Al soltar el freno de estacionamiento, primero presione el pedal del freno, luego presione el interruptor EPB, el estacionamiento se libera y el indicador correspondiente se apaga.

Es normal generar ruido de funcionamiento cuando se activa y suelta el freno de mano.

PRECAUCIÓN

- Si la luz indicadora de falla de la función del freno de estacionamiento electrónico está encendida, puede reiniciar el vehículo en el lugar, presionar y tirar hacia arriba del interruptor de estacionamiento electrónico (EPB), si la luz de falla aún está encendida, comuníquese con el distribuidor autorizado de Vehículos Changa.



ADVERTENCIA

- No toque el interruptor de estacionamiento electrónico (EPB) a voluntad mientras

conduce.

- No poner objetos pesados sobre el interruptor.

Drive Away Assist (DAA)※ (si equipa)

DAA es una función auxiliar del EPB. Cuando DAA está funcionando, no es necesario que el conductor presione el botón EPB ya que EPB puede liberar el freno de estacionamiento automáticamente cuando se cumple la condición.

Condiciones de funcionamiento de DAA: el conductor usa el cinturón de seguridad y la puerta del conductor está cerrada correctamente.



ADVERTENCIA

DAA se puede utilizar para invertir la operación, pero asegúrese de que sea seguro.

Cuando utilice DAA para vehículos MT, preste atención a la posición del cambio. Soltar el pedal del embrague en punto muerto y presionar el pedal del acelerador al mismo tiempo puede hacer que el vehículo resbale.

Reactivación a Alta Temperatura (HTR)

HTR es una función auxiliar de EPB. La operación de frenado múltiple provocará el sobrecalentamiento del disco de freno. Para garantizar la seguridad del estacionamiento, el HTR se activará automáticamente y volverá a activarse automáticamente a intervalos regulares después de que el vehículo se detenga, para garantizar la efectividad del estacionamiento. Es normal tener ruido de trabajo en este momento.

PRECAUCIÓN

Después de que el vehículo se haya frenado

continuamente muchas veces, debe estacionarse en una carretera plana lo más lejos posible para garantizar la seguridad del estacionamiento.

Estacionamiento dinámico (CDP)

CDP es una función auxiliar del estacionamiento electrónico. En el proceso de conducción, levante continuamente el interruptor de estacionamiento electrónico (EPB) para el frenado de emergencia.



ADVERTENCIA

Durante el frenado de servicio, puede utilizar la función CDP cuando falla el freno.

Función de sujeción del cambio-P (SIPA)

La función de sujeción del cambio P es una función de ayuda de estacionamiento electrónica. Cuando el vehículo se detiene de manera estable, el conductor presiona el pedal del freno y el cambio entra en la marcha P, el freno de mano electrónico se levantará automáticamente y el indicador de trabajo del EPB y el indicador del botón del interruptor del EPB estarán encendidos.

PRECAUCIÓN

Cuando la palanca de cambios está fuera de la marcha P, el freno de mano no se liberará automáticamente.

Para liberar el freno de mano, presione el pedal del freno y presione el interruptor EPB.

Sistema de Frenos Antibloqueo (ABS)

Al conducir en una emergencia o en una carretera resbaladiza, el sistema ABS evita que las ruedas entren en un estado bloqueado, lo que ayuda al vehículo a mantener la estabilidad

de la dirección y en la dirección de la marcha, y mejora la capacidad de controlar el vehículo durante el frenado.

PRECAUCIÓN

- En este momento, pisar el pedal del freno debe:
- ¡Pise firmemente el pedal del freno, nunca suelte el pedal del freno ni reduzca la fuerza de presión sobre el pedala!
- ¡Nunca pise el pedal del freno hacia adelante y hacia atrás ni reduzca la presión sobre el pedal del freno!
- Cuando el pedal del freno esté completamente pisado, gire el vehículo de acuerdo con la situación.
- Suelte el pedal del freno o reduzca la presión sobre el pedal del freno, el ABS se desactivará automáticamente

Ademas:

- Cuando el ABS está funcionando, el pedal del freno vibrará (se sentirá en la parte superior del pie) y habrá un ruido de funcionamiento del motor ABS en el motor. Este es un fenómeno normal.
- Después de cada encendido del vehículo, cuando la velocidad del vehículo alcanza los XX km/h por primera vez, el ABS se auto revisará dinámicamente y emitirá un sonido de funcionamiento, lo cual es normal.

Sistema de Control de Tracción (TCS)

Al conducir en carreteras lisas y montañosas, el sistema TCS controla el torque de frenado de las ruedas del vehículo y torque de frenado de las ruedas y el torque de salida del motor para ayudar a mantener la tracción de la rueda motriz y mejorar la estabilidad de conducción, el rendimiento de aceleración del vehículo y la capacidad de ascenso.

El TCS está en el estado de activación automática, y la activación/desactivación de la función son consistentes con la activación y desactivación de la función ESC. Consulte el capítulo de la función ESC para obtener más detalles.

Si el vehículo está atrapado en la nieve, el barro o la arena, es mejor apagar el sistema de control de tracción para restaurar el torque de salida del motor y aumentar la potencia para pasar el obstáculo.

Sistema de Control de Estabilidad Electrónico (ESC)

El sistema ESC utiliza sensores para monitorear el estado del vehículo. Cuando el vehículo se encuentra en un estado estable crítico (como giros bruscos o cambios repentinos de carril), controla el torque de frenado o el torque del motor de las ruedas, mejora la estabilidad de conducción del vehículo, reduce efectivamente la probabilidad de accidentes y mejora la seguridad de conducción.

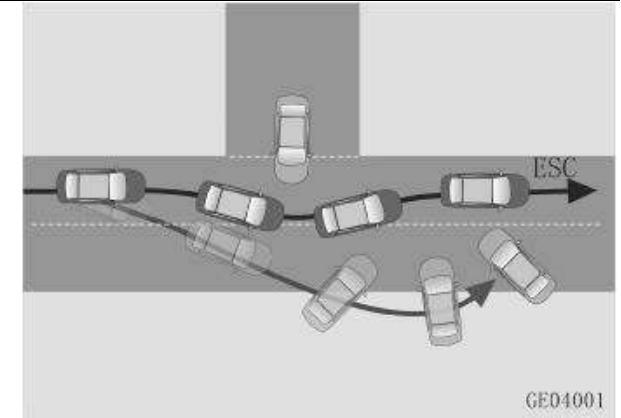

ON/OFF:

1. Ingrese a la aplicación de configuración del vehículo.
2. Haga clic en la opción de control de conducción.
3. ESC se puede encender / apagar a través del interruptor ESC. Cuando se apaga, la luz indicadora de apagado de ESC en el panel de instrumento estará encendida, y cuando se encienda, la luz indicadora se apagará.

PRECAUCIÓN

Por motivos de seguridad en la conducción, se recomienda activar la función ESC.

Solo en algunos casos especiales, se recomienda apagarla:

- Con cadenas para la nieve
- Al conducir sobre nieve profunda o carreteras blandas
- Cuando el vehículo queda atrapado fuera de la trampa

Cuando el ESC está funcionando, el indicador multifunción ESC parpadea, el pedal del freno vibra ligeramente y el motor ESC funciona en el compartimiento del motor, lo cual es un fenómeno normal.

Después de cada encendido, cuando la velocidad del vehículo es de aproximadamente 10 km/h, el sistema ESC se auto revisará y emitirá un sonido de funcionamiento, lo cual es un fenómeno normal.

ADVERTENCIA

Las funciones ESC y TCS dan mayor seguridad, pero es su responsabilidad conducir con cuidado y atención.

Al conducir, mantenga una distancia adecuada entre los vehículos y no confíe ciegamente en la distancia de frenado.

La capacidad de control de estabilidad del ESC está estrechamente relacionada con el sistema de frenado, el sistema de suspensión (como neumáticos), el sistema de dirección, el sistema eléctrico, etc. Si modifica el vehículo de forma privada, puede hacer que el rendimiento del ESC disminuya o falle.

Función de Control de Descenso en Pendiente (HDC)

Cuando la parte delantera del vehículo encuentra una pendiente pronunciada o cuesta abajo continua, el conductor puede presionar el interruptor HDC y el sistema ESC controlará la velocidad del vehículo a un rango estable:

Presione el pedal del freno y el pedal del

acelerador para controlar la velocidad del vehículo a 8~35 km/h. Después de soltar, el vehículo se conducirá de manera estable en la pendiente de acuerdo con la velocidad actual.

ON / OFF

El HDC está desactivado por defecto. Cuando la velocidad del vehículo es inferior a 35 km/h, puede activar/desactivar la función HDC usar el interruptor HDC. Presione el interruptor HDC, el

indicador de funcionamiento del HDC  en el panel de instrumentos se encenderá, lo que indica que esta función está disponible. Presione el interruptor nuevamente, el indicador de funcionamiento HDC se apagará.

Cuando la velocidad del vehículo es superior a 35 km/h pero inferior a 60 km/h, la función se suspenderá. Cuando la velocidad se reduce a 8~35 km/h, la función se restablecerá.

Cuando la velocidad del vehículo sea superior a 60 km/h, la función se apagará y el indicador del HDC se apagará.

PRECAUCIÓN

Cuando esta función está encendida, el indicador de trabajo del HDC parpadea y puede haber un sonido de motor ESC funcionando en el compartimiento del motor. Este es un fenómeno normal.

Función de Estacionamiento Automático (AUTO HOLD)



La función AUTO HOLD mantiene la presión de los frenos a través del ESC y ayuda al conductor a estacionarse automáticamente. Incluso si el conductor suelta el pedal del freno, el vehículo no se moverá. Presione el pedal del acelerador para cumplir con las condiciones de arranque, el estacionamiento se libera automáticamente y el vehículo arranca suavemente.

La función AUTO HOLD ayuda al conductor en las siguientes situaciones:

- Al arrancar, especialmente en pendientes pronunciadas;
- Al mover un vehículo en una pendiente pronunciada
- Cuando los vehículos necesitan esperar mientras conducen por la carretera.

Condiciones de trabajo de AUTO HOLD:

- El vehículo está completamente detenido;
- Motor en marcha
- El cinturón de seguridad del conductor está abrochado;
- La puerta del conductor está cerrada;
- El indicador electrónico de falla de estacionamiento no está encendido;
- La función ESC está habilitada;
- Presione el botón del interruptor AUTO HOLD (el indicador se ilumina).

Cuando el vehículo tiene tendencia a resbalar, la función AUTO HOLD presurizará automáticamente el sistema de frenos para evitar que el vehículo se mueva. En este momento, hay un sonido de funcionamiento del motor ESC y un ligero rebote en los pies. Si el vehículo se resbala por segunda vez, AUTO HOLD cambiará automáticamente a estacionamiento electrónico, lo cual es normal.

Cuando el vehículo arranca, si AUTO HOLD está funcionando, debe pisar el pedal del acelerador para detener el vehículo.

Para un vehículo de cambio manual, si se suelta el embrague demasiado rápido y no se pisa el acelerador, puede hacer que el freno de refuerzo AUTO HOLD o que el vehículo se detenga. Fenómeno normal.

En condiciones de retroceso y atasco, AUTO HOLD puede causar inconvenientes para conducir. En este momento, puede desactivar esta función.

ON/OFF

Esta función puede activarse o desactivarse

mediante el interruptor AUTO HOLD.

Presione el interruptor AUTO HOLD, el indicador de trabajo AUTO HOLD  se ilumina en blanco, indicando que la función está disponible.

Presione el interruptor nuevamente, la luz indicadora se apagará y la función se apagará

PRECAUCIÓN
<ul style="list-style-type: none"> ● No coloque objetos pesados sobre el interruptor. ● No presione el interruptor AUTO HOLD durante mucho tiempo, de lo contrario el sistema lo juzgará como una operación incorrecta e informará un error. ● Cuando arranca, debe pisar el pedal del acelerador para soltar el estacionamiento; de lo contrario, es posible que el vehículo no arranque y que la transmisión automática incluso se detenga. ● AUTO HOLD cambiará automáticamente a estacionamiento electrónico después de aproximadamente 3 minutos de funcionamiento continuo. ● Cuando AUTO HOLD está habilitado, es posible que el pedal del freno se sienta más duro. ● AUTO HOLD no puede reemplazar el freno de mano. Estacione su vehículo de manera segura para evitar que el vehículo no se resbale. ● Cuando esta función está activa, el indicador de trabajo AUTO HOLD se ilumina en verde. ● Cuando se cumplen las condiciones de funcionamiento del AUTO HOLD, pero el

indicador del interruptor no se enciende, diríjase a un distribuidor autorizado por vehículos CHANGAN para su inspección.

Control de Partido en Pendiente (HHC)

El HHC ayuda al conductor a comenzar con mayor comodidad en una pendiente. Una vez que se suelta el pedal del freno, el sistema mantendrá el vehículo estático durante un corto tiempo (aproximadamente 2s), y el conductor tendrá tiempo suficiente para presionar el pedal del acelerador para arrancar el vehículo, a fin de evitar que el vehículo se resbale.

 ADVERTENCIA
<p>Después de corto tiempo, si el vehículo no completa el arranque o el conductor da un paso demasiado bajo, el HHC ya no frenará el vehículo, así es posible que resbale, existe riesgo de accidentes y lesiones.</p> <p>Durante las horas de trabajo de HHC, si se abre la puerta del conductor, la HHC se desactiva de inmediato y el vehículo se resbalará.</p> <p>Asegúrese de que la marcha esté en avanzar o retroceso</p>

PRECAUCIÓN
<p>La función HHC viene seleccionada de fábrica. Si necesita desactivar, comuníquese con un distribuidor autorizado por vehículos CHANGAN. Cuando el HHC está funcionando, es normal que la válvula solenoide haga un "clic".</p> <p>El HHC no refuerza activamente y, si se</p>

presiona el pedal del freno, es posible que el HHC no funcione.

El sistema de control de estabilidad (ESC) ha fallado. Por favor Diríjase a un concesionario autorizado de vehículos CHANGAN para mantenimiento lo antes posible.

DIRECCIÓN (EPS)

Sistema de Dirección Eléctrica ※ (Si equipa)

El sistema de dirección asistida eléctrica puede reducir efectivamente la fuerza que aplica el conductor sobre el volante. La dirección a baja velocidad es ligera y la dirección a alta velocidad es estable, lo que es beneficioso para mejorar la comodidad de conducción y la estabilidad de la dirección, y al mismo tiempo lograr un menor consumo de combustible del vehículo.

Si el sistema de dirección falla y se pierde la potencia, el vehículo aún puede realizar la función de dirección, pero se requiere aplicar más fuerza a la dirección. Al mismo tiempo, consulte a un distribuidor autorizado de Vehículos Changan.

ADVERTENCIA

Si se gira el volante hasta el final de su recorrido y se mantiene en esta posición durante mucho tiempo, la fuerza que aplica a la dirección puede aumentar;

Cuando el sistema se enfría, la mano del volante vuelve a la normalidad.

Cuando la batería se agota

Revisar el estado de la batería y cargue o reemplace la batería si es necesario.

PRECAUCIÓN

Al girar el volante, es posible que escuche el ruido de funcionamiento (pitido) del motor de la dirección asistida, lo que es normal.

Modo de dirección asistida múltiple

El modo de dirección asistida múltiple puede controlar la fuerza de la dirección según las preferencias de conducción o las condiciones de la carretera. Se pueden seleccionar diferentes modos de dirección a través del botón de modo de dirección en la pantalla de control central:

- Modo normal, maniobra de dirección media.
- Modo confort, la potencia de la dirección es levemente más ligera.
- Modo deportivo, la fuerza de la dirección es un poco más pesada

Cuando se presiona la tecla de modo en la pantalla de control central, el panel de instrumentos mostrará el modo de dirección seleccionado actualmente.

Después de arrancar el motor, el modo de dirección asistida múltiple sigue siendo el modo seleccionado antes de la última parada. Sin embargo, el modo predeterminado es el modo estándar después de que se quita la batería y se vuelve a encender.

CONSEJOS DE CONDUCCIÓN

Rodaje

El vehículo no requiere un rodaje complicado, pero para mejorar el rendimiento del vehículo, ahorrar combustible y prolongar la vida útil del vehículo, se recomienda que observe las siguientes precauciones dentro de los primeros

1600 km (período de rodaje).

- No haga funcionar el motor a alta velocidad después de arrancar. Debe calentarse lenta y suavemente. Está estrictamente prohibido acelerar.
- No mantenga la misma velocidad durante demasiado tiempo, independientemente de la velocidad del vehículo, en un vehículo en el período de rodaje es mejor experimentar una variedad de velocidades del motor para que funcione completamente.
- Debido a las condiciones de fabricación, el rendimiento de adherencia de los neumáticos nuevos aún no está en las mejores condiciones. Conduzca con cuidado durante los primeros 300 km.
- Después de aproximadamente 500 km, el disco de freno y el bloque de fricción del freno pueden lograr el desgaste deseado y el rendimiento de soporte de carga, evite frenado de emergencia, especialmente dentro de los primeros 300 km.
- No conduzca a velocidades bajas o altas y bajas (vehículos estacionados manualmente).
- Evite usar como remolque dentro de los 1600 km iniciales.

Nota sobre el período de rodaje del vehículo de mano en uno / cambio automático:

- Utilice el modo de marcha D (conducción);
- La velocidad recomendada no es superior a 100 km/h.
- Consulte por las precauciones manuales del vehículo en estado manual.

Estacionar el vehículo por un largo periodo

Si el vehículo está estacionado durante más de cuatro semanas, la batería puede dañarse debido a una descarga excesiva.

Cuando el vehículo necesita estar estacionado durante mucho tiempo, los neumáticos deben estar lejos del motor, batería, aceite y lo más lejos posible de luz solar directa y lluvia, para evitar altas temperaturas y humedad. Limpiar y guardar las juntas de goma, cerrar todas las puertas y bloquear el vehículo. Cuando está estacionado en el interior, una ventana se puede abrir ligeramente.

Si el tiempo de estacionamiento es demasiado largo, limpie y encere el vehículo, estacione el vehículo en un lugar seco y bien ventilado, y revise la capa de cera en la parte inferior de la carrocería del vehículo. Infle de acuerdo con el valor máximo de presión de aire requerido por la marca de presión de aire, revise la presión de aire de los neumáticos una vez al mes y mueva el vehículo una vez a la semana para cambiar la posición de apoyo de los neumáticos para evitar su deformación.

Conducir a alta velocidad

- Mantener presión normal de los neumáticos.
- Cuanto mayor sea la velocidad, mayor será la distancia de frenado, el pedal del freno debe controlarse en función de la velocidad del vehículo.
- Mantener una distancia de seguridad suficiente con el vehículo de delante.
- Reducir la velocidad al pasar un paso de montaña, adelantar un vehículo o pasar por

la entrada de un túnel, ya que se verá afectado por el viento lateral.

PELIGRO

La conducción a alta velocidad está prohibida por la noche, en días lluviosos, vadeando y en carreteras resbaladizas.

Conducir de noche

- Evite conducir a alta velocidad y mantenga una distancia de seguridad suficiente con el vehículo de adelante.
- La posición del espejo retrovisor debe ajustarse antes de conducir para reducir el efecto del deslumbramiento.
- Mantener los focos delanteros limpios antes de conducir para evitar afectar la línea de visión.
- Revisar que las luces de dirección, bocina y otros equipos estén en buenas condiciones antes de conducir.

Conducir en días con lluvia

- Conducir a baja velocidad: la lluvia intensa puede afectar la vista del conductor y aumentar la distancia de frenado.
- Revisar el limpiaparabrisas antes de conducir.
- Revisar los neumáticos antes de conducir, ya que el mal estado del neumático puede provocar que el vehículo se resbale e incluso un accidente.
- Pise el pedal del freno repetidamente durante la conducción para eliminar la humedad de la superficie del disco de freno

y el forro del freno hasta que se recupere el efecto de freno normal.

PEIGRO

Asegúrese de encender las luces delanteras cuando conduzca en días lluviosos para que otros lo reconozcan.

Conducir por la zona de vadeo

- Intente evitar hoyos y caminos anegados mientras conduce para evitar que el motor entre en el agua.
- Reduzca la velocidad tanto como sea posible. Cuando las ruedas de ambos lados (izquierda y derecha) atraviesan el área de vadeo al mismo tiempo, no pise el pedal del freno para evitar que el vehículo se deslice.
- No exceda la profundidad de vadeo y la velocidad al pasar, ya que esto puede dañar el motor, el sistema eléctrico y la caja de cambios.
- Después de que el vehículo haya pasado el agua, el pedal del freno se puede presionar ligeramente varias veces para devolver el freno al estado seco.

Conducir en barro

- Evite conducir a alta velocidad.
- Evite el uso de neumáticos muy gastados tanto como sea posible.
- El vehículo debe recibir servicio después de conducir por una larga distancia.

Conducir en una rampa

- Al subir una pendiente, debe cambiar rápidamente a la marcha baja de acuerdo con

la pendiente y la velocidad del motor para aumentar el torque del motor y evitar daños por sobrecarga del motor.

- Cuando vaya cuesta abajo, debe poner la marcha baja y usar el motor para frenar.

PELIGRO

Está estrictamente prohibido deslizarse en la posición neutra por la rampa.

Conducir en invierno

Cuando llegue el invierno, proteja y mantenga el vehículo durante el invierno. Asegúrese de conducir de la misma manera que las principales condiciones climáticas en invierno:

Utilice aceites adecuados para la temperatura exterior (como aceite, refrigerante del motor, líquido de limpieza, etc.).

- Revisar el estado de la batería.
- Dependiendo del destino de conducción, se recomienda traer algunos suministros de emergencia necesarios (como cadenas para neumáticos, raspadores de ventanas, sacos de arena o bolsas de sal, dispositivos de destello de señalización, espátulas, etc.).
- Se recomienda instalar neumáticos para nieve sobre nieve y evitar el uso de neumáticos muy gastados.
- Revise y retire la nieve del vehículo.
- Se debe tener cuidado de desacelerar con anticipación y evitar pisar con frecuencia el pedal del freno.
- No use el freno de mano al estacionar. El freno de mano puede estar congelado, con lo que no se podrá liberar. La marcha de la transmisión debe cambiarse a P (vehículo

automático), 1ª o marcha atrás (vehículo manual).

- No se recomienda estacionar el vehículo en una rampa. Si es inevitable, enganchar el volante para evitar un rodaje accidental.
- Las cadenas de nieve deben usarse correctamente.

PELIGRO

La conducción a alta velocidad está estrictamente prohibida en días de nieve y carreteras resbaladizas.

Está estrictamente prohibido arrancar, acelerar, girar y frenar en carreteras nevadas y resbaladizas.

Trate de estacionar en una carretera plana.

En superficies resbaladizas, no intente lograr un frenado adicional del motor haciendo cambios descendentes. Las ruedas motrices pueden perder agarre y aumentar el riesgo de resbalones y accidentes.

Conducir de forma económica

Utilice las siguientes medidas para ayudarlo a reducir el consumo de combustible y las emisiones.

- Encienda la función de arranque y parada en ralentí (si está equipado).
- Evite el ralentí excesivo del vehículo: espere un tiempo mientras conduce, use el freno de mano y comience de nuevo más tarde.
- Evite arranque rápido: un arranque rápido aumentará el consumo innecesario de combustible y acortará la vida útil del motor.
- Conducción visionaria: evite aceleraciones, frenadas y estacionamientos innecesarios y

reduzca el consumo de combustible.

- Mantenga el filtro de aire y el elemento filtrante limpios: si el filtro de aire y su elemento filtrante están demasiado sucios, el aire de admisión del motor se engranará, lo que hará que la relación de aire y combustible esté desalineada, lo que resultará en una combustión incompleta.
- Minimice la carga: el peso adicional aumenta el consumo de combustible.
- Revisar la presión de los neumáticos con regularidad: una presión de neumáticos demasiado baja aumentará la resistencia a la conducción, el consumo de combustible y el desgaste de los neumáticos.
- Cierre el sunroof o la ventana: abrir el sunroof o la ventana de vidrio aumentará la resistencia al viento y aumentará el consumo de combustible.
- Use deslizamiento por inercia: suelte el pedal del acelerador al acercarse a una luz roja o al descender en una montaña con pendiente pronunciada, lo que permite que el vehículo se deslice por inercia, momento en el que se interrumpe el suministro de combustible.
- Evite viajes a alta velocidad: se sugiere que la velocidad común del motor se controle entre 1800 rpm y 2300 rpm, que es el rango de funcionamiento económico del motor. Mantenimiento regular: el mantenimiento regular puede garantizar que su Vehículo tenga una vida útil prolongada y una economía óptima.
- El mantenimiento regular garantiza una larga vida útil y una economía óptima

V. QUE HACER EN UNA EMERGENCIA

PRECAUCIÓN

Las herramientas del vehículo y las ADVERTENCIAS que se enumeran en este libro son solo para referencia. Si hay alguna diferencia, consulte la configuración real del vehículo.

ASISTENCIA EN CASO DE FALLA

Luz intermitente de advertencia de peligro

El interruptor de las luces intermitentes de advertencia de peligro  se encuentra en la consola central.

Presione el interruptor para encender el intermitente de advertencia de peligro, los intermitentes izquierdo y derecho parpadean, presione nuevamente para apagar.

Cuando el vehículo frena desde aproximadamente 100 km/h, la luz intermitente de advertencia de peligro se enciende automáticamente para indicarle a los vehículos que desaceleren. En este momento, si el vehículo acelera o se presiona el interruptor, la luz intermitente de advertencia de peligro se apaga automáticamente.

El interruptor de encendido está apagado y la luz intermitente de advertencia de peligro sigue funcionando.

PRECAUCIÓN

- La luz intermitente de advertencia de peligro no se activa automáticamente cuando la velocidad del vehículo es inferior a 100 km/h o frena levemente.
- La función de encendido automático de las luces intermitentes de advertencia de peligro se puede utilizar para apagar o ajustar los parámetros de desaceleración de la función de arranque en el Concesionario Autorizado de Vehículos CHANGAN.

Reflector triangular ✖ (si equipa)



El reflector triangular está en la caja de almacenamiento de herramientas del portamaletas.

PRECAUCIÓN

En caso de parada de emergencia, use un chaleco reflectante, y retire y despliegue el

reflector triangular.

La distancia para instalar el reflector triangular (indicada por X) debe ajustarse de acuerdo con las condiciones de la carretera. En un camino normal, $50 \text{ metros} \leq X \leq 100 \text{ metros}$; en la carretera, $X \geq 200 \text{ metros}$; en clima lluvioso y con niebla, la distancia debe aumentarse a 200 metros; Cuando lo coloque de noche, aumente la distancia en unos 100 metros según las condiciones del camino correspondiente, y encienda la luz de ADVERTENCIA DE PELIGRO.

Chaleco reflectante ✖ (si equipa)

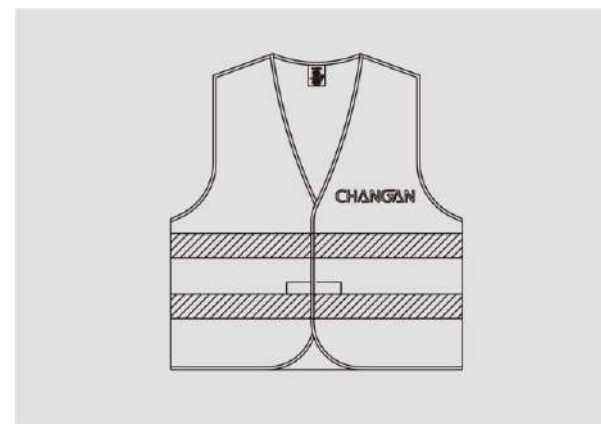

La bolsa del chaleco reflectante está en la guantera frente al asiento del pasajero delantero.

Herramientas del vehículo ✖ (si equipa)

Las herramientas a bordo están en el recipiente de la rueda de repuesto del portamaletas.

Levante la parte inferior del portamaletas para sacar las herramientas a bordo.

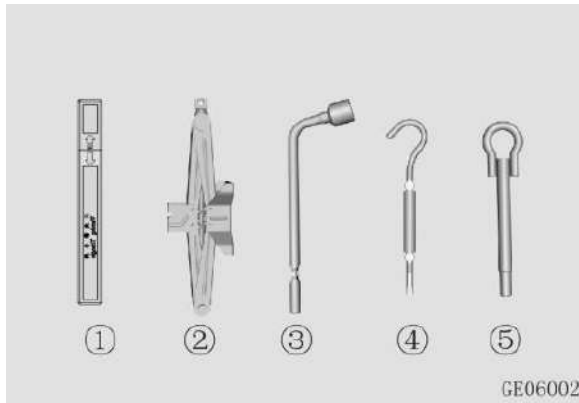

- ① Reflector triangular
- ② Gato (usados solo para cambio de ruedas de emergencia)
- ③ Llave para tuercas de rueda
- ④ Palanca
- ⑤ Gancho de remolque

PELIGRO

Nunca repare el vehículo en la carretera. Antes de retirar la rueda, abandone por completo el camino de entrada y estacione el vehículo sobre el borde, use el chaleco reflectante correctamente y la gata sobre una superficie plana y dura. Confirme la posición de elevación delantera y trasera de la gata, y no la apoye en el

parachoques u otras partes. Cuando se utiliza la gata, está prohibido que una parte del cuerpo este bajo el vehículo sostenido únicamente por la gata. Para llegar a la parte inferior del vehículo, use el soporte del vehículo para sostenerlo. Si no tiene cuidado, es probable que el vehículo se salga de la gata y cause graves lesiones. Está prohibido encender el motor con el vehículo elevado. Cuando el vehículo esté levantado, asegúrese de que no quede nadie en el vehículo. Cuide de que los niños estén alejados de la carretera y del vehículo que se levantará con la gata.

SUSTITUIR NEUMÁTICO

PELIGRO

Antes de retirar una rueda, debe abandonar completamente el camino y estacionar el vehículo en el borde. Utilice la gata en una superficie plana y dura. De lo contrario, póngase en contacto con los distribuidores autorizados de Vehículos CHANGAN.

Preparación para trabajar

- Estacione el vehículo en una superficie firme y nivelada.
- Aplicar el freno de mano.
- Girar la rueda delantera a la posición correcta.
- Para vehículos automáticos, la palanca de cambios debe colocarse en la posición P (estacionamiento) y para vehículo manual debe estar en la posición R (marcha atrás).

- Apagar el motor.
- Encender la luz intermitente de advertencia de peligro.
- Retirar la rueda de repuesto y el kit, póngase el chaleco reflectante y coloque el reflector triangular 50-150 m detrás del vehículo.
- Colocar un tope en la parte delantera y trasera del neumático en la dirección diagonal del neumático que se reemplazará para evitar que la rueda se deslice.

ADVERTENCIA

Antes de salir del vehículo, para evitar que el vehículo se mueva cuando se reemplaza la rueda, es necesario aplicar el freno de estacionamiento y colocar el tope.

Descarga y almacenamiento de neumáticos de repuesto

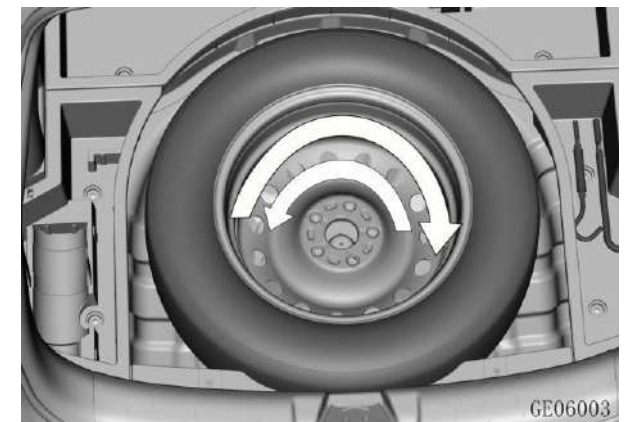

Gire el perno de la placa de la rueda de repuesto en sentido antihorario para quitar la rueda de repuesto.

Apriete el perno de la placa de la rueda de repuesto en sentido de las agujas del reloj para asegurar la rueda de repuesto o reemplazar la rueda.

El torque de apriete del perno de la rueda es 105-115N.m.

Reemplazar la rueda

1. Gire la tuerca de la rueda en sentido antihorario una vuelta completa para aflojarla, pero no afloje la tuerca por completo.



2. Las posiciones del soporte de la gata están en las posiciones 1 y 2 como se muestra en la figura siguiente, el soporte de la rueda delantera está en la posición 1 y el soporte de la rueda trasera está en la posición 2.

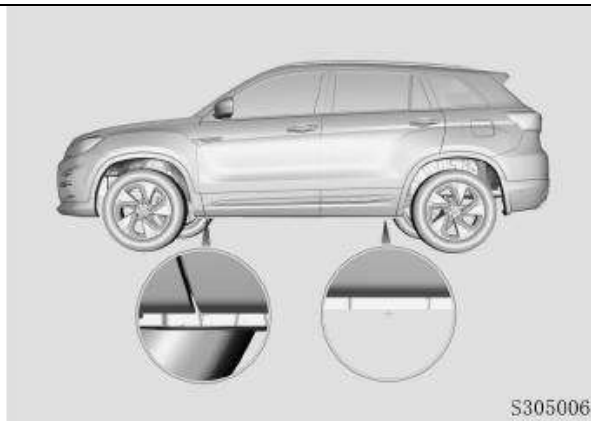

PELIGRO

Al levantar el vehículo, utilice únicamente la gata provista en el vehículo y seleccione la posición correcta de elevación. Si la gata no se usa correctamente, la gata puede volcarse después de que se eleva el vehículo.

La gata debe colocarse sobre una superficie sólida, plana y antideslizante.

No utilice engranajes de madera u objetos similares como soporte para la gata, de lo contrario, la gata no puede alcanzar su capacidad de carga debido al límite de altura.

Asegúrese de que la distancia entre el neumático y el suelo no supere los 3 cm.

3. Inserte el balancín de la gata en la gata y gírelo en el sentido de las agujas del reloj para levantar el vehículo y quitar la tuerca de la rueda.



4. Retire la rueda y colóquela de forma plana.
5. Limpiar las superficies de contacto de la rueda y el cubo.
6. Coloque la llanta de repuesto en el buje y empújela en su lugar.

PELIGRO

Las ruedas y cubiertas de las ruedas pueden tener bordes afilados, tenga cuidado.

Antes de instalar la rueda, asegúrese que no haya residuos (como suciedad, alquitrán, grava, etc) en el cubo o rueda. Si es así, retírelo para evitar que la rueda se fije en el buje.

7. Apretar la tuerca de la rueda con la mano. Tenga en cuenta que el extremo pequeño de la tuerca de la rueda está orientado hacia adentro.
8. Baje el vehículo con una llave para tuercas de rueda y apriete la tuerca en el sentido de las agujas del reloj.
9. Apretar las tuercas de la rueda en el orden que se muestra para asegurarse de que todas las tuercas estén completamente apretadas.

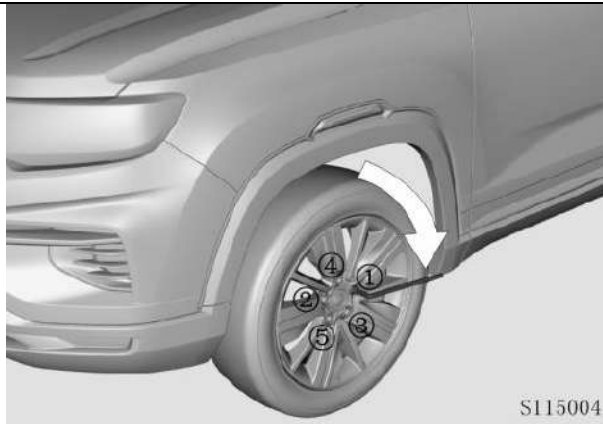

SI15004

PRECAUCIÓN

Para reemplazar pernos o tuercas, use pernos o tuercas con roscas métricas y la misma configuración de chaflán.

Si se instala una tuerca o perno roscado no métrico, el perno o tuerca se dañará y la rueda no se apretará.

Revise cuidadosamente el tipo antes de instalar la tuerca de la rueda o la rueda. En caso de duda, consulte a un concesionario autorizado por vehículos CHANGAN.

PELIGRO

Cuando el vehículo esté elevado, apriete los tornillos o tuercas de las ruedas. El vehículo puede resbalar de la gata y solo apretar los pernos o tuercas de las ruedas después de que el vehículo este sobre el piso.

Si la tuerca o el perno están dañados, se perderá la capacidad de arreglar la rueda, lo

que resultará en la pérdida de control de la rueda y posibles accidentes graves, que resulten en lesiones personales o incluso la muerte.

Después de reemplazar la rueda, debe apretar la tuerca de la rueda indicado por el distribuidor autorizado de vehículos CHANGAN según sea necesario.

Torque de apriete de la tuerca

El torque de apriete de la tuerca de la rueda es de 100 a 120 N.m.

Desatornillar la tapa de la válvula y revisar la presión de aire con el manómetro de neumáticos. Si la presión de aire es baja, desacelere hasta la estación de servicio más cercana para inflar a la presión especificada. La tapa de la válvula debe instalarse después de revisar o ajustar la presión de aire.

ENCENDIDO CON CABLES PUENTE

PRECAUCIÓN

El vehículo solo se puede encender con una batería de 12V.

1. Colocar la batería de la fuente de alimentación cerca del vehículo. Al usar la batería de su vehículo, el vehículo de suministro de energía debe estar cerca del capó del vehículo, pero no se puede contactar. Ambos vehículos están equipados con freno de mano.
2. Antes de conectar el cable de la batería, inspeccione todos los terminales de la

batería, elimine la corrosión excesiva y asegúrese de que todas las tapas de los orificios estén apretadas y niveladas.

3. Apagar todos los demás accesorios excepto las luces de seguridad necesarias (como focos delanteros, luces intermitentes de advertencia de peligro).
4. Conecte un cable al polo positivo de la batería de la fuente de alimentación y la batería con carga deficiente. Conectar el otro cable al polo negativo de la batería de la fuente de alimentación y a tierra del motor del vehículo con energía insuficiente (parte expuesta del metal del motor), lejos de la batería y del sistema de inyección de combustible.

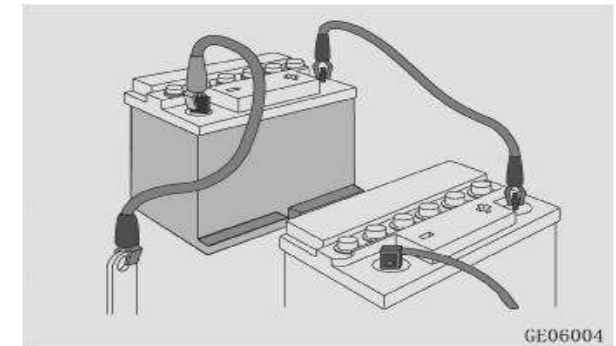

GE06004

5. Si utiliza un vehículo de apoyo, encender el motor y deje que el motor funcione a una velocidad constante.
6. Encender el vehículo sin electricidad.
7. Retire el cable de puente correctamente en el orden inverso de la conexión. No coloque el cable sobre el metal de ningún vehículo al desmontar.

ADVERTENCIA

Si la batería se congela, está prohibido usar cable puente para arrancar, de lo contrario puede provocar que la batería explote o se averíe.

No conecte el cable de puente directamente al polo negativo de la batería sin energía, de lo contrario podría ocurrir una explosión.

Al comenzar con el cable puente, mantenga alejada la mano y cable de las partes en movimiento como poleas, cinturones y ventiladores.

Si la batería a menudo tiene poca energía y no se encuentra la causa, debe comunicarse con el distribuidor autorizado por Vehículos CHANGAN para su mantenimiento.

REMOLCAR

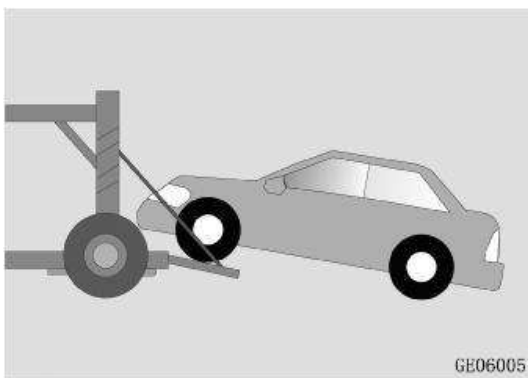

No arrastre el remolcador con el eje trasero inclinado, de lo contrario, el sistema de dirección se desviará.

Cuando el motor no está funcionando, el sistema

de refuerzo no puede funcionar, y los frenos y la dirección del vehículo requieren una gran fuerza. No levante el vehículo con el gancho de remolque, la carrocería y los componentes del chasis como punto de fuerza, ya que puede causar daños.

No remolque el vehículo hacia atrás con las ruedas delanteras en el suelo, ya que esto dañará el vehículo.

Evite el encendido repentino o la conducción inestable, ya que puede ejercer demasiada presión sobre los ganchos de remolque de emergencia, los cables del remolque o las cadenas, provocando que los ganchos de remolque de emergencia, los cables del remolque o las cadenas se rompan y provoquen daños al vehículo y lesiones personales.

Si no puede mover el vehículo que funciona mal, no fuerce el remolque para continuar.

Intenta seguir adelante cuando esté en el tráiler.

PRECAUCIÓN

Si utiliza una parte del vehículo que no sea el gancho de remolque para remolcar, puede dañar su vehículo.

El cable o cadena de acero del vehículo de remolque está firmemente sujeto al gancho de remolque.

No tire violentamente del gancho al remolcar el vehículo, aplique una fuerza estable y uniforme.

Vehículo de rescate para transporte por carretera

Si es necesario remolcar, le recomendamos que

lo deje en manos de los concesionarios autorizados por Vehículos CHANGAN o de las empresas profesionales de servicios de remolque.

Se recomienda que utilice elevadores de ruedas y equipo de plataforma / plano. En ausencia de una plataforma, el remolque debe usar equipo de tracción cableado. Los vehículos de rescate tipo remolque están estrictamente prohibidos.

Para vehículos con tracción delantera, cuando utilice un vehículo de rescate en carretera para remolques, use un equipo de elevación de ruedas adecuado para levantar las ruedas delanteras del suelo o las ruedas delanteras en la placa del remolque de plataforma para evitar daños a la transmisión. En este punto, la rueda delantera no toca el suelo y la rueda trasera está en la carretera.

Punto de remolque delantero

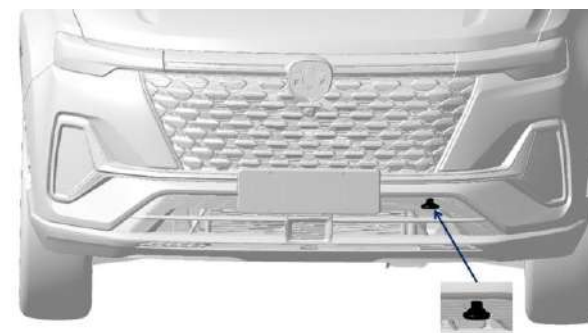

El gancho de remolque delantero está ubicado en la viga de impacto delantera en el lado inferior izquierdo del parachoques delantero del vehículo. Abra la cubierta de montaje del gancho

de remolque del parachoques delantero para abrir la cubierta y apretar el gancho de remolque delantero para usarlo.

Gancho de remolque trasero

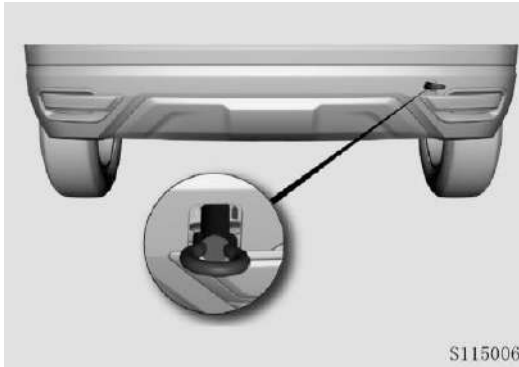

El gancho de remolque trasero está ubicado en el riel de la carrocería debajo del lado izquierdo del parachoques trasero del vehículo.

Remolque de vehículos de cuatro ruedas

El remolque a baja velocidad a distancias cortas solo se puede llevar a cabo en carreteras de superficie dura, y las ruedas, ejes, trenes de transmisión, volantes y frenos deben estar en buenas condiciones.

- La grúa de remolque no debe ser más liviana que el vehículo remolcado, o el vehículo puede perder el control.
- Revisar que el gancho no esté roto o roto.
- El remolque se sujeta al gancho con un cable o cadena de acero.
- No tire del gancho, aplique una fuerza constante y uniforme.
- Encienda el interruptor de encendido del

vehículo remolcado; la palanca de cambios se coloca en punto muerto y se suelta el freno de mano.

- Para evitar daños a los ganchos, asegúrese de remolcar el vehículo en la parte delantera.
- La cadena de remolque debe tener menos de 5 m (16 pies) de largo y estar sujeta con una cinta para identificarla.
- Conduzca con cuidado y evite que el remolque se afloje.
- Los dos conductores de los vehículos deben intercambiar información con frecuencia.
- Si conduce cuesta abajo, los frenos pueden sobrecalentarse y el rendimiento de los frenos puede degradarse. Deténgase siempre para enfriar los frenos.
- Solo se puede remolcar desde la parte delantera del vehículo. La velocidad no puede exceder los 40 km/h (25 mph) y la distancia de remolque no puede exceder los 25 km.
- Se requiere un remolque en caso de falla de los frenos y debe ser transportado en un vehículo de plataforma.

Vehículo equipado con transmisión automática

- Si la transmisión tiene fallas mecánicas, las ruedas motrices deben estar completamente separadas del suelo.
- Si la velocidad del remolque supera los 20 km/h o la distancia de remolque supera los

20 km, las ruedas motrices del vehículo remolcado deben estar completamente despegadas del suelo.

- Se recomienda que las ruedas motrices del vehículo remolcado no toquen el suelo. Si el vehículo debe retirarse de una ubicación peligrosa, la velocidad no debe exceder los 20 km/h.
- Está estrictamente prohibido arrastrar hacia atrás.
- No remolque el vehículo cuando la temperatura ambiente sea inferior a 0°C.

Los vehículos con tracción en las cuatro ruedas deben usar remolques de Plataforma para remolcar, como se muestra en la figura siguiente

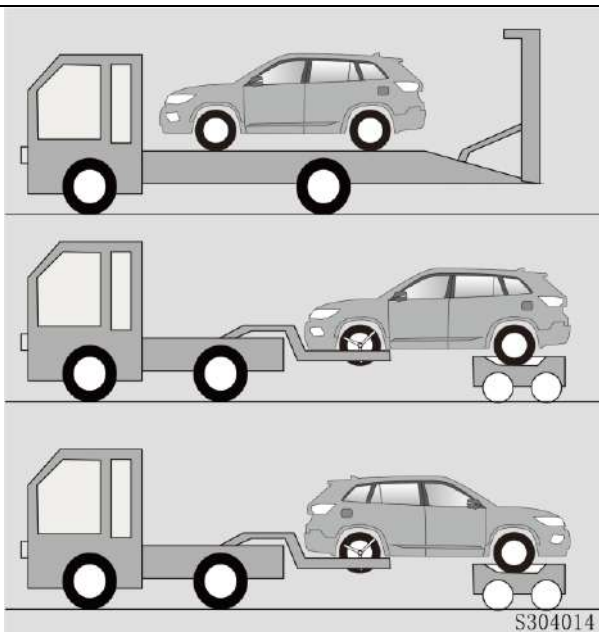

PRECAUCIÓN

Los remolques de dos ruedas (dos ruedas delanteras o dos traseras) están prohibidos, ya que pueden dañar los componentes del sistema 4WD.

Rescatar vehículo atascado

Al rescatar un vehículo atascado, no tire del vehículo o lo tire en ángulo. La tracción excesiva

puede dañar el vehículo.

Si la rueda motriz queda atrapada en un camino blando o embarrado, se debe tener especial cuidado al rescatar el vehículo, especialmente cuando el vehículo está con carga.

Nunca intente rescatar remolcando con el gancho y, si es posible, tire el vehículo hacia atrás a través del grillete del vehículo.

Si encuentra que el vehículo es anormal, es posible que sea necesario ajustarlo o repararlo si se encuentra alguno de los siguientes síntomas. Póngase en contacto con el distribuidor autorizado de Vehículos CHANGAN lo antes posible.

VEHÍCULO ANORMAL

Es posible que sea necesario ajustar o reparar el vehículo si se encuentra alguno de los siguientes síntomas. Póngase en contacto con el distribuidor autorizado de Vehículos CHANGAN lo antes posible.

Síntomas visibles

- Hay una fuga de líquido debajo del vehículo. (El goteo de agua y los orificios de drenaje en el tubo de escape después de usar el aire acondicionado son normales).
- El desgaste de los neumáticos es desigual.
- La posición del indicador de temperatura

del refrigerante del motor sigue siendo anormalmente alta.

Síntomas sonoros

- El sonido del escape ha cambiado.
- El ruido de los neumáticos es demasiado fuerte en las curvas.
- Ruido anormal asociado con el sistema de revisión.
- Ruido asociado al motor.

Síntomas operacionales

- El motor está corto de fuego o inestable.
- La potencia se reduce significativamente;
- El vehículo se desvió gravemente durante el frenado.
- El vehículo se siente pesado cuando se conduce por una carretera plana.
- El freno está fuera de servicio, el pedal del freno está suave y el pedal casi toca el piso.

VI. MANTENIMIENTO

MANTENIMIENTO Y PRECAUCIONES

Al realizar cualquier trabajo de calibración o mantenimiento de inspección de un vehículo nuevo en su vehículo, se debe advertir lo siguiente para reducir el riesgo de lesiones personales o daños al vehículo.

- No trabaje cuando el motor esté caliente, apáguelo y déjelo enfriar.
- Utilice un soporte de seguridad para apoyar el vehículo cuando trabaje bajo el. Está estrictamente prohibido entrar por la parte inferior del vehículo cuando se utiliza la gata.
- Mantener materiales inflamables y chispas lejos de la batería, combustible y todas las partes relacionadas con el combustible.
- Cuando la fuente de alimentación del vehículo está en la posición ACC/ON, está prohibido desmontar la batería u otros componentes eléctricos.
- Al conectar los cables de la batería, preste atención a los polos positivo y negativo.
- La batería, el cable de encendido y el cableado del vehículo son de alta corriente o alto voltaje, tenga cuidado de evitar cortocircuitos.
- Al inspeccionar el motor en marcha en un lugar cerrado (como un garaje), ventile adecuadamente.
- Mantenga el aceite, refrigerante y otros aceites fuera del alcance de niños y mascotas.
- No aplique gel de sílice (pegamento para vidrio) en el sunroof.

- Prestar atención a las palabras "Mantenimiento GPF" en la pantalla y opere de acuerdo con las regulaciones, de lo contrario, puede afectar el uso normal del vehículo.

LISTA DE REVISIÓN DEL CONDUCTOR

Inspección Diaria

- Luces
- Todas las luces de marcha (focos, luces traseras, luces de ancho, intermitentes, luces de freno y luces antiniebla) funcionan correctamente.
- Luz de advertencia y luz indicadora
- Revisar que todos los medidores, botones de control y luces de advertencia estén funcionando correctamente.
- Espejo retrovisor
- Asegúrese de que la superficie reflectante del espejo esté limpia y se pueda ajustar normalmente.
- Todas las puertas, puertas traseras, capó del motor.
- Revisar que todas las puertas, las puertas traseras y el capó del motor abran y cierren libremente.
- Apariencia de carrocería.
- Revise el exterior del vehículo en busca de pintura o arañazos y, si es necesario, repárelo de inmediato para evitar la corrosión del metal en la parte dañada.

Revisión al Recargar Combustible

Neumáticos

- Presión de neumáticos
- Condición de neumáticos

Que no haya grietas en la pared lateral ni en la banda de rodadura, y no haya materias extrañas en la banda de rodadura.

Inspección Mensual

- Nivel de refrigerante del motor
- ¿Hay fugas en las tuberías, mangueras y depósitos?

- Funcionamiento del sistema de A/C
- Funcionamiento del freno de mano

Revisar que el freno de mano se pueda sujetar y soltar.

- Funcionamiento de la bocina
- Fijación de la tuerca de la rueda

Las tuercas y los tornillos se aprietan a los valores especificados.

- Limpiaparabrisas

Revisar que el brazo del limpiaparabrisas y la plumilla estén en buenas condiciones.

- Dirección

Revisar si el volante está demasiado suelto.

- Pedal

Revisar si el recorrido del pedal del freno y del embrague es el adecuado.

- Puntal neumático

Revisar la capacidad de apuntalamiento de la varilla de soporte neumático para detectar signos de desgaste, rotura u otros daños.

- Sunroof

Revisar si los pernos del sunroof están flojos y si las ranuras de drenaje en los rieles guía izquierdo y derecho tienen polvo o impurezas, y

si el proceso de movimiento está atascado.

ACEITE DE MOTOR

Varilla de nivel

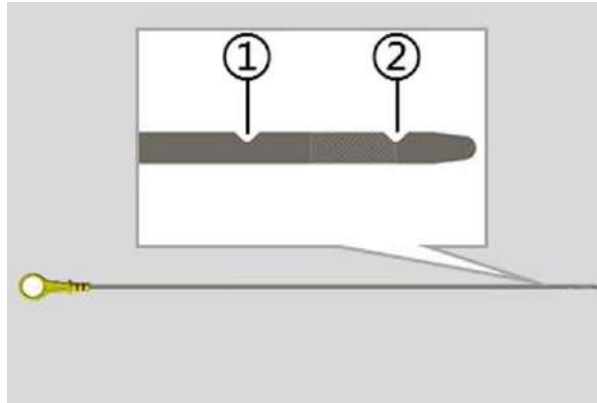

PRECAUCIÓN

No se permite mezclar lubricantes de diferentes marcas.

Está estrictamente prohibido utilizar aditivos de aceite de motor u otros productos de mantenimiento del motor, de lo contrario, el motor puede dañarse en algunos casos y afectar la garantía.

No utilice aceite de motor que no cumpla con las especificaciones y requisitos, lo que puede dañar el motor y afectar la garantía.

Revisar aceite

Revisar el nivel de aceite antes de encender el motor para asegurarse de que el nivel de aceite esté entre las marcas MIN (mínimo) y MAX (máximo).

1. Estacione su vehículo en una superficie nivelada.
2. No retire la varilla de nivel cuando el motor esté encendido o caliente.
3. Retire la varilla de nivel de aceite, límpiela con un paño limpio, suave y sin pelusa, vuelva a insertar la varilla de nivel de aceite y extráigala para revisar el nivel de aceite.
4. El nivel de aceite debe estar entre las marcas MIN (mínimo ②) y MAX (máximo ①).

PELIGRO

Está estrictamente prohibido quitar la varilla y el tapón de llenado de aceite cuando el motor está en marcha.

SUSTITUYA EL FILTRO DE AIRE ACONDICIONADO

1. Abra la guantera y retire los engranajes de detención a ambos lados de la guantera para dejarlos libres colgando de la bisagra.

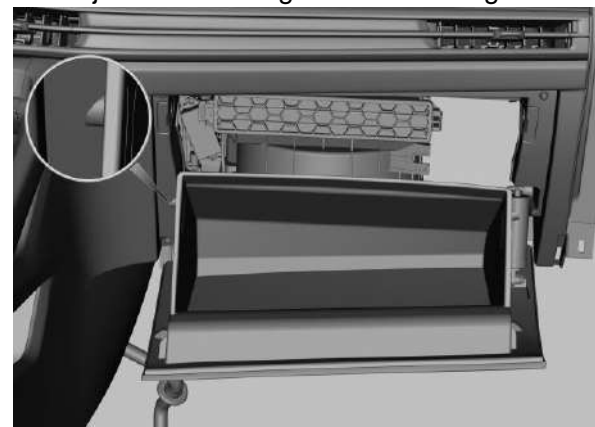

2. Retire el amortiguador en la parte inferior derecha de la guantera.

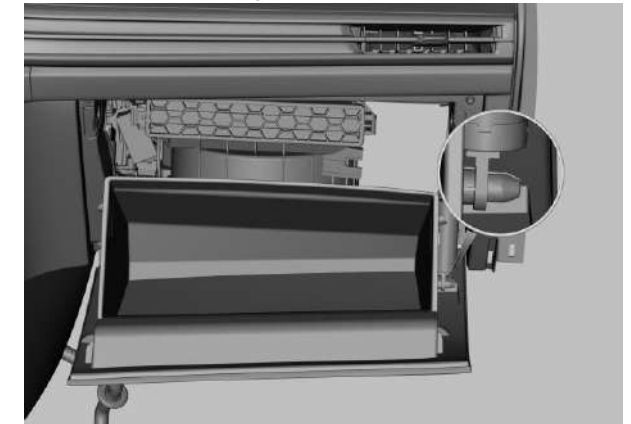

3. Presione el botón del lado derecho para abrir la tapa del filtro de aire del aire acondicionado y extraiga el filtro de aire.

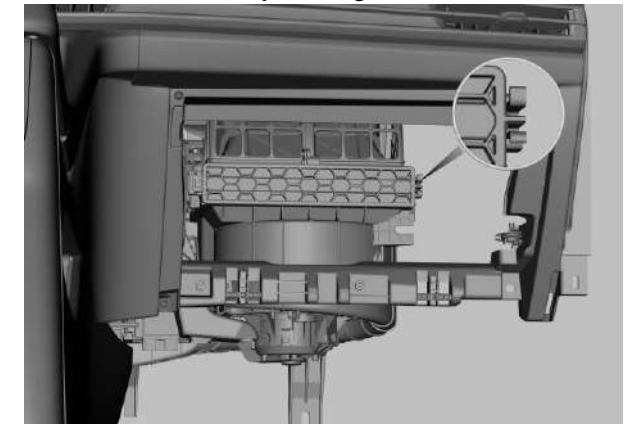

4. Reemplace el filtro del aire acondicionado.

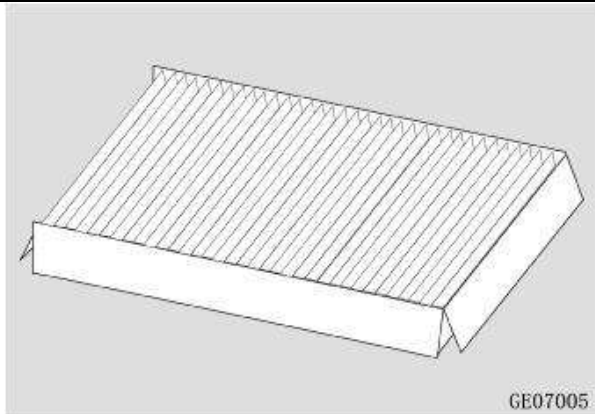

5. La secuencia de instalación es la inversa de la secuencia de extracción.

REFRIGERANTE DE MOTOR

Revisar nivel del líquido

Cuando el motor está frío, el nivel de refrigerante debe estar entre las marcas MIN (mínimo) y MAX (máximo). Si el nivel de líquido está por debajo de la marca MIN, se debe llenar el refrigerante.

Botella de almacenamiento de agua a alta temperatura que soporta presión



Botella de almacenamiento de agua a baja temperatura que soporta presión

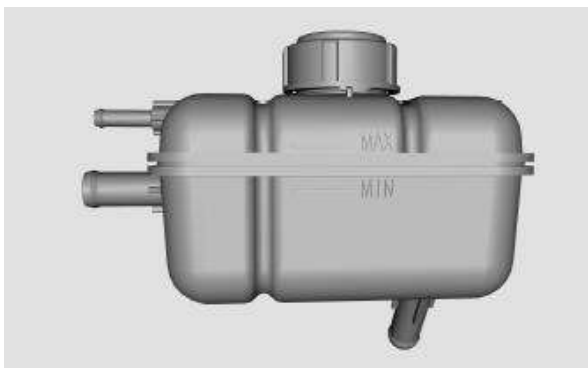

Recarga del refrigerante

PELIGRO

Solo se puede agregar refrigerante cuando el motor está frío. No quite la tapa del depósito cuando el motor esté caliente. De lo contrario, se expulsará vapor y agua por la presión

interna, lo que es un riesgo de quemaduras.

PRECAUCIÓN

El refrigerante utilizado en el motor debe tener un punto de congelación de 5°C inferior a la temperatura más baja en la temporada de uso. El agua dura, como agua del grifo, agua de río, agua de pozo o agua de manantial no se debe utilizar como refrigerante.

Sistema de alta presión (sistema de enfriamiento del motor)

1. Abra la tapa de la botella de almacenamiento de agua y llene el refrigerante desde el punto de llenado hasta que se alcance la marca MAX de la botella de almacenamiento de agua;
2. Cierre la tapa del depósito.
3. Encienda el motor, apague el aire acondicionado y el motor funciona en ralentí a 2000 rpm hasta que el tubo de entrada del radiador esté caliente.
4. Una vez que el motor se haya enfriado, vuelva a llenar el refrigerante hasta que el depósito de agua esté marcado como MAX. Este ciclo hasta que el nivel de líquido en el depósito ya no desciende y la tapa del depósito está cubierta.
5. Cubra la tapa del depósito.

ADVERTENCIA

Evite que el refrigerante entre en contacto con la piel o los ojos. Si ocurre accidentalmente, enjuague inmediatamente con abundante agua y busque atención médica lo antes posible. Está estrictamente prohibido quitar la tapa del

depósito de agua con el motor en marcha. Los errores de funcionamiento pueden hacer que, entre aire en el sistema de enfriamiento, provocando el sobrecalentamiento del motor. En este caso, debe acudir al concesionario autorizado por Vehículos CHANGAN para realizar el mantenimiento.

LÍQUIDO DE FRENOS

El desgaste de los frenos puede hacer que el nivel del líquido de frenos baje lentamente. Revisar el nivel del líquido de frenos con regularidad para asegurarse de que el nivel del líquido de frenos se encuentre entre las marcas MAX (máximo) y MIN (mínimo).



El nivel del líquido de frenos es bajo. Agregue líquido de frenos a MAX.

Si el indicador de falla del sistema de frenos del panel de instrumentos está encendido, debe revisar si el nivel de líquido de frenos es demasiado bajo, el nivel de líquido es

demasiado bajo y el rendimiento del sistema puede verse afectado. Si el nivel de líquido es anormalmente bajo, diríjase al concesionario autorizado de Vehículo CHANGAN para su reparación lo antes posible.

PRECAUCIÓN

Se debe utilizar líquido de frenos limpio y seco. La contaminación de polvo, agua, productos derivados del petróleo u otros materiales puede causar daños y mal funcionamiento del sistema de frenos.

Al reemplazar o agregar líquido de frenos, se debe usar el líquido de frenos especificado, de lo contrario, el rendimiento de los frenos puede verse degradado.

Antes de quitar el aceite, la tapa de almacenamiento y agregar líquido de frenos, limpie completamente el área alrededor del tanque de almacenamiento de aceite para evitar la entrada de suciedad. Siempre elimine el aire del sistema de tuberías de frenos después de cambiar el líquido de frenos.

ADVERTENCIA

No permita que el aceite entre en contacto con la piel o entre en los ojos. Si esto sucede, enjuague el área afectada con abundante agua y busque atención médica lo antes posible.

Utilice gafas de seguridad cuando cambie el líquido de frenos.

Si el líquido de frenos salpica sobre la superficie de la pintura, enjuague inmediatamente con agua limpia.

LIQUIDO LIMPIADOR DE PARABRISAS

Revisar la cantidad de líquido del limpiaparabrisas



Revisar periódicamente la cantidad de líquido en el depósito de la solución de limpieza y rellenar a tiempo. Se requiere una solución de limpieza anticongelante cuando la temperatura ambiente es inferior a 0°C para evitar la congelación.

No agregue agua de grifo ni refrigerante al depósito de la solución de limpieza. El agua de grifo puede obstruir las tuberías y los aerosoles de refrigerante en el parabrisas, lo que puede afectar el campo de visión y hacer que el vehículo pierda el control, y el refrigerante rociado puede dañar la superficie de la pintura y decoración de la carrocería.

Usar la solución de limpieza calificada que se especifica por la empresa. El líquido de limpieza

no calificado puede dañar el motor y bloquear la boquilla. Si el sistema de lavado no funciona, diríjase a un distribuidor autorizado de Vehículos CHANGAN para su reparación lo antes posible.

PELIGRO

El líquido de limpieza es inflamable y está estrictamente prohibido que el depósito del líquido de limpieza entre en contacto con chispas.

No toque ni ingiera la solución de limpieza.

PLUMILLA

PRECAUCIÓN

- Hay objetos extraños obvios en el parabrisas o limpiaparabrisas.
- Cuando limpie objetos extraños, utilice un limpiador para evitar dañar la plumilla.
- Antes de poner en marcha el limpiaparabrisas en invierno, la nieve y el hielo del parabrisas y del limpiaparabrisas deben limpiarse por completo.

- Está estrictamente prohibido limpiar la plumilla con combustible, petróleo, diluyente de pintura u otro disolvente similar.
- Para evitar daños en el brazo del limpiaparabrisas u otras partes, no frote ni gire el brazo y plumilla del limpiaparabrisas.

Revisar la plumilla

Utilice las yemas de los dedos para revisar el borde de la plumilla del limpiaparabrisas para revisar si hay asperezas.

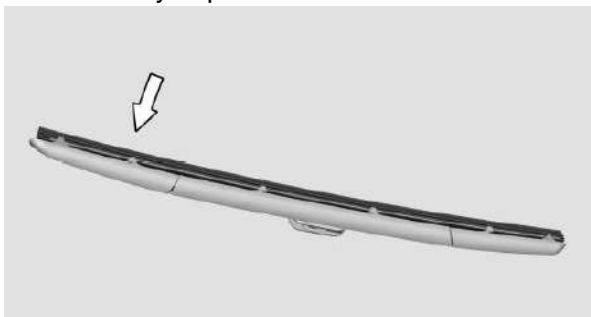

Si la plumilla no está limpia, use una esponja suave para limpiar la plumilla. Limpiar el parabrisas y la plumilla del limpiaparabrisas con un detergente especial y enjuagar con agua limpia.

Cuando se limpian la plumilla, y el vidrio del parabrisas no se puede limpiar por completo, la plumilla se debe reemplazar inmediatamente.

Reemplazar la plumilla

La longitud del cepillo limpiador principal / auxiliar es de 550 mm / 450 mm. El tipo de articulación es en "U".

1. Levante el brazo limpiador, gire el cepillo raspador a un cierto ángulo, presione y mantenga presionado el botón conector entre el cepillo raspador y el brazo del limpiaparabrisas, y retire la cuchilla raspadora en la dirección que se muestra en la figura.

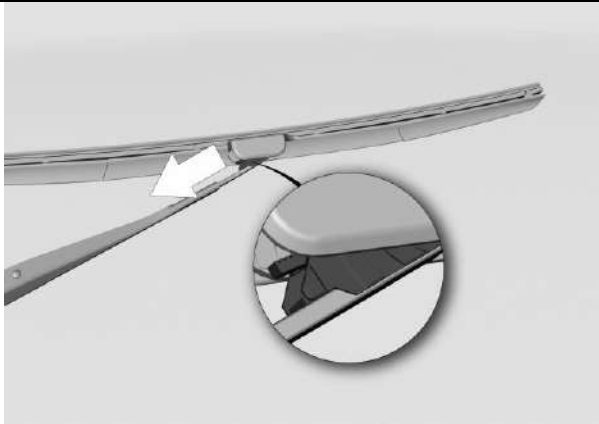

2. La secuencia de instalación es opuesta a la secuencia de desinstalación.

3. Hay una estructura antirrotación entre el brazo del limpiaparabrisas y la plumilla. Para evitar daños en la estructura antirrotación, el limpiaparabrisas debe girarse lentamente al girar y el ángulo de giro no debe exceder los 20 °.

Conocimientos de mantenimiento de limpiaparabrisas

Cuando el limpiaparabrisas no se utiliza durante mucho tiempo, la plumilla del limpiaparabrisas se presiona y se deforma por la fuerza, y hay problemas como vibración, ruido anormal y suciedad en los primeros ciclos de funcionamiento. La falla desaparece después de una limpieza continua, que es un fenómeno normal.

Si el vehículo está estacionado durante mucho tiempo, se recomienda levantar el brazo del limpiaparabrisas una vez antes de conducir para

restaurar la plumilla a su estado original (la plumilla es sustancialmente perpendicular al vidrio), lo que puede reducir la probabilidad de deformación de la plumilla.

BATERÍA

Auto descarga de la batería

Si el vehículo está estacionado por más de 2 meses, la energía de la batería se descarga significativamente. La auto descarga de la batería se ve afectada por factores como la temperatura y condiciones de almacenamiento.

- Cuanto mayor sea la temperatura, mayor será la tasa de auto descarga.
- Si el lugar de almacenamiento tiene mucha humedad y polvo, la auto descarga de la batería se acelerará.

Método para reducir la auto descarga de la batería

- Las conexiones positivas y negativas de la batería no deben estar sueltas.
- Mantenga limpia la superficie de la batería.
- Cuando esté en desuso durante un período prolongado, la batería debe retirarse y colocarse en un ambiente con temperatura y humedad moderadas.
- Intente no utilizar el vehículo durante mucho tiempo con el motor apagado.

Perdida de carga de la batería

La batería puede perder su energía principalmente por:

- Consumo de energía ininterrumpido de aparatos eléctricos (como alarmas

antirrobo).

- El aislamiento de los componentes del vehículo es deficiente y provoca fugas.
- El cableado negativo no está desconectado, y la corriente de reposo y la corriente de fuga en el circuito se pierden.
- Un aparato en el vehículo se enciende sin arrancar el motor.

Revisión de la batería

- La batería con el indicador de estado determina el estado de la batería según el color del indicador de estado (descrito en la etiqueta de la batería).
- Utilice los focos delanteros para revisar la carga y el voltímetro: conecte el voltímetro a la batería, lea el valor de voltaje y luego encienda los focos. Si el voltaje de la batería permanece por encima de 10 V y no cae rápidamente, encienda el vehículo después de la carga inactiva. Si el voltaje de la batería cae rápidamente después de que se encienden los focos, es necesario cargarla.

Secuencia para reemplazar la batería

Al retirar la batería, primero desconecte el negativo de la batería y luego desconecte el electrodo positivo.

Al instalar la batería, primero instale el polo positivo y luego instale el polo negativo y apriete con el mango o llave M10.

NEUMÁTICOS Y RUEDAS

Mantenimiento de neumáticos

Conducir el vehículo evitando impactos o choques con obstáculos grandes como baches, berma, etc.

Está estrictamente prohibido limpiar la pared lateral del neumático.

Inspeccione periódicamente la superficie de corte del neumático para detectar cortes, objetos extraños y desgaste desigual. Si el desgaste de la banda de rodadura es desigual, puede indicar que no se permite la alineación de las ruedas o que la presión de los neumáticos es anormal.

Limpie con regularidad la materia extraña atascada en el patrón del neumático.

Revisar el indicador de desgaste de los neumáticos mensualmente y reemplazar el neumático cuando la banda de rodadura se desgaste al nivel de la marca de desgaste.

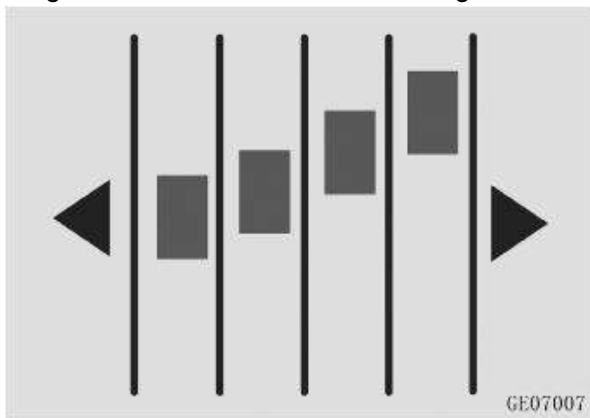

Reemplace los neumáticos si detecta que tienen desgaste irregular y daños, como raspaduras o protuberancias en los lados de las llantas.

Revisar la presión de los neumáticos (incluido el neumático de repuesto) al menos una vez al mes para obtener una óptima economía de combustible. La presión de los neumáticos en los lados izquierdo y derecho no difiere en más de 5 kpa.

Cuando el entorno cambia, revisar la presión del aire a tiempo.

Cualquier neumático que se haya utilizado durante más de 6 años debe reemplazarse incluso si no está dañado.

! PELIGRO

Está estrictamente prohibido utilizar neumáticos excesivamente gastados, ya que son muy peligrosos. El desgaste de los neumáticos reducirá el rendimiento de frenado, la precisión de la dirección y la tracción.

Solo se pueden utilizar neumáticos y ruedas del mismo tamaño y tipo que el vehículo original. De lo contrario, la seguridad y el rendimiento del vehículo se verán afectados y existe el riesgo de accidentes y lesiones.

Método de revisión de la presión de aire

1. Retire la tapa de la válvula del núcleo de la válvula del neumático.
2. Mida la presión de los neumáticos con un manómetro. Si la presión de inflado del neumático en estado frío no cumple con la presión recomendada, ajústela.

3. Revisar la presión de los neumáticos. Si el inflado es excesivo, presione el núcleo de la válvula dentro de la válvula del neumático para reducir la presión de aire.

4. Después de pasar la inspección, instale la tapa de la válvula en la válvula para evitar que el neumático filtre debido a la entrada de polvo y humedad.

PRECAUCIÓN

Antes de revisar la presión de la rueda de repuesto, se debe arrancar la película de sellado de plástico de la rueda de repuesto y no es necesario restaurar la película de sellado de plástico de la rueda de repuesto.

Rotación de las ruedas

Para garantizar un desgaste uniforme de las ruedas delanteras y traseras del vehículo, se recomienda rotar los neumáticos cada 7500 km. Si se encuentra un desgaste irregular, deben cambiarse antes.

A: El neumático de repuesto es diferente al neumático de conducción.

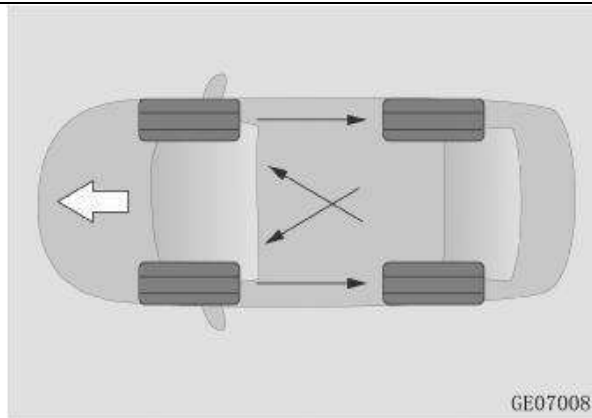

GE07008

B: Equipado con ruedas direccionales

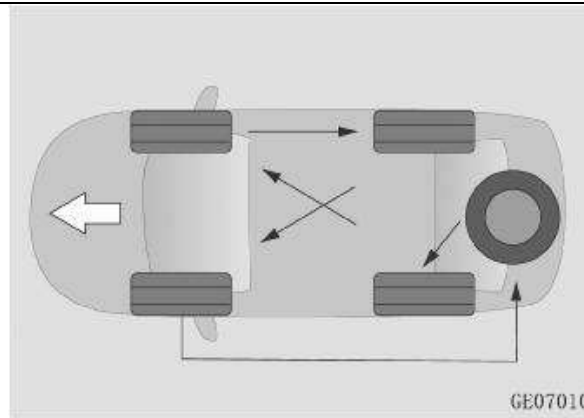

GE07010

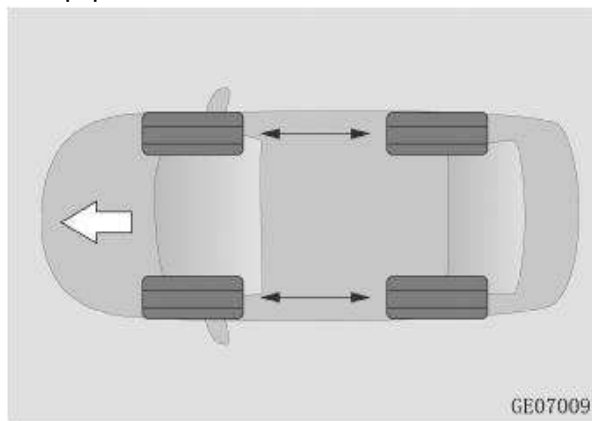

GE07009

C: La rueda de respuesta es igual a las ruedas de conducción.

El desgaste del bloque de fricción del freno de disco debe revisarse cuando se cambia el neumático. Después de cambiar el neumático, asegúrese de que la presión de los neumáticos delanteros y traseros, y la fuerza de apriete de las tuercas de las ruedas cumplan con los valores especificados.

PRECAUCIÓN

Si el vehículo está equipado con un sistema de monitoreo de presión de neumáticos, el sensor debe recalibrarse en un punto de servicio autorizado de vehículos Changan después de rotar las ruedas.

Si el patrón del neumático tiene dirección, se puede ver en la flecha que marca la dirección de rodadura en la pared lateral del neumático, y el neumático debe usarse de acuerdo con esta dirección de rotación especificada.

Solo de esta manera este neumático puede ejercer plenamente su mejor rendimiento en

términos de adherencia, reducción de ruido, resistencia al desgaste y resistencia al deslizamiento en agua.

Los neumáticos con banda de rodadura asimétrica deben instalarse de acuerdo con las marcas de indicación en la pared lateral del neumático.

El lado marcado "OUTSIDE" mira hacia el exterior del vehículo, y el lado marcado "INSIDE" mira hacia el interior del vehículo para maximizar el rendimiento de los neumáticos.

Neumático de repuesto de tamaño incompleto ※ (si equipa)

Este vehículo está equipado con una rueda de repuesto que no es de tamaño completo, y es diferente de las ruedas originales del vehículo. Solo se puede usar en caso de emergencia y no debe usarse durante mucho tiempo. Debe ser reemplazado por ruedas normales lo antes posible para evitar peligros ocultos para la seguridad en la conducción causados por el uso prolongado de la rueda de repuesto

PRECAUCIÓN

Cuando el vehículo esté levantado, apriete los tornillos o tuercas de las ruedas. El vehículo puede resbalar de la gata y los pernos o tuercas de las ruedas solo se pueden apretar completamente después de que el vehículo esté sobre el piso.

Si las tuercas y los pernos están dañados, perderán la capacidad de afirmar la rueda, causarán que la rueda se salga de control y accidentes graves, con el resultado de lesiones

personales o incluso la muerte. Después de cambiar la rueda, debe dirigirse a la red de servicio autorizado de Vehículos Changan lo antes posible para apretar la tuerca de la rueda de acuerdo con el torque especificado. La rueda de repuesto no es de tamaño completo y solo se puede usar en una emergencia. Está estrictamente prohibido su uso durante mucho tiempo y a larga distancia. Cuando se usa la rueda de repuesto T125/80r17, la velocidad del vehículo no debe ser superior a 80 km/h, y cuando se usa la rueda de repuesto T125/80R16, la velocidad del vehículo no debe ser superior a 60 km/h (el tamaño de la rueda de repuesto debe estar sujeto al tamaño de la rueda de repuesto del vehículo real).

Después de que el vehículo de transmisión automática esté equipado con una rueda de repuesto que no sea de tamaño completo, aparecerá la alarma ESC/ABS/ACC/EPB y es necesario conducir de manera segura. Cuando la rueda de tamaño completo vuelva a su uso normal, volverá a la normalidad después de conducir 100 m y no habrá ningún error.

Después de reemplazar la rueda de repuesto, diríjase a la red de servicio autorizado de Vehículos Changan lo antes posible para reemplazarla por una rueda de tamaño normal. El vehículo solo puede usar una rueda de repuesto, y está prohibido reemplazar la rueda de repuesto por otras ruedas antes de conducir.

Si el vehículo está equipado con un sistema de monitoreo de presión de neumáticos, el neumático debe ser recalibrado por un distribuidor autorizado de Vehículos CHANGAN después de cambiar la rueda.

Uso de neumáticos de invierno y cadenas de nieve

Se recomienda utilizar neumáticos de invierno o cadenas de nieve sobre nieve y hielo.

La instalación de neumáticos de invierno puede mejorar en gran medida la estabilidad de conducción del vehículo sobre nieve y hielo. Se recomienda reemplazar los neumáticos de invierno cuando la temperatura ambiente sea inferior a +7°C.

Cuando se utilizan neumáticos de invierno, se deben seleccionar los neumáticos con el mismo tipo, estructura y capacidad de carga que los neumáticos originales, y la velocidad y la presión de aire de los neumáticos de invierno deben cumplir con los requisitos de los distribuidores de neumáticos de invierno, de lo contrario, la seguridad y el rendimiento de conducción del vehículo se verá afectado, y habrá riesgo de que se puedan producir accidentes y lesiones.

Debe marcar la dirección de rotación del neumático reemplazado y almacenarlo en un lugar fresco y seco. Cuando se vuelva a utilizar, instálelo en la dirección de rotación original.

Cuando la temperatura ambiente sube a 7°C, el neumático de verano o el neumático de cuatro estaciones deben reemplazarse a tiempo.

La cadena de nieve instalada no debe exceder los 9mm. Para vehículos con tracción delantera, las cadenas para la nieve deben sujetarse a las ruedas delanteras. Se requieren cadenas para la nieve para las ruedas delanteras y traseras de los vehículos con tracción en las cuatro ruedas.

Después de conducir de 0,5 a 1 km, vuelva a

apretar la cadena para garantizar la seguridad. Cuando el vehículo esté equipado con cadenas para la nieve, evite conducir en carreteras irregulares y evite las operaciones de emergencia (como aceleración repentina, frenado repentino, etc.).

Después de regresar a la carretera normal/carretera accesible, retire las cadenas de nieve. Para otras materias, por favor seguir las instrucciones del proveedor de cadenas de nieve.

ADVERTENCIA

Asegúrese de utilizar una cadena de nieve adecuada. Las cadenas para la nieve instaladas de forma inadecuada o incorrecta pueden dañar las líneas de freno, carrocería y ruedas, y estos daños no están cubiertos por la garantía.

Si el vehículo está equipado con una tapa de ruedas, retírela antes de instalar la cadena para la nieve.

Los neumáticos para todo clima con la marca M + S tienen un mejor rendimiento en invierno que los neumáticos de verano, pero generalmente no se logra el rendimiento de los neumáticos de invierno.

PELIGRO

Para evitar que el vehículo se salga de control debido a agarre excesivo de las ruedas, todos los neumáticos deben estar equipados con neumáticos de invierno.

Cuando se utilizan neumáticos de invierno y cadenas de nieve metálicas, la velocidad no

debe superar los 30 km/h, o la velocidad límite especificada por el fabricante de la cadena de nieve, la que sea menor.

Cuando se utilizan neumáticos de invierno y cadenas de nieve no metálicas, la velocidad no debe superar los 50 km/h, o la velocidad límite especificada por el fabricante de la cadena de nieve, la que sea menor.

Uso de neumáticos de bajo perfil

Si su vehículo está equipado con ruedas y neumáticos de 18", lea atentamente lo siguiente. Este modelo está equipado con neumáticos de bajo perfil. Comparativamente hablando, el diámetro de la rueda es mayor, la banda de rodadura del neumático es más ancha y la altura lateral del neumático es menor, lo que hace que la apariencia de todo el vehículo sea más dinámica y tenga mejor conducción.

Sin embargo, debido a la pequeña altura de la pared lateral del neumático de bajo perfil, el neumático puede quedar muy apretada entre un obstáculo y la llanta de la rueda, lo que da como resultado la ruptura del cordón del neumático, lo que puede provocar abultamientos y grietas en la pared lateral. Al mismo tiempo, la llanta de la rueda puede deformarse o agrietarse debido al impacto. Por lo tanto, para garantizar su seguridad al conducir, lea atentamente y conduzca estrictamente de acuerdo con las siguientes precauciones.

PRECAUCIÓN

Elija una carretera en buenas condiciones.

Elija un espacio de estacionamiento estandarizado para estacionar, y está

estrictamente prohibido golpear las veredas o escalones con una colisión.

Evite los obstáculos en la carretera a tiempo durante la conducción.

Revise periódicamente los neumáticos y las ruedas para detectar anomalías, incluida la banda de rodadura del neumático y los lados interior y exterior, para asegurarse de que la presión de los neumáticos esté dentro del rango especificado.

Si encuentra un bulto de la pared lateral o la llanta está deformada, diríjase a un distribuidor autorizado de Vehículos Changan para reemplazarlo de inmediato.

Los neumáticos son piezas vulnerables y el período de garantía de calidad es de tres meses o 5.000 kilómetros (lo que ocurra primero).

Los daños causados por un uso inadecuado por parte del propietario no están cubiertos por la garantía.

Reemplazar la rueda

Si la rueda está doblada, agrietada o severamente corroída, el neumático puede separarse de la rueda. Reemplazar la rueda a tiempo.

Selección de una rueda

Cuando reemplace las ruedas de metal, asegúrese de que las ruedas nuevas sean del mismo tamaño que las piezas originales.

La empresa no recomienda el uso de las siguientes ruedas:

- Diferentes tamaños o tipos de ruedas
- Rueda vieja

- Rueda curva reparada

Requerimientos de balanceo de la rueda

Antes de instalar neumáticos nuevos, complete la calibración del balanceo de las ruedas. Si quita el neumático de la rueda, también debe rebalancear el neumático.

El número total de engranajes de balanceo de tipo gancho de un solo lado no es más de dos, el peso total no es más de 60 gr, el peso total del engranaje de balanceo de tipo adhesivo de un lado no es más de 100 gr, la rueda y el neumático deben estar bien ensamblados, y la cantidad de desbalanceo dinámico residual no debe ser más de 5 gr en un lado.

Si se ensambla un neumático direccional, debe asegurarse de que la dirección de rotación del neumático coincida con la dirección de rotación del logo del neumático.

Precauciones para llantas de aluminio

Utilice siempre las tuercas y llaves de rueda CHANGAN para esta rueda de aluminio.

Después de desmontar o reemplazar la rueda, revisar y confirmar que la tuerca de la rueda aún esté apretada después de 1600 km.

Cuando utilice cadenas para la nieve, tenga cuidado de no dañar las ruedas de aluminio.

FUSIBLE



ADVERTENCIA

Está estrictamente prohibido modificar el sistema eléctrico del vehículo de cualquier

forma. El mantenimiento o reemplazo de relés y fusibles de alta corriente en sistemas eléctricos debe ser realizado por distribuidores autorizados por Vehículos CHANGAN.

Apague el encendido y todos los equipos eléctricos antes de reemplazar el fusible.

Reemplace el fusible con las mismas especificaciones que el fusible original, de lo contrario el equipo eléctrico se dañará.

Cuando el fusible se reemplaza inmediatamente después de que se reemplaza el fusible, todos los aparatos eléctricos deben apagarse y repararse en el concesionario autorizado por vehículos CHANGAN.

Para garantizar la expansión de las funciones del propietario, un seguro individual no refleja la función del vehículo. Cuando se reemplaza el seguro, el seguro no se puede eliminar para reemplazarlo.

La distribución de los fusibles y relés en la caja de fusibles se muestra en la parte posterior de la tapa de la caja de fusibles o en la tapa de la caja de fusibles del instrumento.

Caja de fusibles del compartimiento del motor

Ubicado al lado de la batería en el compartimiento del motor.

Caja de fusibles de los instrumentos

Ubicada dentro del panel de instrumentos del lado del conductor, la caja de fusibles se describe en la parte posterior de la cubierta.

Reemplazar un fusible

1. Abra la tapa del fusible o la tapa del fusible del instrumento.
 2. Determine si el fusible está quemado por la integridad del fusible.
 3. Extractor de fusibles
- Retire el fusible quemado de la caja de fusibles del compartimento delantero y del instrumento.
4. Determine la causa del fusible quemado y solucione el problema.
 5. Reemplace el fusible.

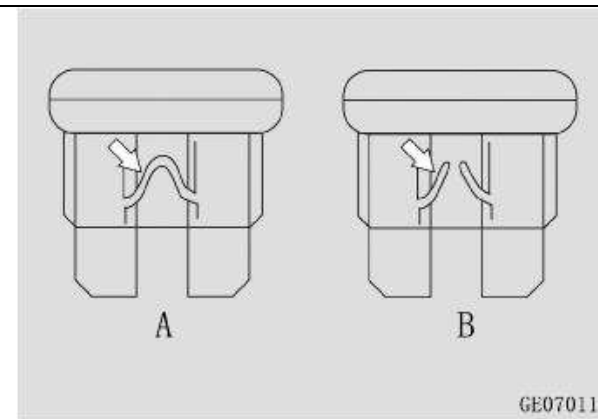

A: fusible normal

B: fusible quemado

LIMPIEZA DE LA CARROCERÍA

Apariencia limpia

Apariencia limpia

El mantenimiento regular de los vehículos es útil para mantener su calidad. El mantenimiento razonable también es una condición importante para evitar la corrosión de la carrocería y garantizar la calidad de la pintura.

PRECAUCIÓN

Las manchas del vehículo pueden contener disolventes o ser corrosivas, lo que puede corroer y dañar las piezas del vehículo.

Limpiar el polvo y la suciedad en la superficie a tiempo. Cuanto mayor sea el tiempo de adhesión, más difícil será la limpieza y el mantenimiento. Para las manchas que no son fáciles de eliminar, comuníquese con el distribuidor para recibir tratamiento y evitar daños.

Lave el vehículo inmediatamente en los siguientes casos:

- Cuando el vehículo tiene mucho polvo o barro;
- Después de conducir por la orilla del mar o por caminos salinos;
- Después de conducir el vehículo en un área contaminada por hollín, polvo de mineral, polvo de hierro o productos químicos
- Cuando se adhieren alquitrán de hulla, savia, insectos muertos o estiércol de insectos a la superficie de la pintura del vehículo;

- Benceno líquido y similares cuando se derrama combustible en la superficie de pintura.

PRECAUCIÓN

No lave el vehículo al sol.

Cuando utilice detergentes y desinfectantes disponibles en el mercado para lavar el vehículo, lea atentamente las instrucciones del producto o consulte al fabricante para evitar la corrosión, la decoloración y el desprendimiento del plástico de la carrocería o partes de goma, cuero y alto brillo. Se recomienda que la prueba parcial se lleve a cabo antes de su uso y que se utilice el método de limpieza en lugar de la pulverización.

Manipule la superficie de pintura del vehículo con cuidado, no use partes de anillos o raspadores de hielo u otros objetos duros para hacer contacto con la superficie, y no raye la superficie para evitar o dañar la superficie.

En climas fríos, no rocíe agua directamente sobre la cerradura de la puerta, la puerta, manilla de la puerta, cubierta frontal, portamaletas y puerta trasera, de lo contrario, la manilla de la puerta, la cerradura de la puerta y el sello pueden congelarse.

Después de limpiar el vehículo, el efecto de frenado se reducirá. Es necesario prestar atención a las condiciones del tráfico y frenar con cuidado para restablecer el efecto de frenado normal.

Después de limpiar el interior del parabrisas, empape un paño suave con agua ligeramente húmeda, limpie la ventana suavemente y limpie la ventana en dirección horizontal (paralela al cable

calefactor), teniendo cuidado de no rayar o dañar el cable calefactor o la antena.

Cuando encere la carrocería del vehículo, asegúrese de quitar la cera del parabrisas.

Para evitar daños en las piezas, piezas de plástico, el cristal de los focos y las luces traseras rociadas con pintura mate no se deben encerar ni pulir.

En temporada de lluvias, revise la grava y el polvo en la tira de sellado del vidrio y límpielo a tiempo.

Después de lavar el vehículo en invierno, se debe abrir el sunroof y se debe limpiar la tira de sellado de la placa de vidrio con un paño suave y seco.

PRECAUCIÓN

Está estrictamente prohibido limpiar o encerar el vehículo con el motor en marcha.

Revisar que el tapón de llenado de combustible esté bien cerrado antes de lavar el vehículo.

No utilice los siguientes elementos al limpiar el vehículo:

Paño seco, paño grueso o paño duro;

Excelentes herramientas de limpieza;

Limpiador abrasivo; Disolvente o detergente que contenga disolvente.

Cuando el vehículo esté sucio o en un ambiente polvoriento, el vehículo no se pulirá.

No utilice limpiacristales para limpiar la superficie interior del cristal con un cable calefactor o una antena.

No use un limpiador corrosivo para limpiar la superficie del vidrio del vehículo.

Cuando limpie el sunroof, no use detergente, combustible, agentes corrosivos, químicos

ácidos o alcalinos fuertes o descalcificadores.
La grasa utilizada para el sellado del sunroof es: DuPont XP1A6; la grasa para riel de guía: Natto owsyn2602.

Dispositivo de lavado automático de vehículos

- Dé prioridad al dispositivo de lavado de vehículos sin cepillo y preste atención a la altura y el ancho del dispositivo de lavado de vehículo aplicable al modelo;
- Cierre todas las puertas, ventanas y sunroof, trabe el capó y la tapa del portamaletas/ puerta trasera y pliegue el espejo retrovisor exterior;
- En vehículos equipados con película protectora y decorativa, no usar cera caliente.

Lavado con alta presión

- La temperatura del agua de limpieza es inferior a 60°C;
- La boquilla de la pistola de agua debe estar al menos a 40 cm por encima del vehículo y rociar uniformemente;
- Los sensores, las decoraciones de la cámara y las películas protectoras solo se pueden rociar directamente durante un breve período de tiempo, y la presión del agua no debe exceder los 100 bar;
- Las manchas rebeldes deben empaparse antes de limpiar
-

PRECAUCIÓN

Al lavar con agua a alta presión, no se permite que la boquilla de la pistola de agua mire hacia el espacio de la puerta, la ventana y el sunroof. No utilice una pistola de agua a alta presión para lavar el vidrio de la ventana que se ha congelado o cubierto de nieve;
No apunte la boquilla de la pistola de agua a los sellos, neumáticos, mangueras de goma, materiales aislantes u otras partes sensibles del vehículo (como cerraduras de puertas); no rocíe agua a un lugar durante mucho tiempo;
No lave la placa inferior y las ruedas del vehículo a alta presión;
El lavado con agua a alta presión puede dañar o pelar el adhesivo en la superficie de la pintura.

Lavado manual del auto

- Utilice abundante agua para suavizar las manchas antes de lavar el vehículo;
- Use esponjas suaves o guantes de limpieza para limpiar el vehículo;
- La dirección de limpieza comienza desde el techo, limpia de arriba hacia abajo, y finalmente limpia las ruedas, umbrales de puertas y partes similares;
- Solo usar limpiadores de vehículo únicamente cuando la suciedad sea difícil de eliminar.

Requisitos para limpiar pintura mate del vehículo

- Usar manos o dispositivo de limpieza de tela suave para limpiar la pintura mate del vehículo,

y no use productos de limpieza de cera;

- Al realizar la limpieza manual, primero use agua limpia para eliminar las manchas grandes, luego use una solución de jabón neutro para limpiar la superficie y finalmente use un limpiador especial de pintura mate para eliminar las manchas pequeñas



ADVERTENCIA

No encere ni pula el acabado mate para evitar dañar la pintura.

No utilice bolígrafos de retoque de pintura para reparar la pintura del vehículo para evitar dañar la superficie de la pintura mate. Si necesita retocar la pintura, consulte al distribuidor autorizado por vehículos Changan.

Mantenimiento de la pintura del vehículo

- Evite el contacto con ácidos y bases fuertes.
- Evite estacionar por mucho tiempo debajo de los árboles (guano, polen, cadáveres de insectos, etc. son corrosivos);
- Estacione lejos de plantas químicas y otros lugares (plantas de acero, ferrocarriles, etc.) que son propensos a producir partículas finas de hierro;
- Manténgase alejado de vehículos grandes (como camiones grandes, etc.) mientras conduce;
- Pase lentamente por un camino de ripio para evitar salpicaduras de piedras y dañar la superficie de pintura;

- Evite la exposición al sol durante mucho tiempo;
- Evite el contacto con sustancias volátiles como combustible y aceite de motor. Si hay una pequeña cantidad entra en contacto, limpiar con una toallita especial de inmediato;
- Encerar regularmente ayuda a proteger la superficie de pintura de la carrocería del vehículo. Se recomienda aplicar cera dura de alta calidad al menos dos veces al año. Después de limpiar el vehículo, cuando no haya gotas de agua obvias en la superficie de la carrocería, se puede utilizar una solución que contenga cera de alta calidad;
- Cuando la pintura del vehículo pierde su brillo, se puede pulir (el esmalte debe contener cera) para restaurar el brillo de la pintura.

Si la pintura de la superficie del vehículo está rayada, limpie y seque la superficie dañada, lijear con papel de lija #1500 y luego pulir con una bola de lana. Si aún no se puede reparar, diríjase a un distribuidor autorizado por vehículos CHANGAN o un taller profesional para su reparación.

Mantenimiento del cuerpo de la carrocería

Se recomienda lubricar la tira de sello de puertas y ventanas al menos una vez al año, y aplicar aceite de silicona en la tira de sello de goma con un trapo limpio para que sea más duradera, sellar mejor y evitar que se pegue o rechine.

Si almacena por largo plazo, rociar lubricante de silicona en las partes de sello de todas las puertas y el portamaletas, y aplicar cera corporal en la

superficie de la pintura en la unión de las tiras de sello para evitar la adhesión.

Lubricar regularmente la bisagra y el limitador de potencia de la puerta, el pestillo de la cerradura, la bisagra del capó y el pestillo.

Protección contra corrosión

Causas de corrosión del vehículo

Las principales razones de la corrosión del vehículo son:

- La sal, suciedad, humedad y productos químicos se acumulan en las áreas de difícil acceso del chasis, carrocería o bastidor del vehículo.
- Accidentes provocan que la pintura se descascare, cicatrices u otras lesiones, fricción de piedras y grava, etc.
- La alta humedad aumenta la tasa de corrosión. Si una parte del vehículo se encuentra en un ambiente de alta humedad durante mucho tiempo, incluso si otras partes del vehículo están secas, el vehículo se corroerá. En condiciones de alta humedad, si una parte del vehículo no está bien ventilada, no se secará rápidamente y acelerará la corrosión de la pieza.

Prevenir eficazmente la corrosión del vehículo

Mantenga siempre el vehículo limpio y seco.

Mientras realiza la mantención del vehículo, revise y limpie la puerta y el orificio de drenaje en la parte inferior del vehículo con agua tibia o

fría. Mantener el orificio de drenaje ventilado.

Si la capa de pintura del vehículo se daña o se despegas, repare el daño de inmediato y no exponga el metal al aire.

Siempre revise el interior del vehículo para confirmar que esté limpio y seco, y que la humedad, polvo y arena debajo del cojín en el interior del vehículo pueden acelerar la corrosión. Cuando transporte ciertos artículos corrosivos (como ácido, álcali, sal, fertilizante, etc.), use un recipiente especial y limpie el vehículo inmediatamente después de retirarlo.

Lave el vehículo inmediatamente después de pasar por un camino con sal en invierno.

No estacione su vehículo en un área húmeda o mal ventilada. No laves el vehículo en el garaje.

Limpieza al interior del vehículo

Limpieza de partes de plástico

Quitar mugre y polvo con un paño suave húmedo.

Si no se puede eliminar la suciedad, utilice un detergente neutro con una concentración diluida de aproximadamente el 1% para humedecer el paño suave, eliminar la suciedad y limpie el detergente residual con agua limpia.

Limpieza del cinturón de seguridad

Use una esponja suave para quitar el jabón neutro o agua tibia para limpiar el cinturón de seguridad. No use blanqueador, tinte o limpiador abrasivo. Después de limpiar, secar naturalmente o use un paño (esponja) para limpiarlo.

Limpiar las partes de cuero y tela

Utilice solo agua y detergente neutro para limpiar.

PRECAUCIÓN

Algunas prendas de tela oscura, como la mezclilla oscura, pueden desteñirse y provocar la decoloración de la funda del asiento (tela, cuero artificial y cuero natural).

Limpeza de la pantalla

Al limpiar la pantalla, asegúrese de que esté apagada y fría.

Utilice un paño de microfibra y una pantalla TFT / LCD para limpiar la superficie de la pantalla.

Seque la superficie de la pantalla con un paño de microfibra seco.

Foco empañado / congelado

Cuando la luz externa está funcionando, la presión interna se ajusta a través del orificio de ventilación. Cuando el aire húmedo ingresa al interior del foco y la temperatura del lente es baja, se puede generar niebla (puede ocurrir escarcha en condiciones de frío extremo). El empañamiento de los focos es normal y no tiene ningún impacto negativo en el funcionamiento normal y la iluminación de las luces.

Cuando se genera niebla normal, se formará una capa de perlas de niebla en la superficie interior de la lente del foco. Esta capa de niebla eventualmente se disipará, pero no se puede garantizar que se produzca en el futuro. La disipación completa de la niebla puede tardar de

2 a 3 días o más, dependiendo de factores como la temperatura ambiente, la humedad y el tiempo de uso de la luz.

Criterio de foco empañado / congelado

Arranque el motor, encienda la luz de carretera, continúe encendiendo durante 30-40 minutos y realice la siguiente inspección visual:

1. No hay agua dentro del foco.
2. No se ve niebla en el foco a 1m de distancia.

Si se cumplen las condiciones anteriores, los focos están normales.

Brillo de focos delanteros

Las regulaciones nacionales estipulan claramente el brillo de los focos de los vehículos de motor. Las luces de todos los modelos no deben ser demasiado brillantes ni demasiado oscuras; de lo contrario, podría provocar un accidente de seguridad.

Dado que nuestros vehículos están diseñados para conducir hacia la derecha, con el fin de evitar la influencia de la iluminación de los focos en la vista y la seguridad del vehículo opuesto, la iluminación de luz de cruce estándar está diseñada para dejarse baja y derecha.

Si siente que los focos delanteros no son lo suficientemente brillantes, se recomienda consultar o probar en el Servicio Autorizado por Vehículos CHANGAN.

Programa de mantenimiento

Si el vehículo circula en condiciones normales, siga el programa de mantenimiento diario. Si ocurre alguna de las siguientes condiciones, el programa de mantenimiento debe mantenerse

de acuerdo con las duras condiciones de conducción, y las operaciones de inspección, reemplazo o llenado deben realizarse con mayor frecuencia.

- Curso corto repetido
- Camino accidentado y embarrado
- Camino polvoriento
- Camino extremadamente frío o con sal
- Extremadamente frío ya que el clima helado repite el curso corto

VII. ESPECIFICACIONES Y PARÁMETROS

TAMAÑO DEL VEHÍCULO

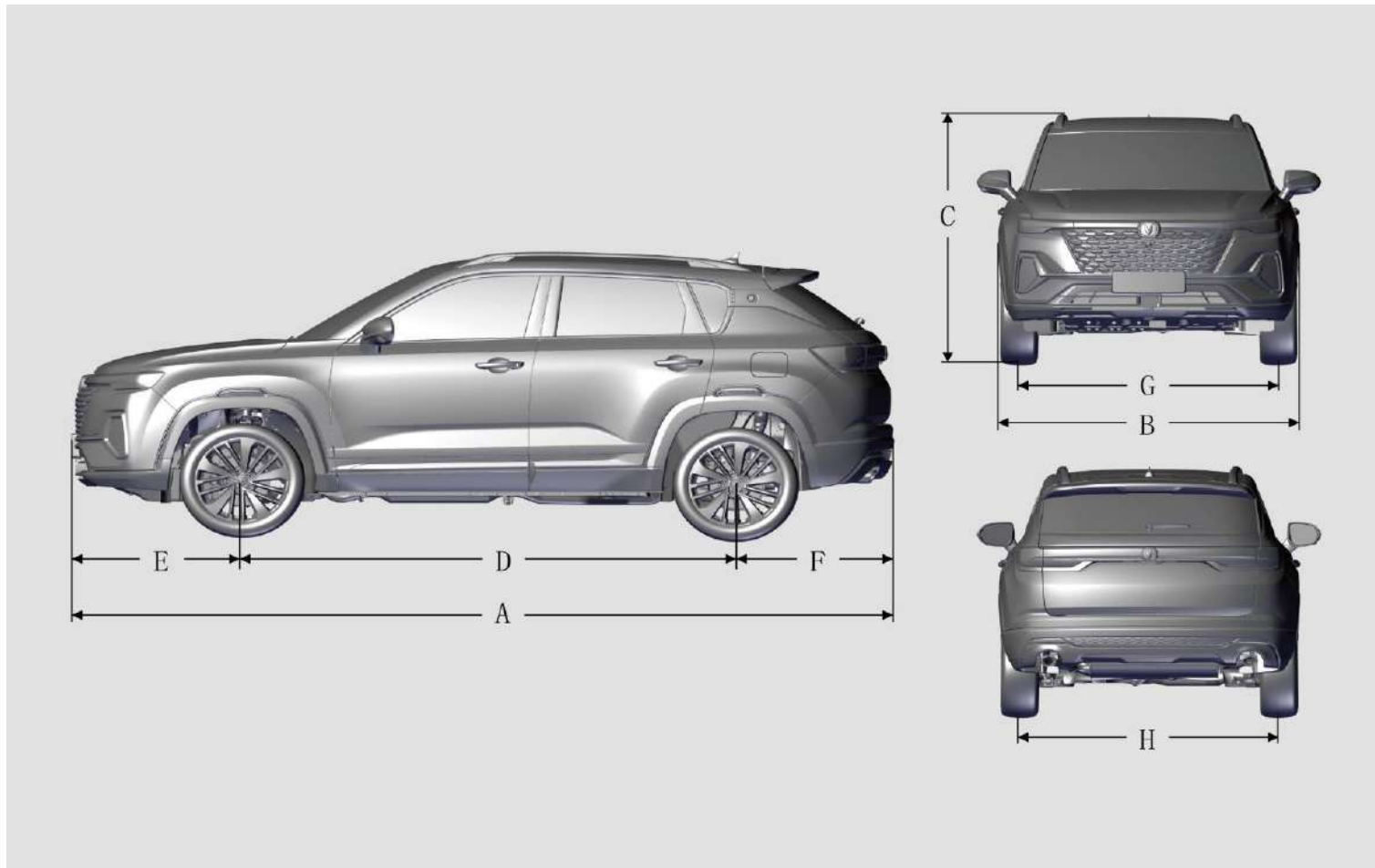

Ítem	Descripción de tamaño/mm	SC7144GCE6/SC7144GCC6
A	Largo total	4330
B	Ancho total	1825
C	Peso total (sin carga)	1660
D	Distancia entre ejes	2600
E	Ajuste delantero	900
F	Ajuste trasero	830
G	Banda de rodadura delantera	1570
H	Banda de rodadura trasera	1570

Las partes no incluidas en las dimensiones externas del vehículo son: espejos exteriores, manillas de puertas, antena, etc.

MOTOR

Ítem	Modelo de motor
	JL473ZQ9
Numero de cilindros	4
Modo de entrada	Sobrealimentador e intercooler
Suministro de combustible	Inyección directa
Desplazamiento cc	1392
Potencia nominal/velocidad kW(r/min)	118/5500
Máxima potencia neta del motor/velocidad del motor kW(r/min)	116/5500
Torque máximo N.m	260
Orden de encendido	1-3-4-2

RENDIMIENTO DEL VEHÍCULO

Ítem	Modelo	SC7144GCC6	SC7144GCE6
	Pasividad	Angulo de ataque \geq (°)	19
Angulo de salida \geq (°)		29	29
Distancia máxima al suelo (carga máxima) mm		180	180
Diámetro mínimo de giro m		10.86	10.86
Dinámico	Velocidad máxima km /h	200	200
	Gradiente máxima %	30%	30%
Economía*	Consumo de combustible en condición de trabajo (integrada) L /100km	6.3	6.1
Volumen de equipaje /L		403	403
Recorrido libre del pedal de freno		≤ 15 mm	≤ 15 mm
Rango de uso razonable de bloque de fricción del freno		Delantero: 8mm; IPB trasero: 7.4mm, EPB trasero: 7.8mm	Delantero: 8mm; IPB trasero: 7.4mm, EPB trasera: 7.8mm
Tipo de conducción		Conducción delantera	Conducción delantera

PRECAUCIÓN: Debido a las condiciones de uso real, el consume de combustible puede ser diferente al valor*.

RUEDA, TAMAÑO DE NEUMÁTICO Y PRESIÓN DE INFLADO EN FRÍO

Especificación de llantas	Tamaño de neumático	Presión de neumáticos (kPa)			
		Sin carga		Carga máxima	
		Delantera	Trasera	Delantera	Trasera
16x6.5J	215/60R16*	210	210	230	230
17x7.0J	215/55R17*	210	210	230	230
18x7.5J	225/45R18*	210	210	230	230

Cuando conduzca sobre 160km/hr, se recomienda ajustar la presión del neumático delantero y trasero a 250kPa. La especificación de la rueda de repuesto es T125/80R17 y la presión de aire es 420 kPa.

PRECAUCIÓN: Cuando cambie los neumáticos, use del mismo tamaño al provisto originalmente con el vehículo. Usar neumáticos de distinto tamaño puede dañar las partes relacionadas o no funcionar adecuadamente.

* Solo instalar cadenas de nieve en los neumáticos especificados.

ALINEACIÓN DE RUEDAS (SIN CARGA)

Ítem		Valor numérico
Parámetros de posicionamiento de rueda delantera	Inclinación kingpin	14.4°±0.5°
	Ángulo Kingpin	3.4°±0.5°
	Camber de la rueda	-0.5°±0.5°
	Ángulo de convergencia delantero	0°±0.1°
Parámetros de posicionamiento de rueda trasera	Camber de la rueda	-1.2°±0.5°
	Ángulo de convergencia delantero	0.12°±0.15°

VOLUMEN Y PESO

Ítem	Modelo	SC7144GCC6/SC7144GCE6
Masa total máxima permitida (masa con carga complete) kg		1810
Masa total máxima permitida de carga por eje kg	Eje delantero	1030
	Eje trasero	780
Peso al vacío kg		1380/1431
Carga del eje con peso al vacío	Eje delantero	835/861
	Eje trasero	545/570

LUBRICANTES RECOMENDADOS Y CAPACIDADES

Ítem		Especificación	Capacidad nominal
Combustible	Euro VI (b)	<p>Solo para la región de Arabia Saudita, se debe utilizar combustible sin plomo con un octanaje de RON (Número de Octano de Investigación) #91 / AKI (Antidetonante) #89 o superior para el modelo.</p> <p>Para otras regiones. Se debe utilizar combustible sin plomo con un octanaje RON (Número de Octano de Investigación) #92 / AKI (Antidetonante) #89 o superior para el modelo.</p>	53L
Aceite de motor		Grado SN/GF-5 o superior de aceite 0W-20	3.9±0.1L
Fluido DCT		Castrol BOT 351 C4	5.3L±0.1L
Refrigerante de motor		BASF Glystantin G30	5.7±0.1L
Refrigerante para sistema de media y baja temperatura		BASF Glystantin G30	1.6±0.1L
Lubricante de sistema de aire acondicionado		SP-10	120ml
Refrigerante de sistema de aire acondicionado		R134a	540g
Líquido de limpieza de parabrisas		Área de temperatura normal: punto de congelación de líquido de limpieza debe ser menor a – 20°C Área de temperatura baja: punto de congelación de líquido de limpieza debe ser menor a – -45°C	3L
Líquido de freno		HZY4 o DOT4	0.7~0.8L

LISTADO DE ABREVIACIONES

Abreviaciones	Significado
ABS	Sistema de Freno Antibloqueo
TCS	Sistema de Control de Tracción
ESC	Sistema de Control de Estabilidad Eléctrica
EPB	Freno de Estacionamiento Eléctrico
AUTO HOLD	Función de Estacionamiento Automático
HHC	Control de Subida en Pendiente
EPS	Dirección Asistida
TPMS	Sistema de Monitoreo de Presión de Neumáticos
DAA	Drive Away Assist
EBD	Distribución de Fuerza de Frenado Electrónica
ALR	Retractor de Bloqueo Automático
SRS	Sistema de Sujeción Suplementaria
DAB	Airbag del Conductor
PAB	Airbag del Pasajero
SAB	Airbag Lateral
CAB	Cortina de Airbag
AT	Transmisión Automática
MT	Transmisión Manual
IMT	Transmisión Manual Inteligente
CD	Disco Compacto
DVD	Disco Versátiles Digital
USB	Bus Serial Universal
ECU	Unidad de Control Electrónica

Abreviaciones	Significado
LCD	Pantalla de Cristal Líquido
LED	Diodo Emisor de Luz
CO	Monóxido de Carbono
VIN	Número de Identificación del Vehículo
SBR	Recordatorio de Cinturón de Seguridad
APA	Asistente de Estacionamiento Automático
LDW	ADVRETENCIA de Salida de Carril
TSR	El Reconocimiento de Señal de Límite de Velocidad
HDC	Control de Descenso en Pendiente
TSP	Proveedor de Servicio Telemático
POI	Punto de Interés
ACC	Control Crucero Adaptativo
LAS	Sistema de Asistencia de Carril
HTR	Re-sujetador a Alta Temperatura
DBF	Función de Freno Dinámico
HPS	Dirección de Potencia Hidráulica
TFT	Transistor de Película Delgada

VIII. MANTENIMENTO REGULAR

TÉRMINOS Y CONDICIONES DE MANTENIMIENTO

Para obtener información detallada sobre el período de mantenimiento y el kilometraje, consulte con su distribuidor CHANGAN.

EXCLUSIONES DE GARANTÍA

CHANGAN no acepta responsabilidad por el costo de reparación o reemplazo de componentes para:

1. Un Vehículo que no ha sido reparado ni mantenido de acuerdo con las especificaciones que se establecen en este folleto.
2. Decoloración, orificio de ventilación, grietas, abolladuras, oxidación y envejecimiento de las molduras interiores, molduras exteriores, pintura de paneles y productos de caucho que surgen de un almacenamiento inadecuado.
3. Piezas o componentes cuyo período de mantenimiento o kilometraje caducó.
4. Daños debidos a calamidades irresistibles (como una inundación, incendio y deslizamiento de tierra, etc.).
5. Daños por accidentes de tráfico.
6. Daños debidos a la conducción del cliente contra la explicación del vehículo o almacenamiento inadecuado.
7. Daños causados por modificaciones no autorizadas del vehículo, ciclo de carreras o el uso de piezas no originales.
8. Causado por combustibles, aceite o

lubricantes incorrectos (como se establece en este folleto), negligencia, accidente, uso irrazonable o abuso, incluida cualquier competencia, servicio inadecuado, daño malicioso o daño causado por materiales de limpieza.

9. Causado por piezas prescindibles habituales y que se dañan fácilmente más allá del período de garantía indicado por CHANGAN;

10. Si el odómetro no funciona, o en opinión de los Administradores, ha sido manipulado, alterado, desconectado o reemplazado sin la aprobación de los Administradores.

11. Que surja de cualquier pérdida consecuyente de cualquier naturaleza, incluyendo fallas o daños a cualquier componente o pieza causado por la falla de una pieza no cubierta.

12. Causados por conmoción civil, disturbios laborales, huelgas, guerras, motines, insurrecciones, rebeliones o revoluciones.

13. Causada directa o indirectamente por radiación ionizante o contaminación por desechos nucleares o combustión de combustible nuclear.

14. El propietario debe tomar todas las precauciones razonables para evitar pérdidas, daños o fallas y, en caso de falla o falla inminente, utilizar todos los medios razonables para proteger el vehículo de pérdidas o daños mayores.

15. Problemas de sentimientos personales que no afectan el desempeño de acuerdo con

las leyes, regulaciones y regulaciones nacionales pertinentes.

16. Herramientas del vehículo: reflector triangular, gata, llave para tuercas de rueda, balancín y juego de herramientas.

17. Pérdida normal de aceite lubricante, grasa, líquido de frenos, refrigerante, líquido de limpieza y refrigerante.

RESPONSABILIDAD DEL PROPIETARIO

El propietario debe reparar y mantener el vehículo de acuerdo con las especificaciones de CHANGAN. Todo trabajo de reparación solicitado por el propietario debe estar firmado por él mismo o por un signatario autorizado. Al recoger el vehículo, el propietario debe asegurarse de que todo lo especificado en la orden de reparación se haya cumplido satisfactoriamente. Si el odómetro deja de funcionar, o hay evidencia de que surge un problema en el vehículo, el propietario deberá devolver inmediatamente el vehículo a una estación de servicio CHANGAN para que se realicen las reparaciones necesarias.

PROCEDIMIENTO DE RECLAMOS

En caso de una falla mecánica o eléctrica, el vehículo debe devolverse al concesionario. Si esto no fuera posible, el vehículo debe llevarse a la estación de servicio autorizada de CHANGAN más cercana.

El propietario debe proporcionar la siguiente información al distribuidor:

-Información del propietario

-Matrícula del vehículo
-VIN

-Fecha de compra

-Kilometraje

-Descripción de la falla de funcionamiento

El distribuidor se comunicará con la Oficina de reclamos de garantía para obtener autorización para proceder con la reparación.

CANCELACIÓN DE LA GARANTÍA

Esta garantía quedará anulada y sin efecto si el propietario no realiza el servicio del vehículo de acuerdo con las especificaciones recomendadas por CHANGAN. Cualquier reclamo resultante de la falla en el servicio del vehículo, el propietario debe cargar con el resultado.

TRANSFERENCIA DE LA GARANTÍA

La garantía que se adjunta al vehículo es transferible al propietario posterior del vehículo mediante solicitud por escrito y confirmación por parte de Los Administradores. Tenga PRECAUCIÓN que la información detallada del nuevo propietario junto con una copia del registro de reparación. Tras la recepción y verificación, los administradores informarán al nuevo propietario de la transferencia de garantía. No es posible transferir la garantía de un vehículo a otro.

REQUERIMIENTOS DE SERVICIO

El vehículo debe recibir mantenimiento de acuerdo con las especificaciones de mantenimiento de CHANGAN. La garantía será nula y sin efecto si el vehículo no se mantiene de acuerdo con las especificaciones. El registro de servicio también debe mantenerse con precisión.

El propietario del vehículo también debe asegurarse de que:

- Los niveles de líquidos se controlan con regularidad.

- Todas las luces e instrumentos funcionan correctamente.

- La presión de los neumáticos son correctas en relación con la carga transportada.

- El consumo de combustible está en línea con las especificaciones del fabricante.

- El motor se calienta adecuadamente en condiciones de frío.

CALENDARIO DE MANTENIMIENTO REGULAR

El plazo y el elemento del mantenimiento regular

Los siguientes dos gráficos toman kilómetros de funcionamiento o meses como estándar para determinar el tiempo de mantenimiento. Cada inspección, ajuste, lubricación y otro mantenimiento debe realizarse estrictamente de acuerdo con el tiempo especificado en las tablas.

Símbolos de la Tabla

I: Inspeccione y, si es necesario, ajuste, corrija, limpie o reemplace. R: Reemplazar o cambiar.

* 1: Ajuste el alternador y la dirección asistida (y la correa de transmisión de la bomba de agua) y la correa de transmisión del aire acondicionado (si equipada).

Inspeccione y, si es necesario, corrija o reemplace.

* 2: Revisar el nivel de aceite del motor y fugas cada 500 km o antes de iniciar un viaje largo.

CALENDARIO DE MANTENIMIENTO NORMAL

INTERVALOS DE MANTENIMIENTO ITEMES DE MANTENIMIENTO	Numero de meses o distancia de conducción, lo que ocurra primero													
	Meses	3	9	15	21	27	33	39	45	51	57	63	69	75
	kmx1,000	5	15	25	35	45	55	65	75	85	95	105	115	125
POWER TRAIN														
Correa de distribución (si equipa)		I	Cambiar cada 80,000 km~100,000 km											
Correa de transmisión ¹			I	I	I	I	I	I	I	I	I	I	I	I
Aceite de motor y filtro de aceite de motor ²		R	R	R	R	R	R	R	R	R	R	R	R	R
Refrigerante de motor		I	I	R	I	R	I	R	I	R	I	R	I	R
Líquido de transmisión manual (si equipa)		Cambiar cada 60,000 km o 3 años												
Líquido de transmisión automática (si equipa)		Cambiar cada 60,000 km o 3 años												
Líquido de transmisión de embrague dual (si equipa)		Cambiar cada 60,000 km o 3 años												
Sistema de enfriamiento (Ductos, mangueras y conexiones)		I		I		I		I		I		I		I
Filtro de aire		I	I	R	I	R	I	R	I	R	I	R	I	R
SISTEMA DE COMBUSTIBLE														
Ductos, mangueras y conexiones del combustible		I	I	I	I	I	I	I	I	I	I	I	I	I
Filtro de combustible (Euro V)		R	R	R	R	R	R	R	R	R	R	R	R	R
Filtro de combustible (Euro VI)		Cambiar cada 100,000 km o 4 años												
Canister		I	I	I	I	I	I	I	I	I	I	I	I	I
Filtro del canister (Euro VI)		I	I	I	I	R	I	I	I	I	R	I	I	I
SISTEMA DE ENCENDIDO														
Bujías		I	I	R	I	R	I	R	I	R	I	R	I	R
CHASIS Y CARROCERÍA														
Líquido de frenos/embrague		I	I	I	R	I	I	R	I	I	R	I	I	R

INTERVALOS DE MANTENIMIENTO	Numero de meses o distancia de conducción, lo que ocurra primero													
	Meses	3	9	15	21	27	33	39	45	51	57	63	69	75
	km×1,000	5	15	25	35	45	55	65	75	85	95	105	115	125
Ductos, mangueras y conexiones de frenos	I	I	I	I	I	I	I	I	I	I	I	I	I	I
Discos de frenos y pastillas	I	I	I	I	I	I	I	I	I	I	I	I	I	I
Barra cremallera de la dirección, unión y manguito de goma	I	I	I	I	I	I	I	I	I	I	I	I	I	I
Eje de transmisión y manguito de goma	I	I	I	I	I	I	I	I	I	I	I	I	I	I
Neumático (presión y desgaste de la banda de rodadura)	I	I	I	I	I	I	I	I	I	I	I	I	I	I
Revisión de articulación de la bola delantera	I	I	I	I	I	I	I	I	I	I	I	I	I	I
Pernos y tuercas en chasis y carrocería	I	I	I	I	I	I	I	I	I	I	I	I	I	I
ARTICULOS ELECTRICOS														
Arnés de cables, conexiones y luces	I	I	I	I	I	I	I	I	I	I	I	I	I	I
AIRE ACONDICIONADO														
Refrigerante del aire acondicionado	I	I	I	I	I	I	I	I	I	I	I	I	I	I
Compresor/Condensador/Evaporador	I	I	I	I	I	I	I	I	I	I	I	I	I	I
Filtro de aire de control climático (si equipa)	I	I	R	I	R	I	R	I	R	I	R	I	R	I
Ductos y conexiones del A/C	I	I	I	I	I	I	I	I	I	I	I	I	I	I

I: Inspeccionar y, si es necesario, ajuste, corrija, limpie o reemplace. R: Reemplazar o cambiar.

* 1: Ajuste el alternador y la dirección asistida (y la correa de transmisión de la bomba de agua) y la correa de transmisión del aire acondicionado (si está equipado).

Inspeccione y, si es necesario, corrija o reemplace.

* 2: Revisar el nivel de aceite del motor y fugas cada 500 km o antes de iniciar un viaje largo.

MANTENIMIENTO EN CONDICIONES DE USO SEVERO

Los siguientes elementos deben revisarse con mayor frecuencia en vehículos que se utilicen principalmente en condiciones de conducción severas. Consulte el cuadro a continuación para conocer los intervalos de mantenimiento adecuados.

Ítem de mantenimiento	Operación de mantenimiento	Intervalos de mantenimiento	Condiciones de conducción
Aceite de motor y filtro de aceite de motor	R	Reemplazar cada 5,000 km o 6 meses	A, B, C, D, E, F, G, H, I, K, L
Filtro de limpieza del aire	R	Inspeccionar con mayor frecuencia dependiendo de las condiciones	C, E
Bujías	R	Inspeccionar con mayor frecuencia dependiendo de las condiciones	A, B, H, I
Barra cremallera de la dirección, unión y manguito de goma	I	Inspeccionar con mayor frecuencia dependiendo de las condiciones	C, D, E, F, G
Revisión de articulación de la bola delantera	I	Inspeccionar con mayor frecuencia dependiendo de las condiciones	C, D, E, F, G
Pernos y tuercas en chasis y carrocería	I	Inspeccionar con mayor frecuencia dependiendo de las condiciones	C, D, E, F, G
Frenos de disco y Zapata, caliper y rotores	I	Inspeccionar con mayor frecuencia dependiendo de las condiciones	C, D, E, F, G
Freno de estacionamiento	I	Inspeccionar con mayor frecuencia dependiendo de las condiciones	C, D, G, H
Eje de transmisión y manguito de goma	I	Inspeccionar con mayor frecuencia dependiendo de las condiciones	C, D, E, F, G, H, I
Líquido de transmisión manual (si equipa)	R	Inspeccionar cada 15,000km o 12 meses y cambiar el líquido de ser necesario	C, D, E, F, G, H, I, K, M
Líquido de transmisión automática (si equipa)	R	Cada 60,000km	A, C, F, G, I
Transmisión de embrague dual (si equipa)	R	Cada 40,000km	C, D, F, G, H, I, K
Filtro de aire de control climático (si equipa)	R	Reemplazar con mayor frecuencia dependiendo de las condiciones	C, E

I: Inspeccione y, si es necesario, ajuste, corrija, limpie o reemplace. R: Reemplazar o cambiar.

Condiciones de conducción severas

R: Conducir reiteradamente una distancia corta de menos de 8 km (5 millas) a temperatura normal o menos de 16 km (10 millas) a temperatura de congelación

B: Prolongado funcionamiento del motor en ralentí o conducción a baja velocidad por larga distancia

C: Conducir en caminos accidentados, polvorientos, embarrados, sin pavimentar, con grava o con sal

D: Conducir en áreas que usan sal u otros materiales corrosivos o en clima muy frío

E: Conducir en condiciones de mucho polvo

F: Conducir en una zona de mucho tráfico

G: Conducir en carreteras cuesta arriba, cuesta abajo o de montaña repetidamente

H: Remolcar un remolque o usar una caravana o portaequipajes

I: Conducir para patrullas, taxis, vehículos comerciales o remolques de vehículos

J: Conducir a más de 140 km/h (87 millas/h)

K: Conducir a más de 170 km/h (106 millas/h)

L: Conducir de forma frecuente en condiciones de frenado y arranque

HISTORIA DE MANTENIMIENTO REGULAR

Preentrega
N° de Orden de Reparación: _____ Fecha: _____ Lectura de Km: _____ Timbre del Distribuidor: Asistente de Servicio: _____ Firma: _____
Primer Servicio: 5000km
N° de Orden de Reparación: _____ Fecha: _____ Lectura de Km: _____ Timbre del Distribuidor: Asistente de Servicio: _____ Firma: _____

15,000km
N° de Orden de Reparación: _____ Fecha: _____ Lectura de Km: _____ Timbre del Distribuidor: Asistente de Servicio: _____ Firma: _____
25,000km
N° de Orden de Reparación: _____ Fecha: _____ Lectura de Km: _____ Timbre del Distribuidor: Asistente de Servicio: _____ Firma: _____

35,000km
N° de Orden de Reparación: _____ Fecha: _____ Lectura de Km: _____ Timbre del Distribuidor: Asistente de Servicio: _____ Firma: _____
45,000km
N° de Orden de Reparación: _____ Fecha: _____ Lectura de Km: _____ Timbre del Distribuidor: Asistente de Servicio: _____ Firma: _____

55,000km
N° de Orden de Reparación: _____ Fecha: _____ Lectura de Km: _____ Timbre del Distribuidor: Asistente de Servicio: _____ Firma: _____
65,000km
N° de Orden de Reparación: _____ Fecha: _____ Lectura de Km: _____ Timbre del Distribuidor: Asistente de Servicio: _____ Firma: _____

75,000km
N° de Orden de Reparación: _____ Fecha: _____ Lectura de Km: _____ Timbre del Distribuidor: Asistente de Servicio: _____ Firma: _____
85,000km
N° de Orden de Reparación: _____ Fecha: _____ Lectura de Km: _____ Timbre del Distribuidor: Asistente de Servicio: _____ Firma: _____

95,000km
N° de Orden de Reparación: _____ Fecha: _____ Lectura de Km: _____ Timbre del Distribuidor: Asistente de Servicio: _____ Firma: _____
105,000km
N° de Orden de Reparación: _____ Fecha: _____ Lectura de Km: _____ Timbre del Distribuidor: Asistente de Servicio: _____ Firma: _____

LISTA DE ESTACIÓN DE SERVICIO

(Por favor detalle de información de la estación de servicio aquí)

N°	Nombre de Estación de Servicio	N° de Estación de Servicio	Dirección	Tel
1				
2				
3				
4				
5				
6				

HISTORIA DE REPARACIÓN

N°	N° de Estación de Servicio	Fecha de reparación	Kilometraje	Descripción de Falla	N° de Tarjeta de Trabajo	Nombre de Partes Reemplazadas	En Garantía	Timbre de Estación de Servicio
1							Si <input type="checkbox"/> No <input type="checkbox"/>	
2							Si <input type="checkbox"/> No <input type="checkbox"/>	
3							Si <input type="checkbox"/> No <input type="checkbox"/>	
4							Si <input type="checkbox"/> No <input type="checkbox"/>	

5							Si <input type="checkbox"/> No <input type="checkbox"/>	
6							Si <input type="checkbox"/> No <input type="checkbox"/>	
7							Si <input type="checkbox"/> No <input type="checkbox"/>	
8							Si <input type="checkbox"/> No <input type="checkbox"/>	
9							Si <input type="checkbox"/> No <input type="checkbox"/>	
10							Si <input type="checkbox"/> No <input type="checkbox"/>	
11							Si <input type="checkbox"/> No <input type="checkbox"/>	
12							Si <input type="checkbox"/> No <input type="checkbox"/>	
13							Si <input type="checkbox"/> No <input type="checkbox"/>	
14							Si <input type="checkbox"/> No <input type="checkbox"/>	

15							Si <input type="checkbox"/> No <input type="checkbox"/>	
16							Si <input type="checkbox"/> No <input type="checkbox"/>	
17							Si <input type="checkbox"/> No <input type="checkbox"/>	
18							Si <input type="checkbox"/> No <input type="checkbox"/>	



CHANGAN AUTO

CHONGQING CHANGAN AUTOMOBILE CO.,LTD

Add: 260 Jianxingdong Road
Jiangbei District, Chongqing
China
www.globalchangan.com